

УТВЕРЖДЕНЫ
приказом Министерства спорта
Российской Федерации
от 23 мая 2018 г. № 473,
с изменениями, внесенными
приказами Минспорта России
от 19 февраля 2020 г. № 149,
от 7 сентября 2020 г. № 684

ПРАВИЛА ВИДА СПОРТА «РОЛЛЕР СПОРТ»

1. Общие положения

1.1.1. Настоящие Правила определяют основные принципы организации и проведения спортивных соревнований по роллер спорту, проводимых на всей территории Российской Федерации.

1.1.2. Настоящие Правила разработаны в соответствии с Правилами соревнований Международной федерации роллер спорта и являются обязательными для всех организаций, проводящих соревнования по роллер спорту на всей территории России.

1.1.3. Федерация роллер спорта России (далее – ФРСР) может в установленном порядке вносить изменения и дополнения к настоящим Правилам.

1.1.4. Соревнования по роллер спорту проводятся с целью:

- развития и популяризации роллер спорта в России;
- определения лучших спортсменов, команд, клубов, административно-территориальных единиц, культивирующих роллер спорт и формирования сборных команд;
- повышения уровня квалификации спортсменов, тренеров и судей;
- обмена знаниями и опытом между всеми участниками соревнований и функционерами.

1.1.5. Соревнования по роллер спорту проводятся в следующих спортивных дисциплинах:

- фигурное катание - одиночное - двурядные коньки - обязательная программа (1280011811Б)
- фигурное катание - одиночное - двурядные коньки - произвольная программа (1280021811Б)
- фигурное катание - одиночное - двурядные коньки – двоеборье (1280031811Д)
- фигурное катание - одиночное - одnorядные коньки (1280041811Я)
- трек 300 м (1280051811Л)

- трек 500 м (1280061811Л)
- трек 1000 м (1280071811Л)
- трек - гонка на очки 5000 м (1280081811Н)
- трек - гонка с выбыванием 10000 м (1280091811Н)
- трек - гонка с выбыванием на очки 10000 м (1280101811Л)
- трек - гонка с выбыванием 15000 м (1280111811Л)
- трек - эстафета 3000 м (1280121811Л)
- спринт 100 м (1280131811Я)
- спринт 300 м (1280141811Я)
- спринт 1 круг (1280151811Я)
- спринт 500 м (1280161811Я)
- спринт 1000 м (1280171811Я)
- гонка на очки (1280181811Я)
- гонка с выбыванием (1280191811Я)
- эстафета 5000 м (1280201811Л)
- гонка - марафон (1280211811Л)
- скоростной слалом (1280221811Я)
- слайды (1280231811Л)
- фристайл - слалом (1280241811Я)
- хоккей (1280251811М)
- прыжок на роликах в высоту (1280261811Л)

1.1.6. Дисциплины, содержащие в своем названии слова «фигурное катание» объединяются под общим названием Фигурное катание.

1.1.7. Дисциплины, содержащие в своем названии слова «трек», «спринт», «гонка» или «эстафета» объединяются под общим названием Спидскейтинг.

2. Виды и характер соревнований

2.1.1. Соревнования по роллер спорту делятся по длительности их проведения:

- однодневные;
- многодневные.

2.1.2. Соревнования делятся на:

- соревнования среди мужчин;
- соревнования среди женщин;
- соревнования среди мужчин и женщин общей (открытой)

категории.

2.1.3. На соревнованиях применяется следующий характер их проведения:

- личные – результаты засчитываются индивидуально каждому спортсмену;
- командные – результаты засчитываются только командам;

- лично-командные – результаты засчитываются одновременно - отдельно спортсменам, отдельно командам, в составе которых они соревнуются.

3. Организация соревнований

3.1. Положение о соревнованиях (регламент)

3.1.1. Официальным документом, дающим основание для организации и проведения соревнований по роллер спорту, является Положение о соревнованиях (регламент) (далее – Положение), которое утверждается в порядке, установленном законодательством Российской Федерации в сфере физической культуры и спорта.

3.1.2. Положение о соревновании определяет его характер.

3.1.3. В Положении должны быть указаны сроки, место и программа соревнований, возраст участников, сроки подачи заявок, а также финансовые условия.

3.2. Заявки на соревнования.

3.2.1. Допуск участников на соревнование осуществляется согласно Положению о соревновании. Финальная заявка должна соответствовать установленной форме (Приложение № 2). Для рассмотрения принимаются только оригиналы заявок в печатном виде. В заявке запрещается делать записи или исправления от руки.

3.2.2. Основанием для допуска спортсмена к спортивным соревнованиям по медицинским показаниям является заявка с отметкой «Допущен» напротив каждой фамилии спортсмена с подписью врача по лечебной физкультуре или врача по спортивной медицине и заверенной личной печатью, при наличии подписи с расшифровкой ФИО врача в конце заявки, заверенной печатью допустившей спортсмена медицинской организации, имеющей лицензию на осуществление медицинской деятельности, перечень работ и услуг, который включает лечебную физкультуру и спортивную медицину (возможна медицинская справка о допуске к соревнованиям, подписанная врачом по лечебной физкультуре или врачом по спортивной медицине и заверенная печатью медицинской организации, отвечающей вышеуказанным требованиям).

3.2.3. На соревнования, имеющие статус чемпионата и первенства России, кубка России, всероссийские Спартакиады и другие официальные всероссийские соревнования заявки должны быть заверены:

а) руководителем органа исполнительной власти субъекта Российской Федерации (далее Субъект) в области физической культуры и спорта;

б) руководителем РСФ;

в) врачом и медицинским учреждением (п.3.2.2 данного Правила);

г) старшим тренером или официальным представителем команды.

3.2.4. На соревнования, имеющие статус межрегиональные, заявки должны быть заверены:

а) врачом и медицинским учреждением (п.3.2.2 данного Правила);

б) руководителем РСФ.

3.2.5. На соревнования со статусом ниже, чем межрегиональные, заявки должны быть заверены:

а) врачом и медицинским учреждением (см.п.3.2.2 данного Правила).

б) руководителем спортивной организации, командирующей спортсменов на соревнование.

3.2.6. За несоблюдение любого из вышеперечисленных пунктов команда к соревнованию не допускается.

3.3. За 10 дней до начала первого дня соревнований чемпионатов и первенств России в адрес ФРСР должны быть направлены предварительные заявки (Приложение №1). ФРСР должна подготовить список допущенных к соревнованиям спортсменов, а также резервный список участников.

3.4. Комиссия по допуску участников к соревнованиям

3.4.1. В состав комиссии по допуску участников к соревнованиям (далее – Комиссия) входят:

- Председатель – главный судья;
- Главный секретарь;
- врач.

3.4.2. Задача Комиссии: проверка соответствия заявки на участие в соревнованиях требованиям, содержащимся в Положении; проверка соответствия сведений, содержащихся в заявке, документам спортсменов; принятие решения о допуске спортсменов к соревнованиям.

3.4.3. В Комиссию представителем команды или лично спортсменом подаются документы:

- паспорт гражданина Российской Федерации, для лиц моложе 14 лет – свидетельство о рождении;
- оригинал полиса (или копия электронной версии полиса, при условии получения страховки при содействии ФРСР) страхования жизни и здоровья от несчастных случаев;
- медицинская справка об отсутствии противопоказаний для участия в соревнованиях.

3.4.4. Спортсмены, не подтвердившие свое участие в положенное время, которое указано в регламенте о проведении соревнования, к участию не допускаются.

3.4.5. Организаторы могут дополнять Положение требованиями о допуске спортсменов к соревнованиям.

4. Участники соревнований

4.1. Спортсмены

4.1.1 Возрастные группы в спортивных дисциплинах, объединенных названием «Спидскейтинг»:

№ п/п	Наименование спортивной дисциплины	Возрастная группа
1	«Трек 300 м», «трек 500 м», «трек 500 м», «трек - гонка с выбыванием на очки 10000 м», «трек - гонка с выбыванием 15000 м», «трек - эстафета 3000 м», «эстафета 5000 м», «гонка – марафон»	Мужчины, женщины
2	«Трек - гонка на очки 5000 м», «трек - гонка с выбыванием 10000 м»	Мальчики, девочки 8 лет, юноши, девушки (9-10 лет), юноши, девушки (11-12 лет), юноши, девушки (13-14 лет), юниоры, юниорки (15-16 лет), юниоры, юниорки (17-18 лет)
3	«Спринт 100 м», «спринт 300 м», «спринт 1 круг», «спринт 500 м», «спринт 1000 м», «гонка на очки», «гонка с выбыванием»	Мальчики, девочки 8 лет, юноши, девушки (9-10 лет), юноши, девушки (11-12 лет), юноши, девушки (13-14 лет), юниоры, юниорки (15-16 лет), юниоры, юниорки (17-18 лет), мужчины, женщины.

4.1.2. Возрастные группы в спортивных дисциплинах, объединенных названием «Фигурное катание»:

№ п/п	Наименование спортивной дисциплины	Возрастная группа
1	«Фигурное катание - одиночное - двурядные коньки - обязательная программа», «фигурное катание - одиночное - двурядные коньки - произвольная программа»	Девочки (9-10 лет), девочки (10-13 лет), девушки (10-14 лет), юниорки (12-18 лет), женщины
2	«Фигурное катание - одиночное - двурядные коньки – двоеборье»	Девочки (9-10 лет), девочки (10-13 лет), девушки (10-14 лет), юниорки (12-18 лет)
3	«Фигурное катание - одиночное - одnorядные коньки»	Мальчики, девочки (9-10 лет), мальчики, девочки (10-13 лет), юноши, девушки (10-14 лет), юниоры, юниорки (12-18 лет), мужчины, женщины.

4.1.3. Возрастные категории в спортивных дисциплинах «фристайл – слалом», «скоростной слалом», «слайды»:

№ п/п	Наименование спортивной дисциплины	Возрастная группа
1	«Фристайл – слалом», «скоростной слалом»	Юноши, девушки (8-9 лет), юниоры, юниорки (10-17 лет), мужчины, женщины
2	«Слайды»	Мужчины, женщины

4.1.4. Возрастные категории в спортивной дисциплине «хоккей»:

№ п/п	Наименование спортивной дисциплины	Возрастная группа
1	«Хоккей»	Мужчины

4.1.5. Для участия в спортивных соревнованиях в спортивных дисциплинах, в наименованиях, которых содержатся слова «фигурное катание», спортсмен должен достичь установленного возраста в календарный год проведения спортивных соревнований.»

4.1.6. Спортсмены каждой возрастной категории соревнуются только между собой. В отдельных случаях по решению главного судьи, на основании письменного заявления от спортивной организации, к которой относится спортсмен (или тренера), разрешается участие спортсменов одной

возрастной категории в соревнованиях старшей возрастной категории, но не выше чем на одну возрастную группу.

4.1.7. Спортсмены каждой возрастной группы соревнуются только между собой. В отдельных случаях по решению главного судьи, на основании письменного заявления от спортивной организации, к которой относится спортсмен (или тренера), разрешается участие спортсменов одной возрастной группы в соревнованиях старшей возрастной группы, но не выше чем на одну возрастную группу.

4.1.8. Принимая участие в соревнованиях, спортсмен обязан:

- безоговорочно выполнять требования мер безопасности, Правил и Положения, подчиняться распорядку дня и режима, установленных на соревнованиях;
- своевременно появляться на старте или площадке по вызову судей;
- по требованию судей называть свою фамилию, стартовый номер и организацию, которую он представляет;
- беспрекословно выполнять указания представителей судейской коллегии;
- быть корректным в отношениях со спортсменами, судьями и обслуживающим персоналом;
- в случае вынужденного выбывания из числа участников соревнований сообщить об этом судейскую коллегию через представителя команды;
- выглядеть опрятно, в соответствии с требованиями дисциплины, в которой он выступает.

4.1.9. Принимая участие в соревнованиях, спортсмен имеет право:

- обращаться к судьям за разъяснениями только через представителя команды или личного тренера;
- на предоставление официальных тренировок накануне проведения соревнований.

4.1.10. Спортсмен, тренер и представитель команды не могут выполнять на этих же соревнованиях функции и обязанности члена судейской коллегии.

4.2. Представитель команды и тренеры

4.2.1. Каждая команда, клуб или организация, участвующая в соревнованиях, должна иметь своего представителя, который является руководителем команды и отвечает за дисциплину и организованность. При отсутствии представителя команды его обязанности выполняет тренер команды.

4.2.2. Команда, клуб или организация, подавшая заявку на участие в соревнованиях, должна заявить своего представителя одновременно с составом участников.

4.2.3. Представитель команды обязан:

- знать и выполнять настоящие Правила, Положение и Регламент соревнований;
- своевременно подавать заявки на участие команды в соревнованиях в мандатную комиссию;
- обеспечить своевременное прибытие команды к месту проведения соревнований;
- обеспечить своевременный выход на старт или площадку спортсменов команды;
- присутствовать на месте проведения соревнований до их завершения;
- обеспечить соблюдение всеми членами команды настоящих Правил, Положения и Регламент соревнования, требований дисциплины, режима спортивной деятельности и отдыха;
- регулярно информировать спортсменов и тренеров команды об изменениях в программе соревнований и всех распоряжение судейской коллегии;
- обеспечить своевременное прибытие команды на торжественные мероприятия – церемонии открытия и закрытия соревнований, награждения победителей;
- не вмешиваться в работу судейской коллегии;
- отпускать спортсменов за пределы расположения или места проведения соревнований только с разрешения главного судьи соревнований.

4.2.4. Представитель команды имеет право:

- присутствовать на совещаниях судейской коллегии, если они проводятся совместно с представителями команд (с правом совещательного голоса);
- подавать заявления и протесты главному судье соревнований и предоставлять по этому поводу в судейской коллегии свои объяснения и толкования существующих проблем и несогласованностей.

4.2.5. Представитель команды и тренера не должны присутствовать на площадке, где непосредственно проходит выступление спортсменов.

4.3. Антидопинг

4.3.1. Согласно Приказу Минспорта России от 09 августа 2016 г. № 947 «Об утверждении Общероссийских антидопинговых правил» все спортсмены и тренеры должны быть информированы о недопущении употребления запрещенных субстанций.

4.3.2. Обязательный допинговый контроль проводится с соблюдением требований международного стандарта для тестирования участников спортивного соревнования, определенного международной организацией, осуществляющей борьбу с допингом и признанной Международным Олимпийским комитетом.

4.3.3. Принимая во внимание, что Международный олимпийский комитет, международные и национальные спортивные федерации, Всемирное антидопинговое агентство (ВАДА) и национальные

антидопинговые службы направляют свои усилия на распространение духа честной игры и ведут борьбу с применением допинга в спорте – федерация, тренеры и спортсмены обязуются:

- не допускать применения спортсменами на соревнованиях как внутри страны, так и за рубежом медикаментов в любых формах, пищевых добавок, специализированных препаратов спортивного питания без назначения врача сборной команды.
- содействовать выполнению на соревнованиях и тренировочных сборах как внутри страны, так и за рубежом регламента прохождения антидопингового контроля в соответствии с Кодексом ВАДА, всемирной антидопинговой Конвенцией ЮНЕСКО, антидопинговыми правилами международных и национальных спортивных федераций.

5. Судейство

5.1. Судейская коллегия

5.1.1. Для обеспечения целостности и определения победителей соревнований формируется судейская коллегия из числа лиц, имеющих квалификационные категории спортивных судей по роллер спорту.

5.1.2. Количественный состав судейской коллегии определяется в зависимости от категории соревнований и утверждается организатором за 14 дней до дня начала их проведения. Главная судейская коллегия (далее - ГСК) состоит из трех наиболее подготовленных судей, которую возглавляет главный судья соревнований. Состав судейской коллегии определяется исходя из дисциплины и категории соревнования.

5.1.3. Состав бригад судей - постоянный на все время данного соревнования. Замена судьи допускается лишь в случае его болезни или других обстоятельств, не позволяющих ему продолжать выполнение своих обязанностей. Состав судейских бригад должен соответствовать требованиям Положения о ЕВСК.

5.2. Права и обязанности главного судьи

5.2.1. Ответственность главного судьи

- составление детального графика проведения соревнований, согласованного с проводящей организацией;
- проверка условий для работы судейской коллегии в период проведения соревнований и надлежащее качество выполнения обязанностей судей;
- жеребьёвка или составление забегов и выступлений;
- изменение порядка и состава забегов и выступлений;
- соблюдение Правил, положений (регламентов) соревнований ФРСР;
- принятие всех решений о дисквалификации участников в случае нарушений Правил;
- предоставление важной информации, влияющей на изменение графика проведения соревнований, порядка забегов, программы

соревнований на чемпионатах России, этапах Кубка России и всероссийских соревнованиях.

5.2.2. Права главного судьи

Главный судья вправе:

- принимать решения о возможности/невозможности проведения соревнований в условиях текущего состояния погоды при условиях проведения соревнований на открытой спортивной площадке.
- в случае возникновения неблагоприятных условий, изменять формат проведения соревнований и также протяженность дистанций;
- менять заявленную программу соревнований, если эти изменения не противоречат Правилам, положениям (регламентам) соревнований ФРСР;
- принимать совместное решение с ФРСР и проводящей организации (РСФ) о переносе соревнований на другую площадку;
- признать результаты забегов недействительными и принять решение о повторном забеге;
- отстранять спортсмена или тренера от соревнований за грубое нарушение дисциплины, несовместимое с этическими нормами;
- останавливать забеги, если есть опасения в части соблюдении мер безопасности в случаях падений или травм спортсменов;
- задерживать старт забегов до тех пор, пока не будет восстановлен необходимый порядок, который нарушается зрителями, или они мешают нормальному проведению соревнований;
- отменить или перенести соревнования в случае очень холодной погоды;
- поменять стартера или других судей, совершивших грубые ошибки или не справляющихся со своими обязанностями.

5.2.3. Решения главного судьи

- по всем поданным протестам или другим спорным вопросам;
- по всем вопросам, касающимся нарушения данных Правил, даже если протест не был подан.

5.2.4. Исключительные ситуации

В случае неблагоприятных погодных условий или других исключительных обстоятельств, может быть принято решение о переносе некоторых забегов, выступлений на следующий день, чтобы гарантировать завершение соревнований.

6. Правила спортивных дисциплин, объединенных названием Спидскейтинг

6.1. Место проведения соревнований и оборудование

6.1.1. Для соревнований может быть использован либо специализированный трек или участок асфальтовой дороги (далее – роад). Роад различают с «открытым» или «закрытым» кругом.

6.1.2. Дистанция измеряется:

- на треке и роаде по внутреннему краю;
- на роаде с правыми и левыми поворотами замеры выполняются вдоль воображаемой линии, где начинается и заканчивается поворот (см. рис.);

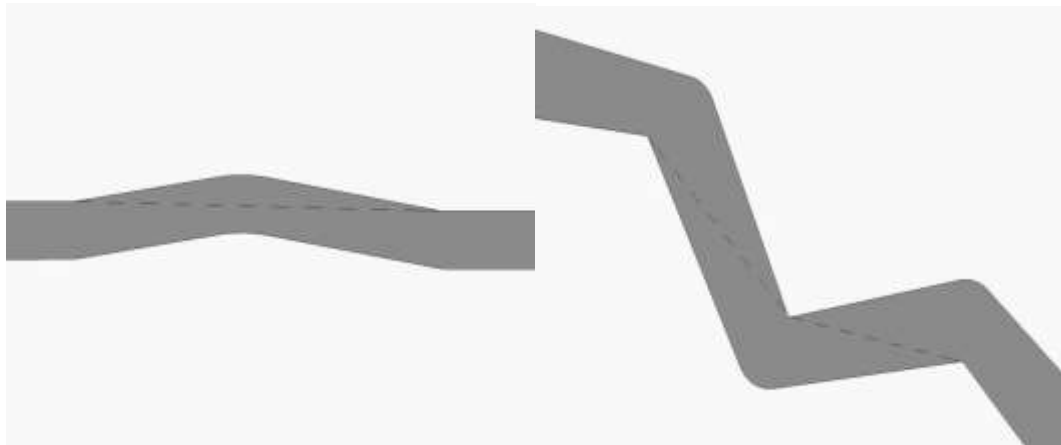

- при «открытых» кругах роада замеры дистанции осуществляются посередине дорожного полотна при использовании всей его ширины, или посередине выделенной для проведения соревнования части дорожного полотна.

6.1.3. Границы соревновательной трассы четко обозначаются имеющимися краями дорожного полотна или с использованием специальных элементов. Такие элементы никогда не размещают на самой трассе, так как они могут представлять опасность для спортсменов.

6.1.4. Во время соревнований только судьям и спортсменам разрешается находиться на дистанции. Представители команд и врач могут выходить на дистанцию, когда получают на это разрешение главного судьи.

6.1.5. Со стороны внутреннего края соревновательной трассы определяется зона безопасности шириной 2 метра, которая свободна от каких-либо препятствий, которые могут представлять опасность для спортсменов.

6.1.6. Соответствие трассы для использования во время соревнования устанавливается главным судьей перед началом стартов.

6.1.7. Направление движения по трассе - против часовой стрелки. Для соревнований на треке или роаде с замкнутым кругом, спортсмены располагаются таким образом, чтобы их левые руки находились в середине круга.

6.1.8. Линия старта:

- обозначается белой сплошной линией шириной 5 сантиметров, и не должна находиться на повороте;
- для дистанций 200 и 300 метров, пунктирная линия проводится в 60 сантиметров перед линией старта;

- для дистанции 500 метров, линия старта определяет шесть равных мест по 1 метру на каждого спортсмена. Если ширина трассы 5 метров, то по 80 сантиметров на каждого спортсмена.

6.1.9. Финишная линия размещается на прямом отрезке трассы минимум через 60 метров после поворота и обозначается белой сплошной линией шириной 5 сантиметров. Ни в коем случае финишная линия не должна находиться на повороте гоночной трассы.

6.1.10. Дорожки для спринтерских забегов на 100 м должны быть шириной 2.6 м и ограничены белыми линиями шириной 5 см. Дорожки должны быть идентичны. Если это невозможно, то используется только две дорожки на дороге шириной 8 м. Спортсмен должен двигаться в пределах одной дорожки. В случае касания спортсменом ограничительной линии дорожки, он дисквалифицируется.

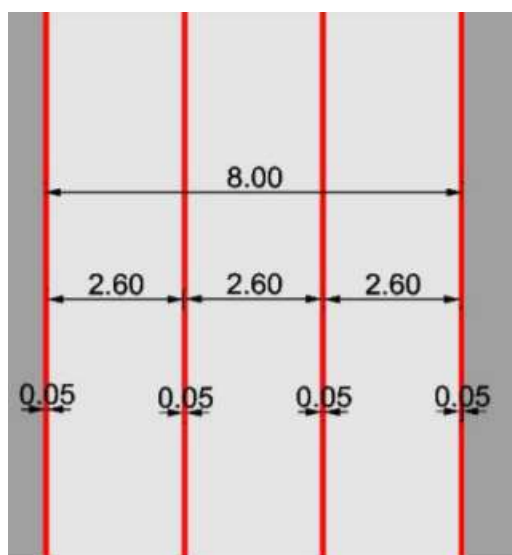

6.1.11. Оборудование линий старта и финиша:

- фотоэлементы линии старта и линии финиша размещаются на высоте 40 сантиметров от поверхности;

- в случае соревнования в темное время суток, линия финиша освещается, чтобы обеспечить соответствующее функционирование фотофиниша (минимум 1500 лк) при использовании транспондеров, фотофиниш используется для определения официального рейтинга по крайней мере десяти спортсменов.

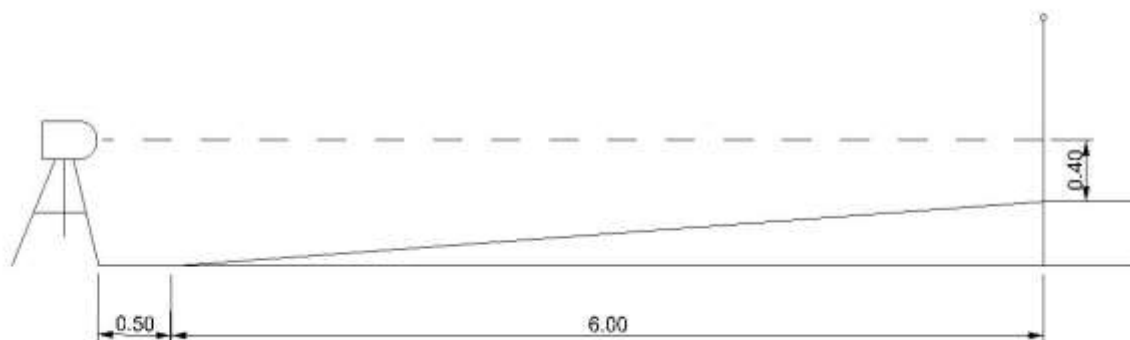

Другое оборудование, размещаемое внутри трассы, учитывая зону безопасности (6.1.5), не должно составлять любую угрозу для спортсменов. К нему относятся: фотоэлементы оборудования фотофиниша или видео сканер и фотоэлектрические элементы;

счетчик кругов и табло с отображением количества кругов, указывающие на оставшиеся круги до конца дистанции;

звонок или любое другое устройство, подающее сигнал, для обозначения определенного круга. Он размещается внутри внутреннего края трассы у счетчика кругов.

Хронометраж имеет два метода определения результата: автоматический и ручной. Результат фиксируется с помощью электронного хронометрического оборудования. Если предпочтение отдается автоматическому хронометражу, то процедура ручного хронометража используется в случаях неполадок системы автоматического хронометража.

Процедура ручного хронометража:

для ручного хронометража используют только цифровые секундомеры. Все секундомеры должны иметь возможность измерять и отображать время с точностью до одной сотой секунды;

во время гонки на роаде с открытым кругом организаторы обеспечивают транспорт для передвижения судей-хронометристов от линии старта до линии финиша.

Автоматический хронометраж - это система измерения времени, которая запускается автоматически при выстреле стартового пистолета или при пересечении оптической линии и автоматически фиксирует пересечение финишной линии каждым спортсменом. Могут использоваться различные технологии или решения для определения автоматического хронометража:

электронная система на основе оптических датчиков для фиксирования старта и финиша спортсмена с помощью двух комплектов фотоэлементов, которые устанавливают на линиях старта и финиша только для гонки на время (200 и 300 метров);

- система на основе транспондера с использованием сигналов передатчика, который крепится на роликовых коньках спортсмена у косточки лодыжки;
- система фотофиниша с использованием фотографического подтверждения пересечения спортсменом линии финиша, таким образом, чтобы зафиксировано изображение со шкалой времени можно было воспроизвести сразу после финиша.

6.1.12. Видеозапись рекомендуется применять в соревнованиях для фиксирования точности результатов и нарушение этих Правил и использовать, в качестве вспомогательной аргументации, для главного судьи и дисциплинарной комиссии.

6.1.13. Все системы хронометража, как автоматические, так ручные, должны быть утверждены и согласованы Федерацией Роллер Спорта.

6.2. Трек

6.2.1. Трек – это место для проведения соревнований на открытом или закрытом объекте с двумя параллельными прямыми одинаковой длины и с двумя симметричными поворотами, имеющими одинаковый радиус.

6.2.2. Длина трека составляет 200 метров с допусками 2 сантиметра, что соответствует стандартным нормам международной федерации. Длина двух параллельных прямых составляет 55% (допуск 2 сантиметра), а длина поворотов составляет 45% (допуск 2 сантиметра) от общей протяженности трека.

6.2.3. Ширина трека составляет 6,50 метров. Из них:

- ширина соревновательной части, измеряется от забора до внутреннего края трека - 6 метров (допуск 2 сантиметра);
- зона, запрещенная для катания, располагается во внутренней части трека - 50 сантиметров. Она обозначается не скользкими самоклеющимися полосами, расположенными поперечно на каждые 10 сантиметров, ширина минимум 2 сантиметра и высотой 2 миллиметра.

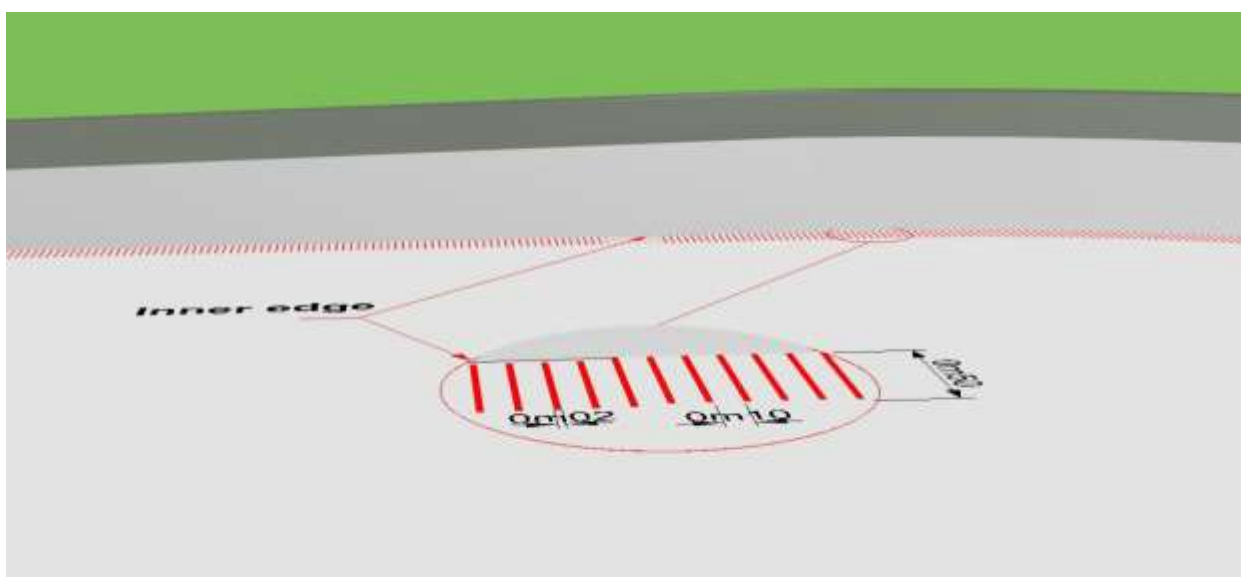

6.2.4. Профиль трека:

- должен быть в средней части прямых линий, составляющих 33% длины прямых, ровным. Отклонение в 0,5% допускается;
- должен быть на поворотах с поперечным наклоном максимум в 1% от внешнего края к внутреннему краю трека;
- на переходных частях от прямых к поворотам должен плавно переходить с увеличением наклона в сторону поворота, и уменьшением наклона в сторону прямых.

6.2.5. Поверхность соревновательной части трека покрывается асфальтом или заливается бетоном, и имеет абсолютно гладкую и не скользкую поверхность, чтобы не представлять угрозу безопасности спортсменов. Для эффективности сцепления рекомендуется использовать специальное полимерное покрытие поверх бетона или асфальта. Раскраски и реклама на поверхности соревновательной части трека запрещены.

6.2.6. Средства безопасности:

- трек закрывается оградой из поликарбоната (желательно прозрачного) высотой 120 сантиметров, которая имеет панель для защиты ног высотой 20 сантиметров и шириной 3 сантиметра и находится от земли на расстоянии 2 сантиметра;
- ограждение обеспечивает безопасность спортсменов, поэтому она не должна иметь опасных выступов внутрь трека. Калитка для входа и выход спортсменов на трек открываются наружу;
- конструкция ограждения должна быть прочной чтобы выдерживать падение группы спортсменов;
- зона безопасности обустраивается в соответствии с пунктом 6.1.5.

6.3. Роад

6.3.1. Роад – это место проведения соревнований, которое может быть либо с незамкнутым или замкнутым кругом. Ширина роада составляет не менее восьми (8) метров в любой своей точке. Поверхность роада должна быть равномерной и достаточно гладкой, без впадин и трещин. Наклон соревнований трассы от внутреннего края к внешнему не должен превышать 5%. Необходимо располагать маты или аналоги в местах, которые главный судья считает опасными.

6.3.2. Роад с замкнутым кругом - это трасса, состоящая из асимметричных замкнутых кругов, которые спортсмены проходят один или несколько раз в соответствии с дистанцией гонки. Роад с закрытым кругом не должна быть короче 400 метров и длиннее 600 метров. Для марафона (42.195 метров) закрытый круг роада должен быть длиной 3 километра.

6.3.3. Роад с незамкнутым кругом - это трасса, на которой спортсмены преодолевают дистанцию не по кругу. При незамкнутом круге роада градиенты не должны превышать 5%, а в исключительных случаях допускается лишь 25% от всей дистанции. Поверхность трассы роада с открытым кругом должна быть без трещин или выемок. В противном случае

их заполняют соответствующим материалом, для безопасности спортсменов. Если неравномерности роада не могут быть устранены, то они обозначаются знаками белой краски. Во время гонки, превышающей дистанцию 20 километров, следует обеспечить пункт питания для спортсменов, который располагается примерно в середине трассы.

6.3.4. Отрезок роада, где находится финишная линия, обязательно ограждается с внешней стороны, а при необходимости и с обеих сторон:

- за 150 метров перед финишной линией и 100 метров после финишной линии устанавливаются заборы;
- за 300 метров перед финишной линией к заборам огораживают оградительными лентами;
- обязательно обозначают место за 500 метров до финиша.

6.3.5. При соревнованиях с общего старта на роаде с незамкнутым кругом спортсмены всегда держатся правой стороны и ни в коем случае не переходят центр трассы, и строго следуют инструкциям организатора.

6.4. Экипировка спортсменов

6.4.1. Спортивный костюм для соревнований у спортсменов одной команды должен быть одинаковой расцветки, с длинными или короткими рукавами. Костюм с национальной символикой имеют право надевать только члены национальной сборной команды России. Во время награждения спортсмены должны надевать роликовые коньки и костюмы для соревнований. На пьедестал нужно подниматься без головного убора и солнцезащитных очков.

6.4.2. Шлем является обязательным защитным снаряжением спортсмена. Жесткий шлем должен иметь правильную форму без выступов, быть сертифицированным в соответствии с международными стандартами. Во время индивидуальной гонки на время допускается использование жесткого шлема профилированной формы с профилированными концами. Шлем должен быть хорошо закрепленным на голове спортсмена в соответствии с инструкциями по технике безопасности производителя. Каждый спортсмен несет личную ответственность за то, чтобы его экипировка отвечала самым высоким критериям безопасности. Спортсмен, который снимает свой шлем до конца гонки, дисквалифицируется.

6.4.3. Роликовые коньки должны иметь не более шести колес, закрепленных в линию, или с двумя парами колес, которые крепятся параллельно друг другу. Их длина не должна превышать 50 сантиметров. Рамы должны быть прочно прикреплены к ботинку, а их оси не должны выступать из-под колес. Роликовые коньки с тормозами на соревнованиях запрещены. Максимальный диаметр колеса не должен превышать:

- в возрастных группах: юниоры, юниорки (15-16 лет), юниоры, юниорки (17-18 лет), мужчины, женщины – 110 миллиметров;
- в возрастной группе юноши, девушки (13-14 лет) – 100 мм;
- в возрастных группах: мальчики, девочки 8 лет, юноши, девушки (9-10 лет), юноши, девушки (11-12 лет) – 90 мм;

- в спортивной дисциплине «гонка-марафон» – 125 миллиметров.

6.4.4. Защитная экипировка для безопасности спортсмена используется на колени, локти и кисти рук. Наличие защитной экипировки является обязательным для возрастных категорий дети С и В, а для других возрастных категорий желательно.

6.4.5. Номера для гонок используются для идентификации спортсменов на соревнованиях. Получают их при прохождении регистрации в количестве трех штук. Номера крепятся на костюме для гонок с внешней стороны обеих бедер и на спину. Если предоставляется четвертый номер, его размещают на шлеме. Если предоставляется меньший комплект номеров, то они крепятся согласно требованиям судей для данного соревнования. Номера обязательно должны быть читаемы.

6.4.6. Другая экипировка спортсмена допускается в виде пульсометра и соответствующих часов. Запрещено использовать радио и наушники, а также кататься с гипсом, синтетическим гипсом или любым твердым предметом.

6.5. Судейская коллегия

6.5.1. Количественный состав судейской коллегии определяется в зависимости от ранга и программы соревнований и утверждается организатором за 14 дней до их проведения. Главная судейская коллегия (далее - ГСК) состоит из трех наиболее подготовленных судей, которую возглавляет главный судья соревнований. В состав судейской коллегии входят:

- главный судья;
- заместитель главного судьи;
- главный секретарь;
- судья-стартер;
- помощник судьи-стартера;
- судьи на трассе гонок;
- бригада судей-хронометристов;
- судьи на финише;
- судья-счетчик кругов;
- судья-информатор;
- врач.

6.5.2. Максимальное количество членов судейской коллегии в зависимости от программы соревнований и продолжительности их проведения не должен превышать:

- соревнования на треке - 15;
- соревнования на роаде - 20;
- марафон – 25.

6.5.3. Все судьи должны быть одеты в одинаковую форму и иметь карточку регистрации (бейдж).

6.5.4. Главный судья отвечает за технические аспекты, проведение и судейство соревнования, и в зависимости от ранга соревнований, должен

иметь необходимое число заместителей, которые ему подчиняются и выполняют его поручения. Обязанности главного судьи:

- заблаговременно прибыть к месту проведения соревнований и проверить качество подготовки материально-технического обеспечения соревнований, разметку трассы гонок, а также все судейские удостоверения и убедиться, что все судьи соответствуют требованиям данных соревнований;
- до начала соревнований провести судейское совещание, распределить обязанности между судьями, акцентировать их внимание на основные вопросы правил судейства соревнований, согласовать план-график проведения соревнований и провести жеребьевку;
- управлять работой судей, контролировать и принимать решения в случае несоответствий, отстранять или замещать тех судей, которые, по его мнению, не выполняют должным образом свои обязанности;
- решать любые технические проблемы, которые могут возникнуть во время соревнований;
- довести до сведения представителей команд, спортсменов программу соревнований, план-график проведения гонок, напомнить всем участникам основные требования мер безопасности;
- принимать решение о повторении любого забега, который, по его мнению, был проведен не соответствующим образом;
- контролировать своевременное информирование текущих результатов соревнований, доведения необходимой информации до зрителей и участников соревнований;
- обеспечивать, чтобы все спортсмены и представители команд выполняли Положения и Правила;
- применять меры дисциплинарного воздействия по отношению к спортсменам и представителям команд, предусмотренных настоящими Правилами, когда их поведение этого требует;
- в случае дисквалификации спортсмена, следить за своевременностью объявления об этом судьей-информатором и своевременностью ухода с трассы гонок дисквалифицированного спортсмена;
- немедленно дисквалифицировать тех спортсменов, которые не выполняют предупреждения судей и допускают ошибки повторно;
- принимать решения по искам и протестам, поданных представителями команд, подписывать протоколы соревнований, составленные секретарем, и дипломы участникам соревнований;
- предоставлять протоколы соревнований и письменные отчеты об их проведении организатору соревнований и ФРСР.

6.5.5. Заместитель главного судьи назначается главным судьей для контроля за отдельными участками соревнований и за работой обслуживающего персонала соревнований. В зависимости от уровня соревнования и численности участников определяется количество заместителей. При отсутствии главного судьи соревнований назначенный им

заместитель пользуется всеми правами главного судьи и выполняет все его обязанности.

6.5.6. Главный секретарь подчиняется непосредственно главному судье соревнования. Для проведения технической работы, в зависимости от уровня соревнования, главный судья должен иметь необходимое число секретарей, которые действуют под его руководством и по его указаниям. Обязанности главного секретаря:

- обрабатывать именные заявки, проверенные мандатной комиссией;
- организовать процедуру жеребьевки, и готовить стартовые протоколы;
- обеспечить судей планом-графиком проведения соревнований, рабочими бланками протоколов;
- вместе с главным судьей формировать забеги квалификационных раундов;
- организовать доступность текущих результатов соревнований участникам и зрителям;
- отвечать за подсчет результатов и определения мест спортсменов в личном и командном зачете, правильность подготовки протоколов и достоверность результатов в них;
- готовить материалы и обеспечить сверку всех протоколов соревнований для итогового отчета судейской коллегии;
- подготовить информацию и наградной материал для церемонии награждения победителей и призеров соревнований (эта функция может быть передана Заместителю Главного секретаря или судье-секретарю);
- контролировать правильность составления актов фиксации рекордных достижений;
- выдавать итоговые протоколы;
- вести учет работы судей;
- в ходе соревнований, по согласованию с главным судьей, предоставлять материалы для средств массовой информации;
- не позднее суток после окончания соревнований передать главному судье все проработанные материалы соревнований (оригиналы итоговых протоколов, отчет судейской коллегии, заявки, судейские записки, рабочие материалы и т.д.).

6.5.7. Судья-стартер отвечает за все происходящее на старте. Только судья-стартер имеет право определить правильность старта и решать все вопросы, которые возникли на старте. Его решение окончательное. Обязанности судьи-стартера:

- проверять, чтобы роликовые коньки всех спортсменов находились за линией старта;
- после согласия главного судьи, дать сигнал старта;

- сигнализировать о фальстарте и вызывать спортсменов назад к линии старта.

6.5.8. Помощник судьи-стартера сотрудничает и подчиняется судье-стартеру. Обязанности помощника судьи-стартера:

- перед началом каждой гонки, должен собрать спортсменов и предоставить им последние инструкции. Проверить их экипировку, наличие шлема и правильность крепления стартовых номеров;

- объявить спортсменам, когда они должны быть на старте гонки, в которой они участвуют, и убедиться, чтобы никто не имел доступа к соревновательной трассе, без разрешения главного судьи;

- пригласить спортсменов на старт и объявить расположения их на линии старта;

- по распоряжению главного судьи, дать разрешение спортсменам выйти на соревновательную трассу.

6.5.9. Судьи на трассе делятся в соответствии со своим расположением вдоль трассы трека или роада: судьи на прямых отрезках трассы, на поворотах, эстафетные судьи. Обязанности судей на трассе:

- контролировать ход гонки в той части трассы, за которую несут ответственность;

- немедленно сообщать главному судье о нарушениях, которые случаются во время гонки, и дублировать информацию о предупреждении спортсмену(ам), которые допустили нарушения после объявления судье-информатором (6.8);

- вести записи относительно спортсменов, отставших на круг, снятых с гонки и тех, кто сошел с дистанции, и сообщать об этом главному судье.

6.5.10. Судьи на финише определяют порядок пересечения спортсменами финишной линии. При гонке на длинные дистанции с общего старта количество судей определяется в соответствии с требованиями их проведения. Главный судья определяет особые задачи каждому судье.

6.5.11. Судьи-хронометристы определяют результат спортсменов на финише. Судейская бригада хронометража состоит из: один старший судья-хронометрист и три (и более) судьи-хронометриста. Обязанности судьи-хронометриста:

- каждый судья-хронометрист использует только один секундомер;
- судьи-хронометристы находятся на линии финиша и запускают свои секундомеры, как только прозвучит сигнал старта, поданного стартером;

- после завершения гонки, старший судья-хронометрист снимает показатели секундомеров. Когда несколько судей-хронометристов с какой-либо причине не зафиксировали время, то главный судья-хронометрист записывает время, которое зафиксировал дополнительный судья-хронометриста;

- под руководством главного судьи-хронометриста, результат каждого спортсмена определяется и фиксируется в протоколе судьи-хронометриста;
- когда два секундомера показывают одинаковое время, а третий секундомер показывает другое время, то результатом будет время, зафиксирован двумя секундомерами;
- когда три секундомера показывают разное время, то результатом будет среднее время трех секундомеров;
- когда время одного секундомера отличается на 0,5 секунд по отношению к другим двум, то его показатель не учитывается, а результатом будет среднее время двух секундомеров;
- когда только два секундомера зафиксировали время, то результатом будет худшее время.

6.5.12. Судья-счетчик кругов подчиняется судье на финише и работает под его руководством. Обязанности судьи-счетчика кругов:

- фиксировать число пройденных кругов спортсменами;
- сигнализировать количество кругов, которые еще осталось пройти, используя устройство подсчета кругов;
- изменять значение устройства подсчета кругов для лидера, когда тот находится в 100 метров до финишной линии;
- сигнализировать звонком последний круг гонки для лидера и о следующем розыгрыше очков в гонке на очки или следующем выбывании в гонке на выбывание.

6.5.13. Судья-информатор (диктор) подчиняется главному судье и судье на финише, и объявляет информацию только с их разрешения. Объявления судьи-информатора не должно мешать работе судейской коллегии. Обязанности судьи-информатора:

- сообщать зрителям, всем участникам соревнований программу, план-график проведения соревнований, условия проведения гонок;
- озвучивать предварительное приглашение спортсменов на старт;
- объявлять промежуточные и конечные результаты;
- знакомить зрителей со спортсменами и их тренерами, с рекордами, особенностями техники и тактики ведения гонок;
- озвучивать объявления и комментарии главного судьи;
- представлять победителей и призеров соревнований во время церемонии награждения, а также лиц, которые проводят награждения.

6.5.14. Врач обеспечивает медицинское обслуживание соревнований. Обязанности врача соревнований:

- участие в работе мандатной комиссии с целью проверки правильности оформления заявок на допуск спортсменов к соревнованиям;
- участие в совещании представителей, тренеров и судей перед началом соревнований;

- осуществление медицинского наблюдения за спортсменами во время соревнований;
- контроль за санитарно-гигиеническими условиями территории соревнований, проживания и питания спортсменов;
- предоставление спортсменам медицинской помощи в случае травмы или заболевания, и решение вопросов (с главным судьей) о возможности дальнейшего прохождения ими соревнований;
- в случае если спортсмен не способен продолжать соревнования, готовить медицинское заключение о снятии его с соревнований;
- обеспечение своевременной отправки спортсменов в травмпункт;
- работа в составе комиссии по допинг - контролю.

6.6. Дистанции и виды гонок

6.6.1. Официальными дистанциями гонок являются:

- на треке: 300, 500, 1000, 3000, 5000, 10000 и 15000 метров;
- на роаде 100, 300, 500 (один круг), 1000, 3000, 5000, 10000 и 20000 метров;
- марафон: 20000 метров, 40000 метров и 42195 метра.

6.6.2. Допускается проведение гонок с другими дистанциями по решению главного судьи.

6.6.3. Различают следующие дисциплины.

Наименование дисциплины	Тип гонки	Тип дистанции
Трек 300 м	Индивидуальная гонка на время	Трек
Трек 500 м	Спринт-турнир	Трек
Трек 1000 м	Спринт-турнир	Трек
Трек – гонка на очки 5000 м	Масс-старт	Трек
Трек – гонка с выбыванием 10000 м	Масс-старт	Трек
Трек – гонка с выбыванием на очки 10000 м	Масс-старт	Трек
Трек – гонка с выбыванием 15000 м	Масс-старт	Трек
Трек-эстафета 3000 м	Масс-старт	Трек
Спринт 100 м	Спринт-турнир	Роад
Спринт 300 м	Индивидуальная гонка на время	Роад
Спринт 1 круг	Спринт-турнир	Роад
Спринт 500 м	Спринт-турнир	Роад
Спринт 1000 м	Спринт-турнир	Роад
Гонка на очки	Масс-старт	Роад
Гонка с	Масс-старт	Роад

выбыванием		
Эстафета 5000 м	Масс-старт	Роад
Гонка - марафон	Масс-старт	Роад

6.6.4. Индивидуальная гонка на время 300м проводится на треке («Трек 300м») или роаде («Спринт 300м»), по системе тайм-триал, когда отсчет времени начинается по движению спортсмена, а не с момента выстрела стартового пистолета. Финишное время фиксируется с помощью автоматического хронометража и определяет рейтинг спортсмена в турнирной таблице. Если количество спортсменов более двенадцати человек, то главный судья принимает решение о проведении финального раунда и определяет количество участников. В финале участвуют спортсмены, показавшие лучшее время.

6.6.5. Забеги в дисциплине «Спринт 100м» проводятся на прямом участке длиной 100м. В забегах участвует по 2-3 человека. Квалификационная сетка строится с учетом ширины дороги, для 2 или 3 человек в забегах. В ходе первого тура квалифицируются только спортсмены, показавшие лучшее время. В следующие туры, для формирования забегов по 2-3 человека, отбираются победители забегов и участники, показавшие лучшее время, но не выигравшие забеги.

участников	¼ финала		½ финала	
	забеги	отобралось	забеги	отобралось
9	-	-	3 x 3	3 победителя
10-12	4 x 2-3	9 с лучшим временем		
13-15	5 x 2-3			
16-18	6 x 2-3			
19-21	7 x 2-3			
22-24	8 x 2-3			
25-27	9 x 2-3			

участников	1/8 финала		¼ финала		½ финала	
	забеги	отобралось	забеги	отобралось	забеги	отобралось
28-30	10 x 2-3	15 с лучшим временем	5 x 3	5 победителей 4 по времени	3 x 3	3 победителя
31-33	11 x 2-3	18 с лучшим временем	6 x 3	6 победителей 3 по времени		
34-36	12 x 2-3					
37-39	13 x 2-3					
40-42	14 x 2-3	21 с лучшим временем	7 x 3	7 победителей 2 по времени		
43-45	15 x 2-3					
45-48	16 x 2-3					
49-51	17 x 2-3	24 с лучшим временем	8 x 3	8 победителей 1 по времени		
52-54	18 x 2-3					
55-57	19 x 2-3					

6.6.6. Дисциплины «Спринт 500 м», «Спринт 1 круг» и «Трек 500 м» проводятся с определенным количеством раундов, чтобы попасть в финал. Главный судья устанавливает количество раундов и систему квалификации в соответствии с количеством спортсменов и ширины гоночной трассы. Забеги первого квалификационного раунда формируются согласно результатам индивидуальной гонки на время (300 метров) по системе в виде серпантина. С каждого забега квалификационного раунда в следующий раунд отбираются только победитель и второй спортсмен. Забеги следующих раундов формируются согласно результатам предварительного раунда, с использованием системы в виде серпантина: сначала победители с первого по последний забеги, а затем спортсмены, пришедшие вторыми с первого по последний забеги. В финале соревнуются только четыре спортсмена.

1) Состав раундов и квалификация на дистанции 500 метров (один круг):

Раунд	1/16 финала		1/8 финала		1/4 финала		1/2 финала	
Количество спортсменов	Количество забегов и спортсменов в них	Отбор в 1/8 финала	Количество забегов и спортсменов в них	Отбор в 1/4 финала	Количество забегов и спортсменов в них	Отбор в 1/2 финала	Количество забегов и спортсменов в них	Отбор в финал
8							2 x 4	4
9-10							2 x 4-5	
11-12							2 x 5-6	
13-16					4 x 3-4	8	2 x 4	
17-20					4 x 4-5			
21-24					4 x 5-6			
25-32			8 x 3-4	16	4 x 4			
33-40			8 x 4-5					
41-48			8 x 5-6					
49-64	16 x 3-4	32	8 x 4					
65-80	16 x 4-5	32	8 x 4					
81-96	16 x 5-6	32	8 x 4					
96-100	20 x 4-5	40	8 x 5					
100-120	20 x 5-6	40	8 x 5					
120-144	20 x 5-6	48	8 x 6					
Происходит предварительный забег								

2) Формирование забегов следующих раундов и стартовая позиция спортсменов на дистанции 500 метров:

Рейтинг линии старта	Забег 1	Забег 2	Забег 3	Забег 4
Вызывается первым	ПЗ №1	ПЗ №2	ПЗ №3	ПЗ №4
Вызывается вторым	ПЗ №8	ПЗ №7	ПЗ №6	ПЗ №5
Вызывается третьим	ВЗ №1	ВЗ №2	ВЗ №3	ВЗ №4

Вызывается четвертым	ВЗ №8	ВЗ №7	ВЗ №6	ВЗ №5
----------------------	-------	-------	-------	-------

Условные обозначения в таблице:

- ПЗ - победитель забега квалификационного раунда;
- ВЗ - второй в забеге квалификационного раунда;
- номер и арабская цифра после сокращенного наименования квалификации спортсмена обозначают номер забега предварительного квалификационного раунда.

6.6.7. Дисциплины «Спринт 1000 м» и «Трек 1000 м» проводятся только в три раунда: 1/4 финала, 1/2 финала и финал. Главный судья устанавливает количество участников забегов согласно общему числу спортсменов и ширины гоночной трассы. Забеги 1/4 финала формируются по результатам индивидуальной гонки на время (300 метров) по системе в виде серпантина. Только победитель в каждом забеге квалификационного раунда сразу отбирается в следующий раунд. Остальные спортсмены квалифицируются в соответствии с их лучшим временем в раунде. Забеги следующего раунда формируются согласно результатам предварительного раунда, с использованием системы в виде серпантина: сначала победители с первого по последний забеги, а затем спортсмены, показавшие лучшее квалификационное время, согласно их результату в предыдущем раунде. В финале соревнуется только восемь спортсменов.

1) Состав раундов и квалификация на дистанции 1000 метров:

Раунд			1/4 финала			1/2 финала		
Количество спортсменов	Количество забегов и спортсменов в них	Квалификация победителей из каждого забега	Квалификация спортсменов по времени	Отбор в 1/2 финала	Количество забегов и спортсменов в них	Квалификация победителей из каждого забега	Квалификация спортсменов по времени	Отбор в финал
8								8
9 - 16					2 x 4-8	2 x 1	6	
17 - 24					2 x 5-8	3 x 1	5	
25 - 32	4 x 6-8	4 x 1	12	16	2 x 8	2 x 1	6	
33 - 40	5 x 6-8	5 x 1	11	16	2 x 8	2 x 1	6	
41 - 48	6 x 6-8	6 x 1	10	16	2 x 8	2 x 1	6	
49 - 56	7 x 7-8	7 x 1	9	16	2 x 8	2 x 1	6	
57 - 64	8 x 7-8	8 x 1	8	16	2 x 8	2 x 1	6	
65 - 72	9 x 7-8	9 x 1	15	24	3 x 8	3 x 1	5	
73 - 80	10 x 7-8	10 x 1	14	24	3 x 8	3 x 1	5	
81 - 88	11 x 7-8	11 x 1	13	24	3 x 8	3 x 1	5	
89 - 96	12 x 7-8	12 x 1	12	24	3 x 8	3 x 1	5	
97 - 104	13 x 7-8	13 x 1	11	24	3 x 8	3 x 1	5	
105 - 112	14 x 7-8	14 x 1	10	24	3 x 8	3 x 1	5	

2) Формирование забегов следующих раундов и стартовая позиция спортсменов на дистанции 1000 метров:

Вызывается на линию старта	Забег 1	Забег 2	Забег 3
Первым	ВП 1	ВП 2	ВП 3
Вторым	ВП 6	ВП 5	ВП 4
Третьим	ВП 7	ВП 8	КВ 1
Четвертым	КВ 4	КВ 3	КВ 2
Пятым	КВ 5	КВ 6	и т.д.

- Условные обозначения в таблице:
- ВП - время победителя забега квалификационного раунда;
- арабская цифра после ВП обозначает место в общем рейтинге соответственно к лучшему времени победителей в забегах предварительного квалификационного раунда;
- КВ - квалификационный время спортсмена в квалификационном раунде;
- арабская цифра после КВ обозначает место в общем рейтинге в соответствии с квалификационным временем спортсменов в забегах предварительного квалификационного раунда, не ставшими победителями в них.

6.6.8. Забеги в дисциплинах «Трек – гонка с выбыванием 10000 м», «Трек – гонка с выбыванием 15000 м» и «Гонка с выбыванием» (дистанция может быть 3000 м, 5000 м, 10000 м, 20000 м) проводится путем выбывания одного или нескольких спортсменов на одной или нескольких фиксированных точках трассы. Главный судья объявляет правила выбывания перед началом соревнований:

- за один круг до выбывания подается сигнал, свидетельствующий о выбывании (спринт);
- последний спортсмен, выбывающий, определяется последней частью его второго роликового конька, пересекающей финишную линию (не важно, роликовый конек контактирует или нет с поверхностью);
- если спортсмен покидает гоночную трассу из-за падения или усталости такой сход с трассы будет считаться очередным выбыванием;
- в случае массового падения с одновременным выбыванием группы спортсменов выбывания прекращаются в течение кругов, количество которых соответствует количеству выбывших спортсменов. Судья-информатор объявляет, с какого круга выбывания будут возобновлены;
- если во время гонки на выбывание спортсмен нарушает настоящие Правила, главный судья может отстранить его и заменить на спортсмена, который пересек финишную линию последним на данном круге гонки;
- судья-информатор объявляет номер и имя выбывающего спортсмена;
- на противоположной линии от линии финиша, судья показывает номер выбывшего спортсмена на доске (ручной или электронной);
- если спортсмен не покидает дистанцию после третьего объявления, он будет дисквалифицирован от участия в этой гонке.

6.6.9. Финал гонки с выбыванием планируется таким образом, чтобы после последнего выбывания за три круга до финиша, осталось не менее пяти спортсменов для определения победителя и призеров. По решению главного судьи, в финал могут проходить от тридцати шести до сорока шести спортсменов.

6.6.10. Когда в гонке участвуют меньше сорока семи спортсменов, то планируют:

- на линии старта три-четыре группы по двенадцать спортсменов (0,5 метров для спортсмена на треке шириной 6 метров);
- десять кругов без выбывания (2 километра);
- тридцать одно выбывание, чтобы осталось пять спортсменов на финал;
- если участвует более 36 спортсменов, то запланировано от одного до десяти двойных выбываний.

6.6.11. Если участие в гонке принимает более сорока шести спортсменов, то планируются квалификационные забеги на той же дистанции. Забеги формируются на основе жеребьевки. В финале участвуют тридцать шесть спортсменов без всякого двойного выбывания. Квалификация для гонки на выбывание:

Количество спортсменов	Количество забегов и спортсменов в них	Количество выбываний	Отбор в финал из каждого забега	Финал
47 - 96	2 x 23 – 48	5 – 30	18	36
97 - 129	3 x 32 – 43	20 – 31	12	
130 - 160	4 x 32 – 40	23 – 31	9	

Система выбывания спортсменов:

Круг и	Выбывания	Количество спортсменов в	Двойное выбывание	Количество спортсменов в	Круг и	Выбывания	Количество спортсменов в
75	10 свободных кругов				37	B14	23
74					36		
73					35	B15	22
72					34		
71					33	B16	21
70					32		
69					31	B17	20
68					30		
67					29	B18	19
66					28		
65				27	B19	18	
64	Звонок				26		
63	B1	36	ДВ1	37	25	B20	17
62					24		
61	B2	35	ДВ2	38	23	B21	16
60					22		
59	B3	34	ДВ3	39	21	B22	15
58					20		
57	B4	33	ДВ4	40	19	B23	14
56					18		
55	B5	32	ДВ5	41	17	B24	13
54					16		
53	B6	31	ДВ6	42	15	B25	12

52					14		
51	В7	30	ДВ7	43	13	В26	11
50					12		
49	В8	29	ДВ8	44	11	В27	10
48					10		
47	В9	28	ДВ9	45	9	В28	9
46					8		
45	В10	27	ДВ10	46	7	В29	8
44					6		
43	В11	26			5	В30	7
42					4		
41	В12	25			3	В31 Последнее	6
40					2		
39	В13	24			1	Звонок	5
38							

Условные обозначения в таблице:

- В - выбывание;
- ДВ - двойное выбывание;
- арабская цифра после сокращенного наименования вида выбывания обозначает его порядковый номер.

Система выбывания спортсменов в квалификационных забегах:

Круги	Выбывания	Количество спортсменов			Круги	Выбывания	Количество спортсменов		
75	10 свободных кругов	2 забега с 18 спортсменами	3 забега с 13 спортсменами	4 забега с 9 спортсменами	37	В14	35	30	27
74					36				
73					35	В15	34	29	26
72					34				
71					33	В16	33	28	25
70					32				
69					31	В17	32	27	24
68					30				
67					29	В18	31	26	23
66					28				
65	27	В19	30	25	22				
64	Звонок				26				
63	В1	48	43	40	25	В20	30	24	21
62					24				
61	В2	47	42	39	23	В21	29	23	20
60					22				
59	В3	46	41	38	21	В22	28	22	19
58					20				
57	В4	45	40	37	19	В23	27	21	18
56					18				
55	В5	44	39	36	17	В24	26	20	17
54					16				
53	В6	43	38	35	15	В25	25	19	16
52					14				
51	В7	42	37	34	13	В26	24	18	15

50					12				
49	B8	41	36	33	11	B27	23	17	14
48					10				
47	B9	40	35	32	9	B28	22	16	13
46					8				
45	B10	39	34	31	7	B29	21	15	12
44					6				
43	B11	38	33	30	5	B30	20	14	11
42					4				
41	B12	37	32	29	3	B31 Последнее	19	13	10
40					2				
39	B13	36	31	28	1	Звонок	18	12	9
38									

Условные обозначения в таблице:

- В - выбывание;
- арабская цифра после сокращенного наименования выбывания обозначает его порядковый номер.

6.6.12. В гонках дисциплин «Трек – гонка на очки 5000 м» и «Гонка на очки» спортсменам присуждаются очки после прохождения каждой фиксированной точки на трассе. Спортсмен, набравший при подсчете большее количество очков, выигрывает гонку. Для спортсменов, не набравших очки, результат гонки определяется по финишному времени, фиксирующемуся путем хронометража. Возможные дистанции в этой дисциплине «Гонка на очки» 3000 м, 5000 м, 10000 м и 20000 м. Главный судья объявляет правила перед началом соревнований:

- за один круг до розыгрыша очков подается сигнал, свидетельствующий о спринте;
- если, по мнению главного судьи, спортсмен совершил ошибку в любой период гонки, то главный судья может изменить порядок прибытия на финиш и начисления очков;
- если спортсмен не завершил гонку по какой-либо причине, то он теряет очки, которые ему начислены во время этой гонки;
- во время розыгрыша очков спортсмен, пересекший линию финиша первым, получает два очка, вторым – одно очко. На последнем розыгрыше первый получает три очка, второй – два очка, а третий – одно очко;
- при одинаковом количестве очков у двух или более спортсменов, побеждает тот, кто первым пересек линию финиша на последнем круге.

6.6.13. Розыгрыш баллов в гонке на очки на роаде происходит на каждом круге

Длина круга 400 м (25 кругов)	Длина круга более 400 м
Первые 2 круга без начисления очков	Первый км без начисления очков
Следующие 22 круга розыгрыш: 2-1 очков	Следующие круги розыгрыш: 2-1 очков
Финишный круг розыгрыш: 3-2-1 очков	Финишный круг розыгрыш: 3-2-1 очков

6.6.14. В соответствии с решением главного судьи, в финале гонки на очки могут участвовать до пятидесяти спортсменов. Если есть более пятидесяти спортсменов, то планируются квалификационные забеги, проходящие на той же дистанции, и финал. Забеги формируются на основе жеребьевки. В таком случае в финале участвуют от сорока до сорока двух спортсменов.

6.6.15. Квалификация гонки на очки

Количество спортсменов	Количество забегов и спортсменов в них	Отбор в финал в каждом забеге	Финал
50 - 80	2 x 25 – 40	20	40
81 - 120	3 x 27 – 40	14	42
121 - 160	4 x 30 – 40	10	40
161 - 200	5 x 32 – 40	8	40

- Гонки в дисциплине «Трек – гонка с выбыванием на очки 10000 м» проводится с выбыванием одного или нескольких спортсменов на одной или более фиксированных точках дистанции, а также в этих фиксированных точках дистанции спортсменам начисляются очки. По окончании дистанции очки, набранные спортсменами, суммируются. Победа предоставляется спортсмену, который набрал наибольшее количество очков. Главный судья объявляет правила выбывания и получения очков перед началом соревнований:

- выбывание проводится как в гонках дисциплин «Трек – гонка с выбыванием 10000 м», «Трек – гонка с выбыванием 15000 м» и «Гонка с выбыванием»;

- очки начисляются как в гонках дисциплин «Трек – гонка на очки 5000 м» и «Гонка на очки»;

- за один круг до розыгрыша очков подается сигнал. В следующем круге после розыгрыша очков будет происходить выбывание;

- спортсмен, выбывший из гонки по любой причине, теряет очки, которые были ему начислены до этого момента.

- Финал гонки с выбыванием на очки планируется так, чтобы после последнего выбывания, за три круга до финиша, осталось десять спортсменов. В соответствии с решением главного судьи, в финале могут принимать участие от тридцати до сорока спортсменов. Когда в финале участвуют тридцать спортсменов, то планируют:

- семь свободных кругов без выбывания и начисления очков;

- двадцать выбываний, чтобы осталось десять спортсменов на финал;

- разыгрывают шестьдесят очков: на двадцати кругах - 2 - 1 очка и на финише - 3 - 2 - 1 очка. Если в финале соревнуются от тридцати одного до сорока спортсменов, то первые десять выбываний могут быть двойными выбываниями в зависимости от количества участников гонки.

6.6.16. Система выбывание и начисления баллов в гонке с выбыванием на очки:

с	Выбывания и начисление очков	Количество спортсменов	Двойное выбывание	Количество спортсменов	Круги	Выбывания и начисление очков	Количество спортсменов	Двойное выбывание	Количество спортсменов
50	7 свободных кругов				24	О 2-1			
49					23	В10	21	ДВ10	40
48					22	О 2-1			
47					21	В11	20		
46					20	О 2-1			
45					19	В12	19		
44					18	О 2-1			
43				17	В13	18			
42	О 2-1				16	О 2-1			
41	В1	30	ДВ1	31	15	В14	17		
40	О 2-1				14	О 2-1			
39	В2	29	ДВ2	32	13	В15	16		
38	О 2-1				12	О 2-1			
37	В3	28	ДВ3	33	11	В16	15		
36	О 2-1				10	О 2-1			
35	В4	27	ДВ4	34	9	В17	14		
34	О 2-1				8	О 2-1			
33	В5	26	ДВ5	35	7	В18	13		
32	О 2-1				6	О 2-1			
31	В6	25	ДВ6	36	5	В19	12		
30	О 2-1				4	О 2-1			
29	В7	24	ДВ7	37	3	В20 Последнее	11		
28	О 2-1				2				
27	В8	23	ДВ8	38	1	Звонок	10		
26	О 2-1				Финиш	О 3-2-1			
25	В9	22	ДВ9	39					

Условные обозначения в таблице:

В - выбывание;

ДВ - двойное выбывание;

арабская цифра после сокращенного наименования вида выбывания обозначает его порядковый номер;

О 2-1 - розыгрыш 2-х и 1-го очков;

О 3-2-1 - розыгрыш 3-х, 2-х и 1-го очков.

Если в гонке с выбыванием на очки принимает участие более сорока спортсменов, планируются квалификационные забеги, проходящие на той же

дистанции, что и финал. Забеги формируются на основе жеребьевки. В финале участвуют от тридцати до тридцати двух спортсменов.

Количество спортсменов	Количество забегов и спортсменов в них	Количество простых выбываний	Количество двойных выбываний	Отбор в финал в каждом забеге	Финал
41 - 68	2 x 21 – 34	6 - 19	0	15	30
69 - 88	2 x 34 – 44	19	0 - 10	15	30
89 - 117	3 x 29 – 39	19	0 - 10	10	30
118 - 148	4 x 29 – 37	19	2 - 10	8	32

6.6.17. Система выбывания и начисления очков в гонке с выбыванием на очки при квалификации (для квалификационного забега, в котором принимают участие от тридцати четырех до сорока четырех спортсменов, и с отбором в финал пятнадцати спортсменов):

Круги	Выбывания и начисление очков	Количество спортсменов	Двойное выбывание	Количество спортсменов	Круги	Выбывания и начисление очков	Количество спортсменов	Двойное выбывание	Количество спортсменов
50	10 свободных кругов				24	О 2-1			
49					23	В9	25	ДВ9	43
48					22	О 2-1			
47					21	В10	25	ДВ10	44
46					20	О 2-1			
45					19	В11	24		
44					18	О 2-1			
43					17	В12	23		
42					16	О 2-1			
41		Звонок				15	В13	22	
40	О 2-1				14	О 2-1			
39	В1	34	ДВ1	35	13	В14	21		
38	О 2-1				12	О 2-1			
37	В2	33	ДВ2	36	11	В15	20		
36	О 2-1				10	О 2-1			
35	В3	32	ДВ3	37	9	В16	19		
34	О 2-1				8	О 2-1			
33	В4	31	ДВ4	38	7	В17	18		
32	О 2-1				6	О 2-1			
31	В5	30	ДВ5	39	5	В18	17		
30	О 2-1				4	О 2-1			
29	В6	29	ДВ6	40	3	В19 Последнее	16		
28	О 2-1				2				
27	В7	28	ДВ7	41	1	Звонок	15		
26	О 2-1				Финиш	О 3-2-1			
25	В8	27	ДВ8	42					

Условные обозначения в таблице:

- В - выбывание;
- ДВ - двойное выбывание;
- арабская цифра после сокращенного наименования вида выбывания обозначает его порядковый номер;
- О 2-1 - розыгрыш 2-х и 1-го очков;
- Р 3-2-1 - розыгрыш 3-х, 2-х и 1-го очков.

Для квалификационных забегов с другим количеством спортсменов система выбывания и начисления очков составляется по такому же принципу.

6.6.18. Эстафета — это гонка, которая проводится как на треке («Трек-эстафета 3000 м»), так и на роаде («Эстафета 5000 м»). В эстафетной гонке принимают участие команды, состоящие из трех спортсменов, которые должны быть одеты в одинаковые гоночные костюмы. В случае, если костюмы двух команд очень похожи, главный судья может предложить одной из команд внести изменения в их формы. Каждая команда сама решает через какое количество кругов передавать эстафету.

А. Зона передачи эстафеты:

- определяется на прямом участке дистанции, где находится линия финиша и зона ожидания для спортсменов, участвующих в эстафете;
- начинается после окончания поворота и заканчивается на линии финиша, но при необходимости, может быть продлена за линию финиша (до конца финишной прямой);
- начало и окончание зоны необходимо обозначить белыми линиями шириной 2 сантиметра;
- спортсмен считается находящимся в зоне передачи эстафеты, с того момента, когда последнее колесо его второго роликового конька полностью пересекло линию начала зоны передачи эстафеты;
- спортсмен считается покинувшим зону передачи эстафеты, с того момента, когда колесо его первого роликового конька пересекает линию окончания зоны передачи эстафеты.

В. Принцип передачи эстафеты:

- перед стартом гонки, главный судья объявляет каким путем спортсмены, передавшие эстафету, будут возвращаться, чтобы не вмешиваться в ход гонки;
- эстафета является переданной, когда спортсмен, передающий эстафету, вытолкнул двумя руками в спину принимающего эстафету спортсмена;
- эстафета через прикосновения и толкания одной рукой не допускается и наказывается дисквалификацией команды;
- передача эстафеты должна произойти внутри зоны передачи эстафеты, а если передача состоялась вне зоны, команда будет дисквалифицирована;

- в случае, когда спортсмен входит в зону передачи эстафеты, но не получает эстафету от товарища по команде, то команда дисквалифицируется;
- последняя передача эстафеты происходит до начала последнего круга.

6.6.19. «Гонка – марафон» проводится на роаде с замкнутым кругом (не менее 3 км) и на роаде с незамкнутым кругом, где движение спортсменов происходит в одном направлении от одной фиксированной точки до другой фиксированной точки. В них принимает участие неограниченное количество спортсменов одновременно. Гонка происходит с общего старта. Процедура хронометража должна происходить по возможности в электронном формате с использованием транспондеров и фотофиниша.

6.7. Правила судейства соревнований

6.7.1. Перед началом старта гонки спортсмен должен присутствовать в зоне вызова, по приглашению судьи-информатора соревнований или самостоятельно за пятнадцать минут до старта. В зону вызова спортсмен должен прибыть в полной экипировке и с правильно расположенным стартовым номером. Помощник судьи-стартера контролирует наличие спортсменов, участвующих в гонке и их готовность к старту.

6.7.2. Размещение спортсменов на старте:

6.7.2.1 организаторы соревнований вправе ограничить количество участников из одной сборной команды, участвующих в одной дисциплине. Данное условие должно быть указано в Положении о проведении соревнования;

6.7.2.2 в финале индивидуальной гонки на время (300 метров) спортсмены стартуют в обратном порядке, от худшего результата к лучшему результату;

6.7.2.3 в квалификационных забегах первого раунда гонки на короткую и длинную дистанцию забеги формируются следующим образом: первыми идут спортсмены, которые принимали участие в индивидуальной гонке на время (300 метров) в соответствии с занятым местом, а те спортсмены, которые не принимали участия в этой гонке, идут следом за ними;

6.7.2.4 в дисциплинах, проводимых в несколько раундов, стартовый порядок спортсменов в следующем раунде определяется правилами проведения данной дисциплины.

6.7.3.1 Порядок старта спортсменов

6.7.3.2 для индивидуальной гонки на время спортсмены вызываются на старт по порядку стартовых номеров;

6.7.3.3 для гонки на короткую дистанцию (500 (один круг) и 1000 метров) спортсмены вызываются по одному на линию старта помощником судьи-стартера в соответствии с п. 6.7.2 данных правил. Спортсмен выбирает свободное место на стартовой линии. Его выбор является окончательным;

6.7.3.4 для гонки на длинную дистанцию спортсмены вызываются по одному на линию старта помощником судьи-стартера в соответствии с порядком размещения на старте (пункт 6.7.2 этих правил) и располагаются последовательно от внутреннего края к внешнему краю трассы гонок. Номер ряда определяется помощником судьи-стартера в зависимости от ширины трассы, учитывая, что место шириной не менее 50 см должно быть предусмотрено для каждого спортсмена;

6.7.3.5 если спортсмен не выходит на старт после вызова помощника судьи-стартера дважды с интервалом в 1 минуту, он определяется, как не стартовавший (DNS). Не стартовавшие спортсмены указываются в конце протокола забега, в котором должны были участвовать.

6.7.3. Условия старта индивидуальной гонки на время

6.7.4.1 по крайней мере один из роликовых коньков спортсмена должен находиться в пределах двух линий: стартовой и пунктирной (расстояние между линиями 50 см). Все колеса должны быть в контакте с поверхностью;

6.7.4.2 во время старта роликовый конек, находящийся между линиями, должен касаться поверхности, все его колеса в контакте с поверхностью. Этот ролик может катиться, но не пересекать заднюю линию. Допускается раскачивание корпуса спортсмена

6.7.4.3 стартер вызывает спортсмена на старт, и ему дается 15 секунд для старта. Если в течение этих 15 секунд спортсмен не стартует, объявляется фальстарт и спортсмен получает одно предупреждение

6.7.4.4 если спортсмен не выполняет условия пункта 6.7.4.1 и 6.7.4.2, то судья объявляет фальстарт и спортсмен получает одно предупреждение

6.7.4.5 если судья-стартер замечает нарушения функции автоматического хронометража во время прохождения дистанции спортсменом, этот спортсмен повторяет старт последним. В любом случае, предусмотрено как минимум 10 минут отдыха

6.7.4.6 для командной гонки на время стартовать будут все три спортсмена, а судья-стартер говорит: «Внимание» и стреляет из пистолета.

6.7.4. Условия старта гонки на короткую дистанцию: 500 м (1 круг) и 1000 м

6.7.5.1 если в забеге участвует менее 6 спортсменов, то стартовая позиция с внутренней стороны дистанции остается свободной

6.7.5.2 когда вызваны все спортсмены, судья-стартер дает им разрешение занять место на линии старта, говорит «Внимание». После небольшой задержки, он стреляет из стартового пистолета;

6.7.5.3 если у спортсмена возникла какая-либо проблема после первого сигнала «Внимание», он имеет возможность сообщить о такой проблеме судье-стартеру путем поднятия руки. Такая возможность допускается только один раз для каждого спортсмена. В этом случае судья-

стартер останавливает процедуру старта и просит всех спортсменов оставить стартовую зону, а затем восстанавливает процедуру старта;

6.7.5.4 по приказу судьи-стартера старт может быть повторен:

- в случае непреднамеренного столкновения между двумя или более спортсменами, которое привело к падению;
- при серьезных нарушениях в начале гонки (раунд, 1/2 финала и финал), которые влияют на ее результат по мнению судьи-стартера или главного судьи.

6.7.6.1 Условия старта гонки с общего старта

6.7.6.2 стартовый сигнал подается, когда спортсмены стоят за линией старта на расстоянии 50 сантиметров друг от друга, и ряды спортсменов также должны быть на расстоянии примерно 50 сантиметров друг от друга;

6.7.6.3 судья-стартер дает старт с помощью двух сигналов: сначала он говорит «Внимание», а затем стреляет из стартового пистолета;

- по команде судьи-стартера старт может быть повторен:
- при падении одного из спортсменов, которое приводит к падению нескольких других спортсменов, в пределах 200 метров (1 круг на треке) от линии старта;
- когда в начале дистанции происходят грубые нарушения, по мнению главного судьи, повлиявшие на результат гонки.

6.7.5. Фальстарт происходит при следующих условиях

6.7.7.1 в любой гонке, в случае фальстарта, судья-стартер должен остановить забег (одним или двумя выстрелами из пистолета или двумя свистками). После чего спортсмены вновь вызываются к линии старта. Спортсмены должны восстановить свои позиции и старт повторяется;

6.7.7.2 фальстарт сигнализируется, когда спортсмен стартует до того, как прозвучал сигнал пистолета. Старт отменяется, и спортсмен, который ошибся, получает одно предупреждение за фальстарт;

6.7.7.3 только один фальстарт допускается для спортсмена. Спортсмен, который совершил два фальстарта, будет дисквалифицирован;

6.7.7.4 когда один спортсмен совершает фальстарт и тем самым вызывает старт других спортсменов, только этому спортсмену предоставляется одно предупреждение за фальстарт.

6.7.6. Нейтрализация гонки - вмешательство в ход гонки для безопасности спортсменов происходит по решению главного судьи при возникновении препятствий после падения спортсмена или группы спортсменов, с незначительным травмированием.

6.7.8.1 Нейтрализация гонки сигнализируется спортсменам так: все судьи соревнований выходят на середину трека на 1 метр от внутреннего края и размахивают синим флагом.

6.7.8.2 Спортсмены должны замедлить скорость и сохранить свои позиции в группе. Тем спортсменам, которые находятся далеко от основной группы, разрешено присоединиться к ней.

6.7.8.3 В гонке по очкам, гонке по очкам с выбыванием и гонке с выбыванием розыгрыш очков и выбывания прекращаются, судья-информатор объявляет: «Отсутствие выбывания» или «Отсутствие очков».

6.7.8.4 Активный ход гонки восстанавливается, когда главный судья попросит судейскую бригаду вернуться внутрь трека.

6.7.8.5 Спортсмены, упавшие и вызвавшие нейтрализацию гонки, не могут продолжать гонку.

6.7.8.6 Не допускается нейтрализация на последних 1000 метрах. Нейтрализация не возможна в спринтерских забегах.

6.7.8.7 Нейтрализация не может длиться более 4 минут.

6.7.8.8 За одну гонку невозможно более 2х нейтрализаций. Вместо 3 нейтрализации гонка останавливается.

6.7.7. Остановка гонки осуществляется двойным выстрелом стартового пистолета, громкоговорителем или другими средствами. При остановке гонки главный судья несет ответственность за редактирование официальной программы и информирует спортсменов и организатора соревнований. Когда прерванная гонка начинается снова, только спортсмены, соревновавшиеся на момент остановки, могут принять в ней участие. Если гонка на время (индивидуальная или командная) была остановлена, все зарегистрированные или квалифицированные спортсмены, если это финал, участвуют в гонке повторно.

6.7.8. Остановка гонки по решению главного судьи происходит в следующих случаях:

6.7.10.1 В случае неблагоприятных погодных условий или других причин гонку и соревнования останавливают на определенный период времени.

6.7.10.2 падение основной группы спортсменов;

6.7.10.3 при серьезной травме одного из спортсменов, который требует немедленной медицинской помощи, или при эвакуации хотя бы одного спортсмена.

6.7.9. Звонок во время проведения соревнований производится судьей-счетчиком кругов. Сигнал подается только для лидера гонки. Если расстояние между лидером или лидирующей группой спортсменов и другими значительна, то сигнал подается для лидеров и последующей группы спортсменов. Звонок означает:

6.7.11.1 последний круг в каждой гонке (в индивидуальной гонке на время звонок сигнал может не подаваться);

6.7.11.2 следующее выбывание во время гонки на выбывание;

6.7.11.3 следующий розыгрыш очков во время гонки на очки;

6.7.11.4 следующий розыгрыш очков во время гонки с выбыванием на очки. Сигнал перед кругом выбывания в такой гонке не дается.

6.7.10. Счетчик кругов — это прибор для отсчета кругов, которые осталось пройти до финиша. Используют как электронное табло, так и перекидные таблички. Показания счетчика кругов меняются, когда лидер

находится в 100 метрах от финишной линии. В случае нейтрализации гонки, счетчик кругов не изменяет свое значение.

6.7.11. Момент фиксации финишного результата:

6.7.13.1 во время гонки с общего старта (на выбывание, на очки, эстафетные и т.д.), квалификационные забеги, командная гонка на время и гонка в пределах установленного времени, рейтинговое положение спортсменов определяется в зависимости от времени, когда первое колесо первого роликового конька пересекло линию финиша;

6.7.13.2 если на финишной линии первый из роликовых коньков не касается земли, в таком случае время спортсмена фиксируется по первой части второго роликового конька;

6.7.13.3 если в случае падения на финише спортсмен пересекает линию финиша, не касаясь роликовыми коньками земли, в таком случае время спортсмена фиксируется по части роликовых коньков, что первой пересечет линию финиша;

6.7.13.4 во время гонки на выбывание, выбывание будет установлено в момент пересечения линии финиша последней частью роликовых коньков спортсмена (касаясь или не касаясь земли);

6.7.13.5 во время командной гонки финишное время фиксируется по второму спортсмену.

6.7.12. Лимит времени для соревнований на роаде рассчитывается путем добавления 25% времени, к времени показанного самым быстрым участником, если иное не предусмотрено Положением.

6.8. Нарушения и наказания

6.8.1. Все спортсмены должны соревноваться в гонках честно, по принципу справедливого соперничества и с искренним энтузиазмом. Те, кто проявляют негативное отношение к соревнованиям, судьям и другим участникам или не могут четко воспринимать Правила, могут быть дисквалифицированы.

6.8.2. Нарушения, допущенные спортсменами во время соревнований, делятся на спортивные нарушения и дисциплинарные нарушения. В любом случае, главный судья может квалифицировать спортивное нарушение, которое проявляется в негативном отношении, как дисциплинарное нарушение. Спортсмен, совершивший нарушение, будет наказан главным судьей.

6.8.3.1 Спортивными нарушениями считаются:

6.8.3.2 изменение траектории - изменение прямолинейности движения во время гонки на финишной прямой и изменение траектории движения лидером гонки перед спортсменом, следующего за ним, создавая тем самым ему помехи;

6.8.3.3 фальстарт;

6.8.3.4 создание препятствий для других спортсменов - толкание спортсменом других спортсменов, срезание пути перед ними (подрезание), создание трудностей для других спортсменов (силовой проход). В

соревнованиях на трекке или на роаде с замкнутым кругом, спортсмены, которые финишировали (закончили гонку), не должны препятствовать окончанию гонки или помогать другим спортсменам;

6.8.3.5 выход с трассы - выход за пределы линии разграничения гоночной трассы. Спортсмены, которые намеренно нарушили это правило, будут дисквалифицированы. Исключением может быть, нарушение, которое было допущено во время массового падения спортсменов;

6.8.3.6 помощь спортсмену – во время соревнований участники не могут получать какую-либо помощь физического характера от других участников, представителей команд или зрителей соревнований. В случае падения, спортсмен, который в состоянии продолжать гонку, должен встать без какой-либо помощи со стороны третьих лиц. Спортсмен может получать только советы или информацию от тренеров или наставников;

6.8.3.7 игнорирование инструкций судей - невыполнение указаний главного судьи или объявления судьи-информатора.

6.8.3. Дисциплинарными нарушениями считаются:

6.8.4.1 проявление агрессии - негативное отношение к другим участникам соревнований. Главный судья несет ответственность за квалификацию спортивного нарушения, как дисциплинарного, учитывая аспект «преднамеренно или непреднамеренно»;

6.8.4.2 командное нарушение - действия спортсмена относительно товарища по команде, которые помогают получить ему победу: брать на буксир, подталкивать, создавать препятствия спортсменам другой команды;

6.8.4.3 несоответствующее поведение - поведение, которое приводит к оскорблению или насильственным действиям любого рода со стороны спортсмена или другого участника соревнований по отношению к членам судейской коллегии или других участников соревнований.

6.8.4. Наказание назначаются главным судьей и доводятся до сведения общественности через объявления судьей-информатором и отражаются в турнирной таблице.

6.8.5. Наказание за спортивные и дисциплинарные нарушения во время соревнований по отношению к спортсменам, за нарушение инструкций судейской коллегии или принципов спортивной этики:

6.8.6.1 предупреждение - наказание за спортивные нарушения. Любой судья несет ответственность за ход гонки, поэтому он должен немедленно сообщить главному судье о нарушениях, а тот в свою очередь выносит предупреждение спортсмену. Только главный судья предоставляет информацию о предупреждении для объявления судьи-информатору. Предупреждения накапливаются в следующий раунд, забег или финал и действуют только для одного вида гонки. В турнирной таблице обозначаются так: за одно предупреждение (W1) или два предупреждения (W2);

6.8.6.2 снижение в турнирной таблице - наказание за нарушения спортсмена, во время гонки (на очки, на выбывание, на выбывание и очки), допущенных по отношению к одному или нескольким соперникам, а также

при получении им помощи от члена команды. В турнирной таблице обозначаются (RR);

6.8.6.3 дисквалификация – самое суровое наказание, применяемое в следующих случаях:

- когда спортсмен получает три предупреждения во время одного вида гонки, (накопленных в раунде, квалификационном забеге и финале);
- когда спортсмен допускает два фальстарта;
- когда спортсмен допускает одну ошибку, которая считается преднамеренной или опасной для других участников или привела к падению других спортсменов;
- когда спортсмен воспользовался помощью других участников соревнований или нерегламентированными техническими средствами (радиосвязь, мобильная связь, аудио аппаратура);
- если спортсмен не покидает гоночную трассу после третьего объявления о его выбывании в гонке на выбывание;
- команда спортсмена, который допустил ошибку при передаче эстафеты;
- когда спортсмен не явился на награждение.

6.8.6. Дисквалифицированный спортсмен не попадает в турнирную таблицу и располагается в конце официальных результатов с пометкой (DSQ). В случае подсчета общих результатов соревнований он не получает ни одного балла.

6.9. Иски и протесты

6.9.1. Иски в комиссию о допуске спортсмена подаются в письменной форме главному судье, не позднее чем за 30 минут до начала старта. Иск подается представителем команды или всеми членами команды, которые считают, что пострадали из-за допуска к старту спортсмена, который принадлежит другой команде и не имеет права на участие.

6.9.2. Представитель команды имеет право подать протест во время соревнований на решение судейской коллегии. Причины протеста должны быть изложены в письменной форме и переданы главному судье, в течение 15 минут после окончания гонки или официального объявления результатов.

6.9.3. Протест рассматривается ГСК с привлечением судьи, ответственным за данный участок соревнований и фото- и видео материалами при наличии. Решение принимается коллегиально. В случае равенства голосов решающий голос остается за главным судьей. Решение главного судьи является окончательным.

6.9.4. Решение по рассмотрению исков и протестов доводится до сведения представителя команды, подающего протест, в устной форме, а затем официально излагается в письменной форме и вместе с протестом прилагается к отчету о соревновании.

6.10. Определение победителей

6.10.1. Победители и место в турнирной таблице определяется с учетом типа гонок.

6.10.2. В гонке на время итоговый результат признается по наилучшему времени, которое немедленно озвучивается после пересечения финишной линии спортсменом.

6.10.3. В гонке на дистанцию 500 метров или 1 круг итоговый результат определяется по месту в финале, а для остальных спортсменов первый критерий раунд, в котором они выбыли, затем их место в забеге, последний критерий - их время в раунде, в котором они не были квалифицированы дальше.

6.10.4. В гонке на дистанцию 1000 метров итоговый результат определяется по месту в финале, а для остальных спортсменов по времени в раунде, в котором они не были квалифицированы дальше.

6.10.5. В гонке на дистанции 500 и 1000 метров и 1 круг без проведения финала по какой-либо причине, итоговый результат спортсменов определяется по результатам квалификационных забегов предварительного раунда.

6.10.6. В гонке на дистанции 100, 200 или 300 м при прохождении нескольких забегов квалификационного раунда без проведения финала, по какой-либо причине, итоговый результат спортсменов определяется по лучшему времени среди этих забегов квалификационного раунда.

6.10.7. В гонке на выбывание итоговый результат признается по наилучшему времени спортсменов, прошедших всю дистанцию. Места выбывших спортсменов определяются по длине пройденной дистанции.

6.10.8. В гонке на очки итоговый результат определяется по наибольшему количеству набранных очков и по наилучшему времени тех спортсменов, которые не набрали очки.

6.10.9. В гонке на выбывание и очки итоговый результат определяется по наибольшему количеству набранных очков и по наилучшему времени финишировавших спортсменов. Для спортсменов, выбывших из гонки, места определяются по длине пройденной дистанции.

6.10.10. В гонке с общего старта итоговый результат определяется по наилучшему времени. В случае, если группа спортсменов пересекает финишную прямую вместе, и не имеется возможности определить их точный порядок финиша, всем этим спортсменам присуждается одинаковое расположение в итоговом результате в алфавитном порядке. Спортсмены, которые были сняты с дистанции (круговые), будут размещены в порядке, обратном их выбыванию.

6.10.11. Для спортсмена, который решил сойти с гонки по любой причине или из-за падения (т.е. DNF), результат определяется в соответствии с его позицией на момент схода с дистанции. Спортсмены, сошедшие с гонки, должны дойти до финишной линии и проинформировать члена судейской бригады, чтобы быть зачисленными в турнирную таблицу.

6.10.12. В розыгрыше Кубка итоговый результат определяется по наибольшему количеству набранных баллов. Если двое или более спортсменов имеют одинаковое количество баллов, то окончательный

рейтинг должен определяться в соответствии с лучшим результатом, достигнутым на последнем этапе.

6.10.13. Если два или более участников показали одинаковый результат, то они занимают одинаковое место. Следующий за ними участник занимает место с учетом количества предыдущих участников в рейтинговой таблице.

6.10.14. При подсчете баллов за различные дистанции гонок в пределах одного соревнования (этапа), если спортсмены набрали одинаковое количество баллов, итоговый результат выше у того спортсмена, который имел лучший результат на последней длинной дистанции.

6.10.15. Результаты соревнований считаются официальными только после подписи главным судьей.

7. Правила спортивных дисциплин, объединенных под общим названием Фигурное катание

7.1. Место проведения соревнований и оборудование

7.1.1. Спортивная площадка для проведения соревнований должна иметь форму прямоугольника размером не менее 30 м x 15м.

7.1.2. Место проведения соревнований должно быть оборудовано соответствующей электронной аппаратурой, включающей компьютерную систему с программой, обеспечивающей обработку вводимых данных для получения результатов, а также радиотрансляционными установками, обеспечивающими воспроизведение музыкальных записей.

7.1.3. Комнаты для участников, судей и секретарей должны быть радиофицированы.

7.1.4. Старший судья (рефери), судья-информатор и радиоузел должны иметь между собой телефонную связь.

7.1.5. Представителю и тренеру не разрешается выходить на площадку, а также подсказывать или подавать сигналы участникам во время выступлений.

7.2. Спортсмены, экипировка и музыкальное сопровождение

7.2.1. Спортсмен обязан своевременно предоставить в секретариат соревнований содержание (перечень исполняемых элементов) программ в соответствии с предъявляемыми требованиями.

7.2.2. Костюмы для спортсменов должны быть скромными и подходящими для спортивных соревнований. Костюмы могут отражать характер выбранной музыки. Мужчины должны иметь брюки, трико не разрешены. Все украшения на костюме и на голове должны быть хорошо прикреплены; не должно быть предметов и таких аксессуаров, как флаги, трости и т.п. Костюм должен выглядеть опрятно.

7.2.3. Запись музыкального сопровождения программы должна быть четкой с указанием фамилии участника, названия программы, разряда, по которому участник выступает, и его принадлежности к организации.

7.2.4. Музыкальное сопровождение необходимо сдать судьбе по музыке не позднее, чем за сутки до начала соревнования в данном разделе, если иное не предусмотрено положением или регламентом соревнования.

7.2.5. Спортсмен должен в течение 30 (тридцати) секунд после объявления фамилии при вызове на старт появиться на площадке и принять стартовую позу в ожидании включения музыкального сопровождения программы.

7.2.6. Спортсмен должен покинуть площадку после окончания выступления до объявления оценок судьей-информатором.

7.2.7. Спортсмен может выступать по программе спортивного разряда, присвоенного ему, или на один разряд выше.

7.3. Судейская коллегия

7.3.1. Судейская коллегия состоит из Главной судейской коллегии, Технической бригады и Вспомогательной судейской бригады.

7.3.2. Главная судейская коллегия:

- главный судья - 1 чел.;
- заместитель главного судьи (в случае необходимости) - 1 чел.;
- главный секретарь - 1 чел.;
- заместитель главного секретаря (в случае необходимости) - 1 чел.;

- старший судья по видам (рефери) - 1 чел.

7.3.3. Техническая бригада:

- технический специалист - 1 чел.;
- технический контролер - 1 чел.;
- оператор ввода данных - 1 чел.;
- оператор видеоповтора - 1 чел.

7.3.4. Вспомогательная судейская бригада:

- судьи - от 3 до 5 чел.;
- судья-информатор - 1 чел.;
- судья по музыке - 1 чел.;
- секретарь - 1 чел.

7.3.5. Главный судья возглавляет судейскую коллегия, руководит соревнованиями, отвечает за их подготовку и проведение в соответствии с настоящими Правилами и Положением о данном соревновании. Обязанности главного судьи:

- знать Положение о соревновании;
- заблаговременно проверить состояние мест проведения соревнования;
- определить места размещения на базе проведения соревнования тренеров, представителей команд, прессы, телевидения, фото- и кинорепортеров;
- организовать работу секретариата, принять участие в рассмотрении заявок, проверке документов участников;

- уточнить программу и расписание соревнований, тренировок и заливки катка, составленные проводящей организацией, план открытия и закрытия соревнований, программу и порядок награждения победителей и проведения показательных выступлений;
- провести совещание судей перед началом соревнований;
- провести совместно с главным секретарем и старшими судьями по видам организационное совещание участников, представителей команд и судей накануне первого дня соревнований;
- проверить организацию первой медицинской помощи;
- проводить инструктажи старших судей по видам и совещания коллегии судей в период проведения соревнований и после их окончания;
- в течение десяти дней после окончания соревнований представить отчет о проведении соревнования и анализ работы судей в организацию, проводившую их;
- внесение изменения в программу соревнования, если они не противоречат Правилам и Положению о проводимом соревновании;
- отменять или временно прекращать соревнования, переносить сроки их проведения из-за очень низкой температуры, неудовлетворительного состояния площадки, неподготовленности мест проведения соревнования, оборудования или по другим причинам, мешающим нормальному его проведению;
- переносить соревнование с согласия организации, их проводящей, на другую площадку, если по каким-либо причинам место проведения соревнования пришло в негодность или возникли обстоятельства, препятствующие проведению соревнований;
- требовать объяснения от своих заместителей, старших судей по видам, если, по его мнению, их действия или решения противоречат настоящим Правилам;
- отстранять от соревнований участников, представителей, тренеров, судей, совершивших недостойные поступки или нарушивших настоящие Правила.

7.3.6. Главный судья совместно с представителями проводящей соревнования организации определяет количество бригад судей по отдельным видам программы соревнований, их численный и персональный состав в соответствии с программой соревнований и требованиями классификационной программы и назначает старших судей по видам, если они не были определены заранее. Число судей в бригаде - не менее трех и не более десяти.

7.3.7. Старший судья по виду (рефери) руководит работой бригады судей в соответствии с Правилами соревнований и отвечает за проведение соревнования в данном виде. Обязанности Старшего судьи по виду:

- руководить бригадой судей (включая обеспечение того, чтобы судьи, находясь на рабочем месте, не имели с собой никаких записей, касающихся ранее присужденных оценок, не имели никаких средств

электронной связи, не общались с друг другом и не обозначали каким-либо действием или звуком факт выполнения элемента с ошибкой, не смотрели на оценки судей, вводимые соседними с ними судьями);

- проводить инструктаж бригады судей накануне начала соревнования и в дни его проведения и совещание судей бригады по окончании соревнования;
- определять место и порядок проведения разминки участников и порядок выхода их на площадку;
- определять количество и время подготовки площадки во время соревнований;
- проводить жеребьевки;
- вести личный протокол соревнований (оценки старшего судьи не объявляют и не учитывают при определении результатов соревнований);
- делать снижения в случаях нарушения в одежде и аксессуарах, нарушения требований по времени исполнения, перерывов в исполнении программы, использование вокальной музыки и повторный старт;
- проводить заключительное собрание судей (дискуссию «за круглым столом») вместе с техническим контролером по виду (с целью получить от судей отзывы по поводу применения действующих правил, а также обсудить общий уровень катания); вклад старшего судьи в дискуссию главным образом касается качества исполнения элементов (GOE) и компонентов программы;
- представлять главному судье анализ судейства данного вида с оценкой работы каждого судьи бригады не позднее чем через 2 недели после окончания соревнования в данном виде;
- проверять личные протоколы судей бригады;
- разрешать участнику продолжить выступление в случае его прерывания в соответствии с п.7.6 настоящих Правил;
- отстранять от соревнований явно неподготовленных участников, если это предусматривается Положением о соревновании;
- снимать с соревнований участников по представлению судьи по музыке, если они сдали некачественные записи музыкального сопровождения;
- заменить судью при неявке судьи к концу первой разминки, в случаях болезни или чрезвычайных обстоятельств, а также при грубом нарушении судьей Правил соревнований.

7.4. Судьи

7.4.1. Каждый судья получает порядковый номер в бригаде.

7.4.2. Обязанности судьи:

- иметь удовлетворительные для выполнения своих обязанностей зрение, слух и общее физическое состояние;
- своевременно являться к месту проведения соревнований;

- быть полностью информированным о правилах проведения соревнований и обо всех действующих правилах, методических документах и рекомендациях по судейству;
- беспристрастно оценивать выступления участников в строгом соответствии с Правилами, используя по возможности всю шкалу оценок;
- не принимать во внимание аплодисменты или неодобрение публики; оценивать только катание, демонстрируемое в настоящий момент, без учета репутации или прежних выступлений участника;
- присутствовать на всех совещаниях судей до начала, во время, и по окончании соревнований;
- вести личный протокол, в который записывать оценки и все необходимые комментарии к ним (примечание: при наличии полной компьютерной системы для судейства все оценки записывать не обязательно);
- по требованию старшего судьи по виду предъявить личный протокол для проверки во время судейства;
- письменно или устно объяснить старшему судье основания для выставления оценки, значительно отличающейся от оценок, выставленных другими судьями.

7.4.3. Судьи должны оценивать выступления независимо. Судьям запрещается разговаривать, выражать жестами одобрение или порицание, как во время выступления, так и после него. Никаким официальным лицам, кроме старшего судьи по виду, не разрешается разговаривать с судьями, когда они заняты непосредственно судейством.

7.4.4. Судьям не рекомендуется в перерывах соревнований беседовать с участниками, представителями и тренерами и находиться в помещениях, специально отведенных для участников.

7.4.5. Судьям не разрешается записывать оценки других судей во время соревнований, а также пользоваться любыми записями или распечатками результатов завершившихся видов и соревнований.

7.4.6. Судьям запрещается приносить с собой на судейское место средства электронной связи любого вида.

7.4.7. Техническая бригада

А. Техническая бригада состоит из технического контролера, технического специалиста, ассистента технического специалиста, оператора ввода данных.

В. Технический контролер является ответственным за то, что исполненные элементы и/или Уровни сложности, определенные по вышеописанной процедуре, правильно введены в систему оператором ввода данных, а исполненные элементы и/или Уровни сложности могут быть утверждены только после формального подтверждения техническим контролером того, что проверка правильности завершена. Обязанности технического контролера:

- утверждать или корректировать удаление элементов;
- наблюдать за работой технических специалистов и оператора ввода данных и предлагать поправки, если есть необходимость, по каждому исполненному элементу и их Уровням сложности, определяемым техническим специалистом и ассистентом технического специалиста. Однако, если оба технических специалиста не согласны с поправкой, которую предлагает технический контролер, их начальное решение остается в силе. В случае несогласия между техническим специалистом и ассистентом технического специалиста по определению элемента или уровня его сложности мнение технического контролера является решающим.

- утверждать или корректировать указание запрещенных элементов;

- утверждать или корректировать идентификацию падения, которое произошло в любой части программы;

- соглашаться или корректировать решение по присуждению бонуса;

- утверждать удаление лишнего элемента;

- проводить заключительное собрание судей (дискуссию «за круглым столом») вместе с рефери по виду (с целью получить от судей отзывы по поводу применения действующих правил, а также обсудить общий уровень катания); вклад технического контролера в дискуссию главным образом касается информации по техническому содержанию программ;

- подготавливать отчет по виду;

- участвовать в церемонии награждения.

C. Обязанности технического специалиста:

- идентифицировать и называть вслух исполненные элементы;

- идентифицировать и называть вслух правильные Уровни сложности исполненных элементов;

- идентифицировать запрещенные элементы;

- идентифицировать падения, которые происходят в любой части программы;

- идентифицировать новаторский элемент, заслуживающий присуждения бонуса;

- идентифицировать и удалять лишние элементы.

D. Ассистент технического специалиста также участвует в процессе принятия решений, как указано в разделе «Обязанности технического контролера».

E. Обязанности оператора ввода данных:

- поддерживать в работе технического специалиста и технического контролера;

- поддерживать в работе технического специалиста и технического контролера;

- поддерживать в работе технического специалиста и технического контролера;
- вводить Уровни сложности элементов так, как они названы;
- вносить коррективы в названия элементов или Уровни их сложности по указанию технического контролера;
- отмечать лишние элементы, идентифицированные компьютером, и сообщать об этом техническому специалисту и техническому контролеру;
- вводить бонус по указанию технического контролера.

Г. Обязанности оператора видеоповтора:

- поддерживать в работе технического специалиста и технического контролера;
- посещать собрание технических специалистов перед началом каждого вида соревнований;
- записывать отдельно каждый элемент для того, чтобы техническая бригада, рефери и судьи могли в случае необходимости повторно посмотреть элемент.

7.4.8. Судья-информатор обязан:

- ознакомиться с Положением о соревнованиях, составом участников, команд, судейской коллегией, бригадой судей;
- подготовить дикторский текст для радио информации и представить его главному судье на утверждение;
- убедиться в исправности светового табло, трансляции, микрофонов;
- если на соревновании присутствует профессиональный диктор, руководить его работой;
- по согласованию со старшим судьей по виду вызывать участников на разминку и на старт;
- информировать участников и зрителей о ходе соревнований и о результатах участников;
- объявлять результаты выступления участников по ходу проведения соревнования и по окончании каждого вида.

7.4.9. Судья по музыке обязан:

- в установленное время собрать у спортсменов или представителей команд записи музыкального сопровождения;
- прослушать и проверить время и качество звучания всех записей музыкального сопровождения; обо всех дефектах поставить в известность старшего судью по виду и представителя команды;
- по указанию старшего судьи по виду не принимать записи с техническими дефектами.

7.4.10. Главный секретарь руководит работой секретариата и выполняет указания главного судьи и его заместителей. Главный секретарь обязан:

- знать Положение, программу и расписание соревнований;
- проверить заявки организаций и документы участников, составы команд;
- предоставить списки участников на утверждение главному судье;
- готовить материалы для проведения жеребьевки;
- готовить материалы для заседаний судейской коллегии;
- готовить протоколы соревнований, личные протоколы судей, стартовые листы, материалы для отчета о соревнованиях;
- представлять материалы судье-информатору для объявления их зрителям и участникам, выдавать материалы с результатами соревнований представителям прессы и представителям команд;
- определять места команд в командных соревнованиях;
- выдавать представителям команд справки о выполнении участниками разрядных нормативов;
- готовить материалы для выпуска итогового протокола соревнований.

7.4.11. Секретари работают под руководством главного секретаря соревнований. При проведении командных соревнований на каждую команду составляют специальную карточку, куда записывают результаты зачетных членов команды. Карточки являются официальными документами для определения результатов соревнований.

7.4.12. К обслуживанию соревнований с большим числом участников привлекают необходимое число медицинских работников. Медицинский работник обязан:

- совместно с главным секретарем проверить разрешения о допуске к соревнованиям участников;
- осуществлять медицинское наблюдение за участниками;
- обеспечивать медицинскую помощь при заболеваниях и травмах и выдавать заключение о возможности дальнейшего участия спортсмена в соревнованиях;
- следить за соблюдением санитарно-гигиенических норм в местах размещения участников, в блоках питания и непосредственно в местах проведения соревнований;
- по окончании соревнований представить главному судье отчет о медицинском обеспечении и соблюдении санитарных норм, в котором указаны случаи заболеваний и травм, сделать выводы и внести предложения;
- при необходимости принять участие в работе комиссии по антидопинговому контролю.

7.5. Порядок проведения соревнований

7.5.1. Накануне первого дня соревнований главная судейская коллегия проводит организационное совещание участников, судей, представителей и тренеров. На этом совещании объявляется уточненное расписание проведения соревнований, дни и часы тренировок, состав судейских бригад,

уточняются списки участников, составы команд, проводятся соответствующие жеребьевки.

7.5.2. Все жеребьевки проводят старший судья по виду и главный секретарь или один из секретарей. На жеребьевке должно присутствовать не менее двух участников.

7.5.3. Для жеребьевки стартовых номеров на организационном совещании зачитывается список участников вида в алфавитном порядке, и жеребьевкой определяется участник, с которого начинается жеребьевка.

7.5.4. Сначала проводятся соревнования по короткой программе, затем по произвольному катанию.

7.5.5. Нельзя проводить более двух разделов соревнований в виде в один день. В случае необходимости проведения двух разделов соревнований в виде в один день между окончанием предыдущего раздела и началом следующего должен быть перерыв не менее 4 часов, если вид состоит из двух разделов.

7.5.6. Соревнования не должны начинаться ранее 9 часов утра и должны быть закончены не позднее 23 часов.

7.5.7. Стартовые номера участников для выступления в последующих разделах соревнования определяются после подсчета результатов в предыдущих разделах соревнования:

- a) короткой программы;
- b) произвольной программы - по результатам короткой программы.

7.5.8. Перед началом соревнования каждой вышеуказанной группе участников предоставляется разминка непосредственно на площадке, где проводится соревнование. Сразу после разминки в порядке жеребьевки выступают те участники, которые разминались в данной группе.

7.5.9. После (или во время) разминки судья-информатор представляет судейскую бригаду, после чего в порядке стартовых номеров вызывает участников для выступления в данном разделе вида.

7.5.10. Если участник не выходит на старт в течение 30 (тридцати) секунд после вызова, то этот участник снимается с соревнований.

7.5.11. В случае перерыва в соревнованиях из-за непредвиденных обстоятельств более чем на 10 минут участникам предоставляется новая разминка.

7.6. Повторные выступления

7.6.1. При исполнении короткой программы и произвольного катания в случае перерыва или остановки музыки, или в случае, если возникают обстоятельства, угрожающие безопасности участника в связи с неожиданным повреждением одежды или экипировки, препятствующим его катанию, участник должен прекратить выступление по сигналу рефери. Участник должен немедленно продолжить выступление с того места, где оно было прервано, если обстоятельства, заставившие участника остановиться, могут быть устранены без задержки. Если это невозможно, участнику предоставляется до трех (3) минут перед тем, как ему будет разрешено

продолжить исполнение своей программы. Период в три (3) минуты отсчитывается непосредственно от момента, когда рефери остановил исполнение громким сигналом. То же относится к ситуации, когда участник прерывает свое выступление в связи с неожиданными повреждениями в его одежде или экипировке без сигнала рефери. Рефери принимает решение о том, с какого места участник должен продолжить исполнение программы, и сообщает судьям об этом решении. Однако, если темп или качество звучания музыки не соответствуют требованиям, повторное исполнение программы будет невозможно, если участник не сделал соответствующего заявления рефери до истечения тридцати (30) секунд после старта.

7.6.2. Если, по мнению рефери, необходимо медицинское вмешательство, рефери должен остановить выступление и разрешить участнику или немедленно продолжить выступление с того места, где оно прервано, или, если это невозможно, предоставить участнику время продолжительностью до трех (3) минут перед тем, как он продолжит свое выступление.

7.6.3. Если участник с первым стартовым номером в группе был травмирован во время разминки, и времени, оставшегося до старта, недостаточно для оказания медицинской помощи, рефери может предоставить этому участнику до трех (3) дополнительных минут до вызова на старт.

7.6.4. Однако, если имеют место перерыв или остановка музыки, или возникли проблемы с освещением, не зависящие от участника и требующие времени для их устранения, 3-минутное ограничение задержки не применяется.

7.6.5. Повторное исполнение всей программы в целом не разрешается.

7.6.6. Если участник не в состоянии завершить исполнение программы, оценки не присуждаются. То же относится к ситуации, когда участнику предоставляется возможность продолжить исполнение программы с того места, где исполнение было прервано, но он снова не в состоянии завершить программу.

7.6.7. В случае повторного старта рефери принимает решение о снижении в два очка, однако, в исключительных случаях, если повторный старт никоим образом не может быть поставлен в вину участнику, рефери не применяет это снижение.

7.7. Система выставления оценок при судействе

7.7.1. Если на соревнованиях используется электронная система, организаторы соревнований отвечают за корректность результатов, включая программное обеспечение компьютера, и должны предоставить опытных, компетентных операторов, отвечающих за ввод данных в компьютер и получение официальных результатов.

7.7.2. Электронная система выставления и демонстрации оценок

а) Экран судейского компьютера.

Каждый судья бригады действует независимо и пользуется сенсорным экраном или подобной системой, которая может быть оборудована встроенной системой видеоповтора. Оценки, вводимые каждым судьей, поступают на обработку в компьютерную систему.

б) Система видеоповтора

Система видеоповтора может использоваться в любом разделе (сегменте) соревнований.

с) Демонстрация оценок/электронное табло.

Информация о результатах на электронном табло должна по возможности включать: место в предыдущем разделе соревнования (короткой программе) или суммарный результат, место в данном разделе соревнований на данный момент, включая технический результат, оценки за представление программы и суммарный результат в данном разделе, окончательный результат (сумма очков) и место на данный момент.

7.7.3. После исполнения каждого элемента судья вводит в компьютер свою оценку за качество исполнения этого элемента. Эта оценка может быть скорректирована судьей по окончании программы. При этом может быть использована система видеоповтора (при ее наличии). По окончании программы судья вводит в компьютер свои оценки за Компоненты программы данного участника.

7.7.4. Ручной подсчет результатов.

Если используемая система электронного оборудования и оперативной связи является неполной, судьи работают с бумажной версией «протокола судейских оценок», имея по одному бланку на каждого участника. В этот бланк они записывают свои оценки за качество исполнения каждого элемента (после этого исполнения) и за Компоненты программы (по окончании программы). Сразу после заполнения бланк сдается и передается оператору ввода данных для внесения оценок в компьютер с программой для подсчета результата. Техническая бригада при этом записывает свои решения в другой бланк (отдельный для каждого участника). Этот бланк также передается оператору ввода данных для внесения решений в компьютер, подсчитывающий результат. Возможен и подсчет результата вручную.

7.8. Определение результатов

7.8.1. Результаты, как правило, подсчитываются с помощью электронной компьютерной системы.

7.8.2. Основные принципы подсчета результатов

1) Каждый предписанный элемент короткой программы, все элементы произвольной программы, имеют определенную Базовую оценку, занесенную в таблицу.

2) Каждый судья присуждает каждому элементу одну из семи градаций качества (GOE). Каждая градация имеет свое положительное (+) или отрицательное (-) численное значение, приведенное в таблице SOV.

3) Качество исполнения элемента (GOE), определенное бригадой, получается путем вычисления «усеченного среднего» численных значений GOE, данных максимум девятью (9) судьями, участвующими в определении результата.

4) Усеченное среднее значение определяется отбрасыванием самого высокого и самого низкого значений и вычислением среднего значения оставшихся после отбрасывания максимум семи оценок.

5) Это среднее значение становится окончательной оценкой бригады за качество исполнения отдельного элемента. GOE бригады округляется до двух значащих цифр после запятой.

6) Оценка бригады за каждую секцию/элемент определяется суммированием усеченной средней GOE данной секции/элемента с его Базовой стоимостью.

7) Оценки бригады за все элементы суммируются для получения суммарного Технического результата.

8) В одиночном катании:

a) Каскады прыжков оцениваются как один элемент суммированием Базовых стоимостей прыжков, составляющих каскад, и GOE с численным значением стоимости наиболее сложного прыжка. Базовая стоимость каскада прыжков округляется до двух значащих цифр после запятой.

b) Комбинации прыжков оцениваются как один элемент суммированием Базовых стоимостей двух наиболее сложных прыжков, составляющих комбинацию, затем результат умножается на коэффициент 0,8, затем учитывается GOE наиболее сложного прыжка. Базовая стоимость комбинации прыжков, умноженная на коэффициент, округляется до двух значащих цифр после запятой.

c) Любой дополнительный элемент или элементы свыше предписанного их количества не засчитываются в результат участника. Принимается во внимание только первая попытка (или разрешенное число попыток) исполнения элемента.

d) Бонус (если он присужден) добавляется к сумме, представляющей собой оценку бригады за все элементы, таким образом получается суммарный Технический результат.

e) В произвольной программе одиночного катания Базовые стоимости (но не GOE) всех прыжковых элементов, исполняемых во второй половине программы, умножаются на специальный коэффициент 1,1 с целью поощрить равномерность распределения сложных элементов в программе. В парном катании Базовые стоимости (но не GOE) всех выбросов, прыжковых элементов, поддержек и подкруток, исполняемых во второй половине программы, умножаются на специальный коэффициент 1,1. Каждая умноженная на коэффициент Базовая оценка прыжкового элемента (одиночное катание), исполненных во второй половине программы произвольного катания, округляется до двух значащих цифр после запятой.

Вторая половина программы отсчитывается от середины ее предписанной длительности без учета разрешенных 10 секунд недоката или переката.

9) Каждый судья также оценивает Компоненты программы по шкале от 0,25 до 10,0 с шагом 0,25.

10) Результат оценки бригадой каждого из Компонентов программы получается вычислением средней оценки за каждый Компонент программы.

11) Средние оценки за каждый Компонент программы округляются до двух значащих цифр после запятой.

12) Результаты в короткой программе и в произвольной программе складываются, и получается окончательный результат участника в данном виде. Участник с наивысшим окончательным результатом становится первым и т.д.

13) Если участники делят место в каком-либо из разделов соревнования, участник с более высоким местом в предыдущем разделе соревнования становится первым и т.д. Если такого предыдущего раздела нет, участники делят место.

7.8.3. Публикация результатов

1) Распределение мест в каждом разделе соревнования должно быть опубликовано немедленно после завершения выступлений всех участников в этом разделе соревнования.

2) По окончании каждого раздела соревнования должны публиковаться Технический результат, оценки бригады по каждому Компоненту программы, результат за Компоненты программы, снижения и суммарный результат каждого участника в данном разделе соревнования.

3) По окончании каждого раздела соревнования публикуется документ «Детали судейства для каждого спортсмена», в котором для каждого участника указаны Базовые стоимости всех выполнявшихся им элементов, GOE всех судей за каждый элемент и оценки всех судей за каждый из Компонентов программы.

4) Окончательные результаты должны публиковаться возможно скорее по окончании вида. Этот документ должен включать для каждого участника:

- окончательное место;
- отдельно места в каждом разделе соревнования.

5) По окончании вида должна публиковаться общая сумма очков (окончательный результат) для каждого участника.

6) Результаты должны быть включены в протокол соревнования.

7.9. Протесты

7.9.1. Протест может подать главному судье соревнований и старшему судье (рефери) по виду в письменном виде представитель команды или лицо, выполняющее его обязанности, не позднее чем через 30 минут после окончания каждого раздела соревнований.

7.9.2. Протест должен быть рассмотрен главным судьей не позднее начала следующего раздела данного вида соревнований. Решение по поводу протеста немедленно сообщают представителю команды, подавшей протест.

7.9.3. По решению главного судьи протест может быть рассмотрен на заседании главной судейской коллегии соревнований.

7.9.4. Протесты, касающиеся состава участников, должны быть поданы до проведения жеребьевки стартовых номеров участников в первый день соревнований.

7.10. Опубликование результатов

7.10.1. Результаты каждого раздела соревнований объявляют сразу же по окончании выступления всех участников и подсчета результатов. Окончательные результаты объявляют, как можно скорее после окончания соревнований в виде.

7.10.2. Протоколы результатов соревнований должны быть напечатаны как можно скорее. Протоколы должны содержать следующую информацию:

- 1) место, дата и время проведения соревнований;
- 2) тип площадки;
- 3) размер площадки;
- 4) число участников в каждом виде;
- 5) состав главной судейской коллегии, составы судейских бригад, фамилии секретарей;
- 6) разделы каждого вида соревнований и множительные коэффициенты для этих разделов;
- 7) фамилии участников и их возраст; составы команд (для командных и лично-командных соревнований);
- 8) результаты каждого участника в каждом разделе и по сумме двух разделов (в случае соревнований, состоящих из трех разделов) и окончательные результаты соревнований;
- 9) результаты команд (для командных и лично-командных соревнований);
- 10) отчет о выполнении разрядных требований;

7.10.3. Протоколы соревнований должны быть подписаны главным судьей.

7.10.4. Протоколы должны быть возможно скорее, но не позднее чем через 10 дней после окончания соревнования, переданы или высланы организации, проводившей соревнования, и организациям, в них участвовавшим.

7.11. Протоколы должны быть доступны всем заинтересованным лицам для ознакомления.

7.12. Награждение участников и команд, открытие и закрытие соревнований

7.12.1. Объявление победителей и награждение их проводится в соответствии с Положением о соревнованиях на основании окончательного распределения мест участников.

7.12.2. Награждение участников или команд начинаются с первого места.

7.12.3. Награждение победителей проводится по окончании соревнований либо в данном виде, либо всех соревнований, награждение команд - по окончании соревнований и подсчета окончательных результатов. Командный приз вручается капитану команды.

7.12.4. Торжественное открытие и парад участников проводятся в первый день проведения соревнований. Торжественное закрытие проводится в последний день проведения соревнований.

7.13. Отчет главного судьи

7.13.1. Отчет представляется в организацию, проводившую соревнования, не позднее чем через 10 дней со дня окончания соревнований.

7.13. Кодекс Этики

7.13.1. Возможные корректировки баллов и результатов соревнований по фигурному катанию, а также сроки, позволяющие применить такие корректировки.

- Никакие протесты относительно оценок Рефери, Судей и Технической бригады (Технического Контролера, Технического специалиста, Ассистента технического специалиста, Оператора Ввода Данных), выставленных за исполнение программы, не разрешены.

- Протесты относительно результатов разрешены только в случае математической ошибки подсчета баллов. Неверное название элемента или уровня сложности, которое может привести к более низкому или более высокому результату, является человеческой ошибкой, а не неправильным математическим подсчётом.

- Однако если Старший судья узнает:

- 1) Если до начала церемонии награждения или до официального объявления результатов (если нет церемонии награждения) произошла человеческая ошибка, связанная с неправильным вводом данных Оператором данных, Рефери (Старший судья) может исправить ошибку при условии, если Технический контролер, Технический специалист, Ассистент технического специалиста и Оператор ввода данных согласны с тем, что произошла ошибка.

- 2) Если произошло неправильное математическое вычисление, Рефери может исправить вычисление (даже без подачи протеста) при условии, что Технический контролер, Технический специалист, Ассистент специалиста и Оператор ввода данных согласны, что было такое неверное вычисление. Если такая коррекция приводит к изменению окончательных результатов спортсменов, то результаты изменяются в соответствии с исправлениями.

- 3) В случае возникновения ситуации в соответствии с подпунктами

1) и 2) настоящего пункта Рефери делает краткий отчет в письменном виде, который должен быть подписан всеми соответствующими должностными лицами.

В указанные сроки могут быть приняты только указанные выше поправки (неправильные данные, введенные Оператором ввода данных, и/или неправильные математические подсчеты).

Если исправление ошибки привело к изменению результатов в Короткой программе после того, как была проведена жеребьёвка к произвольной программе, то жеребьёвка к произвольной программе делается заново.

Корректировки Технической бригады и/или оценок судей, которые не соответствуют вышеупомянутому Правилу, не могут быть внесены после того, как оценка спортсмена будет объявлена диктором и/или вывешена на стенде или отображена на видеотабло.

Вышеупомянутое уточнение соответствует общепринятым принципам применения решений «Поля игры».

7.13.2. Сроки подачи протеста

- Протесты относительно неправильного математического подсчета могут быть поданы в течение 24 часов после завершения соответствующего соревнования.

7.13.3. Некорректные публичные комментарии или поведение

- К спортсменам и официальным лицам команды, которые либо непосредственно, либо через третью сторону, некорректно ведут себя в отношении Должностных лиц или их решений, а именно относительно идентифицированных элементов и/или выставленных уровней сложности Техническим Специалистом, Ассистентом Технического Специалиста, Техническим Контролёром, или относительно оценок Судей, могут применяться санкции.

- Судьи не могут обсуждать соревнования с каким-либо членом какой-либо делегации во время соревнований. Если это происходит, Технический Комитет по фигурному катанию может вывести этого судью из состава бригады.

- Использование мобильных телефонов в личных целях во время работы технической или судейской бригады запрещено.

Ответственность должностных лиц на соревнованиях:

1) Судьи воздерживаются от фотографирования со спортсменами, загрузки этих фото и размещения их в любых социальных сетях.

2) Поощрение или советы любого рода, особенно во время катания, должностными лицами, не допускаются.

3) Отстранение от судейства на один год последует, если какое-либо должностное лицо будет признано нарушившим это правило.

7.13.4 Кодекс этики технической бригады.

Кодекс этики и политика конфликта интересов Технической бригады применяется ко всем лицам, назначенным для выполнения функций должностных лиц Технической бригады. К числу должностных лиц, на

которых распространяется эта политика, относятся Технический контролер, Технический специалист, Ассистент технического специалиста, Оператор ввода данных и Оператор видео повтора.

Целью настоящей Политики является:

- Усилить понимание, что самые высокие стандарты этики, справедливости, честности и добросовестности должны руководить всеми должностными лицами, имеющими право работать в технических бригадах на соревнованиях.

Должностные лица Технической Бригады обязаны:

- Вести себя независимо и нейтрально в течение всего мероприятия, подавая пример высоких стандартов этического поведения.

- Демонстрировать отсутствие протекционизма или предвзятости в отношении любого спортсмена, тренера, судьи, должностного лица, волонтера или других лиц, участвующих в соревнованиях.

- Стимулировать своим поведением доверие среди всех спортсменов и тренеров. Появление ненадлежащего поведения или проступков может нанести ущерб.

- Не принимать денежные средства или другие выгоды для участия в любом соревновании.

- Несоблюдение Кодекса этики и Политики конфликта интересов для должностных лиц Технической Бригады приведет к приостановлению их деятельности на определенный период времени или может навсегда исключить должностное лицо из всех соревнований в соответствии с применимыми Правилами.

7.13.5 Кодекс этики и политики конфликта интересов технических и судейских бригад применяется ко всем лицам, назначенным в качестве должностных лиц технической или судейской бригады. К числу должностных лиц, подпадающих под действие этой политики, относятся: Технический контролер, Технический специалист, Ассистент технического специалиста, Оператор ввода данных, Оператор видео повтора, Рефери и Судьи.

Цели настоящей Политики:

Убедить всех должностных лиц, имеющих право работать в технических бригадах, руководствоваться самыми высокими стандартами этики, справедливости, честности и добросовестности.

Обеспечить соблюдение фундаментальной политики и ценностей настоящих Правил всеми официальными лицами.

Должностные лица технической и судейской бригады обязаны:

Вести себя независимо и всегда соблюдать нейтралитет, демонстрируя пример высоких стандартов этического поведения.

Показывать отсутствие протекции или предвзятости в отношении любого спортсмена, тренера, судьи, должностного лица, волонтера или других лиц, участвующих в соревнованиях.

Поведение и комментарии должны стимулировать доверие и конфиденциальность среди всех спортсменов и тренеров. Появление ненадлежащего поведения может нанести ущерб.

Не принимать денежные средства или другие выгоды для участия в любом соревновании.

Несоблюдение Кодекса этики и Политики коллизии интересов для должностных лиц технических и судейских бригад приведет к приостановлению их деятельности на определенный период времени или может навсегда исключить должностное лицо из всех соревнований и деятельности, в соответствии с применимыми Правилами.

Оценки судей:

Оценка компонента каждого судьи не должна отличаться от средней оценки для этого компонента на 1,5 балла или более.

QOE каждого судьи не должно отличаться от среднего QOE для этого элемента на две и более градации.

Технический комитет по фигурному катанию анализирует результаты, чтобы проконтролировать работу судьи, и может принять решение о направлении письма с предупреждением в Федерацию, членом которой является данный судья. Второе уведомление с предупреждением приведет к тому, что судья лишится категории.

- Если будет замечено, что судья постоянно присуждает более высокие баллы, чем допустимая разница от среднего балла, спортсменам его Федерации, это будет считаться несоблюдением Кодекса этики для технических и судейских должностных лиц и приведет к приостановлению его деятельности на определенный период времени или может навсегда исключить этого судью из участия во всех соревнованиях в соответствии с применимыми правилами.

- Если судья или технический специалист будет нечестно судить, то соответствующее должностное лицо будет отстранено от судейства, и соответствующая Федерация не будет иметь ни одного должностного лица, приглашенного к судейству на следующий год.

7.13.6. Конфликт интересов

а) Прямой конфликт интересов существует, когда официальное лицо (или родитель, родной брат/сестра, ребенок, супруг, партнер по спорту или гражданский партнер) обучало, преподавало хореографию или консультировало любого спортсмена на соревновании в течение предыдущего года.

б) Косвенный конфликт интересов может возникнуть в результате любых личных, семейных или финансовых отношений, которые могут рассматриваться как конфликт интересов. Речь идет о любой ситуации, которая может подорвать беспристрастность человека.

- Должностные лица обязаны:

- Не участвовать в любом мероприятии (например, женское одиночное катание), в котором есть прямой конфликт интересов.

о Незамедлительно уведомить Рефери о конфликте интересов, если таковой обнаруживается после принятия приглашения.

о Раскрывать все прямые и возможные косвенные конфликты должностному лицу, принимающему участие в отборочных соревнованиях. Если после назначения на отборочное соревнование обнаруживается конфликт, необходимо немедленно уведомить Рефери.

о Если эти должностные лица согласятся с тем, что конфликт существует, должностное лицо будет исключено из состава бригады. Если не согласятся, то Рефери примет окончательное решение.

7.13.7. Критика, обратная связь и мониторинг

Технические контролеры, Технические специалисты и Ассистенты технических специалистов могут критиковать и предоставлять отзывы спортсменам в течение года со следующими условиями:

Официальные лица не могут давать оценку спортсменам, участвующим в соревновании, в котором эти официальные лица будут задействованы за 2 месяца и менее до проведения мероприятия.

Должностным лицам Технической бригады, уличенным в нарушении этого правила, будет запрещено участвовать в любом соревновании в течение 1 года.

7.13.8. Проведение семинаров

Технические контролеры, Технические специалисты и Ассистенты технических специалистов, могут провести семинар, если об этом объявлено и предоставлена возможность участия всем желающим спортсменам.

8. Правила спортивных дисциплин, объединенных названием Фристайл

8.1. Место проведения соревнований

8.1.1. Поверхность площадки должна быть пригодна для фристайл - слалома на роликовых коньках (плоская, ровная, с хорошим сцеплением).

8.1.2. Площадка должна быть безопасна для участников.

8.1.3. Если позволяют условия, участникам может быть предоставлена площадка для разминки с покрытием, похожим на покрытие основной площадки.

8.1.4. Конусы, используемые в дисциплинах фристайл – слалом и скоростной слалом должны соответствовать следующим параметрам: высота конусов должна быть от 7.6 до 8 см, диаметр основания от 7.4 до 7.5 см, верхний диаметр от 2.5 до 2.7 см. Материал конуса должен быть достаточно жёстким у основания, чтобы не остановить колесо при наезде на конус.

8.1.5. Все необходимое оборудование для проведения соревнований приведено в таблице:

№	Наименование	Кол-во	Примечание
1	Аудиосистема	1	С микшером и прочим, принимает сигнал с ноутбука
2	Микрофон	2+	Беспроводной микрофон, действующий на всей площадке

3	Аудиокабели	1	Кабели, соединяющие микшерный пульт, ноутбуки и всё остальное. Полный комплект.
4	Длинный аудиокабель	1	Прямой доступ судей к аудио системе (для их ноута, например)
5	Аудиоплеер	2	Ноутбук, iPad, плеер и т.п.
6	Радиа уоки-токи	7	Переносные радиы с зарядкой и наушниками
7	Лазерный принтер	1	Иметь наготове носитель с драйверами
8	Запасной картридж	1	Для принтера
9	Питальный кабель	1	Рекомендуется 50 метровая катушка
10	Тройники питания	2	Предоставляют много розеток для оборудования
11	Аптечка	1	Аптечка первой помощи или дежурный врач
12	Стол для судей	8-10	Каждый столик не менее 1.2 метра
13	Скатерть		На судейские столы
14	Стул	25	Для судей, регистрации, помощников
15	Тент	4	Для уличных мероприятий, 3x3 м каждый
16	Зрительный зал		
17	Вывеска регистрации	1	
18	Доска объявлений	1	
19	Рулетка	1	От 30 до 50 метров
20	Секундомер	2	
21	Флажки	4	2 красных, 2 белых
22	Свисток	1	
23	Карточки предупреждений	4	Как в футболе: 2 жёлтые и 2 красные
24	Конусы	8x20	4 разных цветов, хорошо различимых на покрытии
25	Малярный скотч	100 м	Для стартовых и финишных линий, нескользкий
26	Заградительная лента	50 м	
27	Маркеры на водной основе	3	Для разметки площадки
28	Мел	бокс	
29	Авторучки	15	
30	Планшеты	8	
31	Метки для конусов	150	Круглые наклейки, 7.7 см диаметром, отверстие в центре 0.7 см.
32	Бумага А4	3 уп.	
33	Большой конверт	30	Формат А4
34	Канцелярия	набор	Скотч, ножницы, скрепки, степлер и т.д.
35	Ноутбук	1	OS Windows, для скоростного слалома и батла
36	Питьевая вода		Для судей в первую очередь
37	Разделительная линия		Высотой 15-20 см, длиной минимум 15.2 м
38	Таблички дорожек	4	30x25 см, номер дорожки для скоростного слалома
39	Задник зоны ожидания		3x3 м
40	Зона ожидания результата		Четырёхместный диван или 4 стула
41	Хронометр		Для скоростного слалома

42	Большой экран		Соединён с компьютером для отображения результатов
43	Скамья для отдыха		Для 20-30 человек
44	Маты		Для торможения на скоростном слаломе, если мало места
45	Мусорный бак	2	
46	Швабра	3	Вытирать пол
47	Ленты для бэджей		Для судей, персонала, спортсменов, тренеров, капитанов, прессы
48	Номера для спортсменов		Ткань, 18x12 см, для каждого спортсмена
49	Булавки		4-5 для каждого спортсмена
50	Форма для судей		По числу судей
51	Форма для персонала		По числу помощников
52	Помощники	11	2 на регистрации, 8 поднимают конусы (2 по 4), 1 снимает видео
53	Акриловые подставки	4	Высота основания 10 см, ширина 30, длина 25 см, треугольные
54	Медали		По 3 на каждую категорию
55	Грамоты		По 6 на каждую категорию
56	Грамоты за участие		По числу спортсменов
57	Страховки спортсменов		
58	Место отдыха судей	1	Комната
59	Место отдыха атлетов		Несколько комнат
60	Комната прессы		С WiFi, розетками, напитками, закусками и стульями
61	Задник соревнований		
62	Подиум		
63	Поднос для наград		
64	Красное сукно на поднос		
65	Флагшток		
66	Команда для п. 65		
67	Флаги стран участниц		
68	Национальный флаг		
69	Национальный гимн		
70	Персонал для регистрации		
71	Комната заседаний		
72	Флагштоки		Мобильные версии
73	Большая доска, ткань		Отделяющая зону соревнований от зоны разминки

8.2. Экипировка спортсменов

8.2.1. Участники могут использовать ролики любого типа: однорядные (инлайн) или двурядные (квады).

8.2.2. Участники должны самостоятельно удостовериться, что их ролики исправны и готовы к выступлению.

8.2.3. Главный судья имеет право запретить использование любых роликов, которые нельзя считать безопасными или представляющими нечестное преимущество для спортсмена.

8.2.4. Регистрационные номера (бэйджи, наклейки) должны быть предоставлены организатором. Главный судья определяет, где и когда участники должны их носить в зависимости от формы площадки. Изменение номера участником недопустимо.

8.3. Фристайл - слалом

8.3.1. Место проведения.

8.3.1.1 Площадка для соревнований состоит из трёх дорожек на расстоянии 2 м друг от друга.

8.3.1.2 Порядок дорожек, начиная от судейского стола: 50 см, 80 см, 120 см.

8.3.1.3 Дорожки 50 см и 80 см состоят из 20 конусов, 120 см только из 14.

8.3.1.4 Середина каждой дорожки должна быть на линии судейского стола.

План площадки для фристайл – слалома

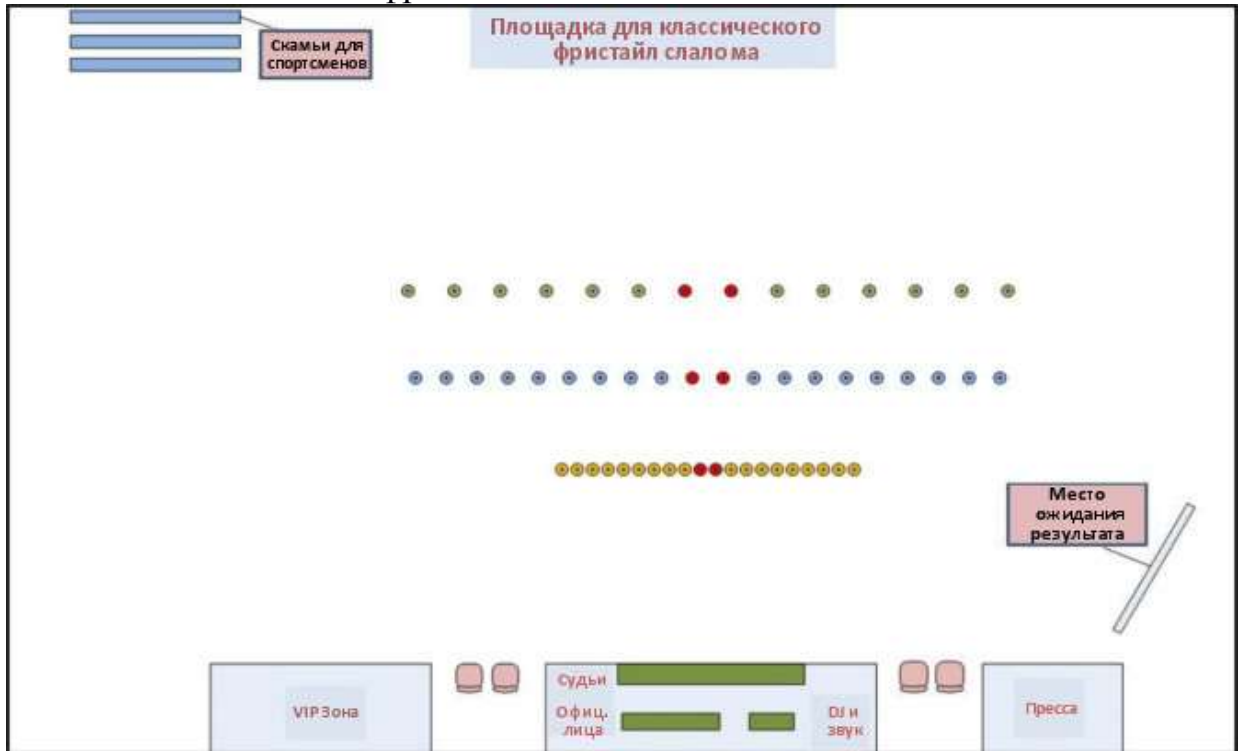

8.3.2. Регламент соревнований

8.3.2.1 В фристайл - слаломе спортсменам даётся только одна попытка, однако организаторы могут провести квалификационные раунды, когда число участников в дисциплине слишком велико. Таким образом, соревнования могут состоять из квалификационной и финальной частей.

8.3.2.2 Высшие по рейтингу участники автоматически считаются переквалифицированными в финальную часть. Остальные спортсмены разбиваются на группы в соответствии с их российским рейтингом по фристайл слалому. Главный судья соревнований определяет число предварительно квалифицированных участников, не нуждающихся в квалификации, размер групп, и сколько спортсменов переходит из них в финал. Число предварительно квалифицированных участников не должно быть менее числа равному половине общего числа участников финальной части.

8.3.2.3 Пример распределения участников по квалификационным группам:

ТОП 16			
+			
1	2	3	4
7	8	9	0
4	3	2	1
5	6	7	8
2	1	0	9
3	4	5	6

Пример распределения 40 участников.

Топ-16 спортсменов считаются квалифицированными, с 17 по 40 распределяются по нескольким (например, 4) группам. Только первые (обычно 2) спортсмены из каждой группы переходят в финальный раунд (и исполняют свою программу во второй раз). Финальный раунд тогда состоит из топ-16 и 8 квалифицированных спортсменов: $16+8=24$ в финале.

0	9	8	7
---	---	---	---

8.3.2.4 Все правила и требования для квалификационных выступлений такие же, как и для финальных.

8.3.2.5 В финальный раунд входят предварительно квалифицированные слаломисты и все прошедшие квалификацию в группах.

8.3.2.6 Очередность выступлений определяется по действующему российскому рейтингу, начиная с более низких позиций. Не имеющие рейтинга спортсмены добавляются в начало списка в случайном порядке.

8.3.2.7 Спортсмены должны пересечь каждый интервал между конусами на всех трёх дорожках 50, 80 и 120 см.

8.3.2.8 После выступления участника на площадку для разминки сразу приглашается следующий, пока судьи заняты оценкой предыдущего выступления.

8.3.2.9 Тренера и капитаны команд могут сопровождать закончившего выступление спортсмена в Зоне Ожидания Результата.

8.3.3. Время выступления

8.3.3.1 На выступление в фристайл - слаломе даётся от 105 до 120 секунд (1 мин 45 сек – 2 мин).

8.3.3.2 Отсчёт времени начинается одновременно с началом музыки. Музыка начинается, когда спортсмен готов.

8.3.3.3 Выступление заканчивается по знаку спортсмена или по завершению музыки.

8.3.4. Одежда

8.3.4.1. Одежда может отражать характер музыки в рамках приличия и не должна мешать катанию.

8.3.4.2. Одежда не должна слишком обнажать тело, особенно в сексуальном плане.

8.3.4.3. Использование каких-либо аксессуаров не разрешается.

8.3.4.4. Если какой-то предмет одежды намеренно снят или брошен во время выступления, то он также считается аксессуаром и приводит к дисквалификации.

8.3.4.5. Не допускается использование масок или грима.

8.3.4.6. Спорные случаи, связанные с одеждой спортсмена, решаются главным судьёй.

8.3.5. Поведение во время выступления

8.3.5.1. Неуважительное поведение (сексуальные, агрессивные, оскорбительные жесты или движения), особенно в отношении судей, недопустимо и наказывается штрафом или дисквалификацией.

8.3.5.2. Строго запрещается музыкальное сопровождение, содержащее оскорбления расистского, политического, нецензурного, сексистского характера или даже намекающие на подобные вещи. Нарушители будут подвергнуты дисциплинарному взысканию (штрафные очки, понижение места, дисквалификация, денежный штраф). Такие же меры

могут быть приняты в случае жалобы третьих лиц после завершения соревнований.

8.3.6. Состав судейской бригады

8.3.6.1. Главный судья

8.3.6.2. Линейные судьи. 3-5 человек (всегда нечетное число). Линейный судья выставляет оценку за технику и артистизм и получает собственное ранжирование спортсменов, которое учитывается в определении итоговых мест по системе перекрестных побед в соответствии с приложением 2 к разделу 8 настоящих Правил.

8.3.6.3. Судья по штрафам. 1 человек. Судья по штрафам выставляет штрафную оценку в соответствии с п. 8.3.9 настоящих Правил.

8.3.6.4. Секретарь соревнований. 1 человек. Ведет протокол и подводит итоговые результаты.

8.3.7. Состав оценки

8.3.7.1 Итоговая оценка спортсмена в фристайл - слаломе основана на двух составляющих: оценке техники и оценке артистичности. При этом оценка артистичности отчасти вычисляется с опорой на технический уровень.

8.3.7.2 Оценка техники основана на следующих аспектах выступления:

(1) Сложность слаломных элементов (трюков) определяется по таблице «Приложение 1: Таблица сложности элементов (трюков)». На оценку техники также влияет фристайловая «работа ног» (footwork), то есть способность спортсмена непринуждённо исполнять разнообразные фристайловые движения, не имеющие непосредственной технической ценности, но обеспечивающие целостность программы. Сложность, скорость и разнообразие движений обеспечивает более высокую оценку. Базовая или простая «работа ног» приведёт к снижению оценки. Сложность трюков (по таблице) является основополагающей для судей в случае, когда трюки исполнены стабильно на средней скорости, на дорожке 80 см, минимум 4 конуса или 3 оборота для вращательных движений.

(2) Разнообразие. Спортсменам следует исполнять и соединять между собой трюки различных групп – сидячих, вращательных, одноколёсных, прыжковых и прочих. Минимальное число исполненных и принятых в зачёт трюков равно 8 (в разных семействах, в любой пропорции). Если спортсмен сделал меньше 8 успешных трюков, то он штрафует в технической оценке по критерию Разнообразие.

(3) Непрерывность. Трюки должны переходить из одного в другой, создавая эффект непрерывности движения спортсмена.

(4) Скорость и ритм. Скорость движений спортсмена влияет на техническую сложность слалома. Качественно отработанные перемены скорости демонстрируют хороший контроль исполняемых трюков и также поощряются.

8.3.7.3 Оценкой артистичности судьи отражают, насколько успешно спортсмен сумел сделать из своего выступления «шоу», что является индивидуальной способностью спортсмена исполнить завершённое от начала до конца выступление с богатым разнообразием движений (в том числе танцевальных), фристайлом, соответствием музыке, мощным впечатлением на зрителя. Спортсменам следует соединить все эти аспекты в единое целое, следуя общим принципам и логике.

8.3.7.4 Оценка артистичности должна быть в диапазоне ± 10 баллов от оценки техники и определяется, исходя из следующих критериев:

(1) Контроль тела - важная часть оценки Артистичности. Спортсменам следует продемонстрировать способность гармонично соединять движение корпуса с исполняемыми элементами, то есть логически оправданно двигать руками, держать спину и перемещать ноги в хорошей общей синхронизации. Судьи оценивают контроль тела по следующим критериям:

- Оценка Артистичности будет сильно понижена, если контроль тела полностью отсутствует. Спортсмен не контролирует своё тело при исполнении трюков и связок, которое в процессе выступления совершает принуждённые и неестественные движения.

- Оценка Артистичности будет понижена, если контроль тела практически отсутствует и/или его низкий уровень скрыт за танцевальными движениями, не связанными со слаломом - исполняемыми во время остановок, все конусов и т. д.

- Оценка Артистичности получит нулевую поправку, если контроль тела присутствует - судьи наблюдают некоторую логику в движениях рук, ног и в их общей синхронизации.

- Оценка Артистичности будет повышена в случае очень хорошего выступления, если руки и ноги спортсмена двигаются синхронно и гармонично, отражая высокое качество исполняемых трюков в ключе определённой хореографии, вплетённой в слаломную программу.

(2) Музыкальная выразительность. Выбранная музыка должна гармонизировать со стилем спортсмена, подчёркивать и дополнять его. Выступление должно соответствовать темпу музыки, чтобы выразить настрой, ритм и скорость музыки. Трюки, сделанные в ритме музыки, также считаются достижением спортсмена и поощряются.

(3) Управление элементами. Этот критерий оценивает положение элементов относительно дорожек и музыки.

(4) Хореография выступления должна соответствовать паузам и переменам в музыке.

(5) Поощряется исполнение более тяжёлых и рискованных трюков в середине дорожек, а не только на въезде или выезде с них.

(6) Все аспекты выступления должны быть исполнены на дорожках. Критерий будет уменьшен, если спортсмен проводит слишком много времени вне конусов.

8.3.8. Оценка.

8.3.8.1 Максимальный балл для фристайл слалома равен 130. Он состоит из двух слагаемых: техника в диапазоне от 10 до 60 баллов и артистизм в диапазоне от 0 до 70 баллов. Итоговое значение округляется до одного знака после запятой.

(1) Стандартная стоимость элемента – это базовая оценка, по которой судьи определяют, насколько спортсмен владеет трюком. Предполагается, что он выполнен гладко и быстро на дорожке 80 см, как в среднем и происходит.

(2) Элемент должен быть исполнен как минимум на 4 конуса или 3 оборота в случае вращения.

(3) Разрешены: смена ноги, перемена направления движения, переход на другой трюк этой же или другой группы. Однако переход должен происходить безо всякой паузы.

(4) Элементы и переходы между ними должны исполняться чисто и точно. Если у судьи возникли какие-то сомнения насчёт исполнения трюка - качество, «тапинг» (касание поверхности другими колёсами на ванвилах), число конусов или вращений, касание поверхности на прыжках, потеря траектории и т.д. - то судья имеет право не засчитать такой трюк или переход целиком или частично, приняв только ту часть, которая была выполнена корректно.

8.3.8.2 Группы (семейства) трюков и требования к ним.

(1) Сидячие трюки (Sitting tricks): спортсмен должен сидеть так, чтобы поясница находилась ниже уровня колена опорной ноги всё время исполнения трюка.

(2) Прыжковые трюки (Jumping tricks): обе ноги спортсмена должны отрываться от поверхности на каждом цикле трюка.

(3) Вращательные трюки (Spinning tricks): хотя бы одно колесо должно касаться поверхности во время вращения, которое происходит внутри дорожки.

(4) Одноколёсные трюки (Wheeling tricks): сделанные по дорожке в одну сторону, лицом вперёд или спиной вперёд, когда только одно колесо касается поверхности.

(5) Другие трюки (Other tricks): все прочие трюки, не попавшие ни в одну из перечисленных групп.

8.3.9. Оценка штрафа

8.3.9.1 Штраф по времени, когда спортсмен останавливается до 105-й секунды или после 120-й, равен 10 баллам.

8.3.9.2 Каждый конус, сбитый или сдвинутый так, что виден центр метки, увеличивает штраф на 1 балл.

(1) В случае, когда сбитый конус, описав дугу, возвращается на место, штраф не начисляется.

(2) Если один сбитый конус отлетает и сбивает с отметки другой, штраф 1 балл начисляется за каждый конус.

8.3.9.3 Если пропущено более 5 интервалов начисляется разовый штраф 5 баллов.

8.3.9.4 Штраф за ошибки. Штрафу подлежат: потеря равновесия, падения или прочие ошибки выступления. Потеря равновесия штрафуются судьями в общей оценке выступления. Падения считаются судьёй по штрафам

(1) Штраф за потерю равновесия может быть от 0.5 до 1.5 баллов.

(2) Штраф за падения может быть от 2 до 5 баллов.

8.3.9.5 Прерывание выступления

(1) Если спортсмен остановил своё выступление из-за внешних причин, штраф за повторное выступление на него не накладывается. Оно должно начаться с начала и будет оцениваться судьями с момента остановки первого выступления.

(2) Если спортсмен остановил своё выступление по собственным причинам, штраф за повторное выступление равен 5 баллам. Оно также начинается с начала и оценивается судьями с момента остановки.

8.3.9.6 Получение музыки после положенного срока

(1) Если спортсмен предоставил музыку для своего выступления позже установленного организаторами срока, он получает штраф 10 баллов.

(2) Если музыка не предоставлена до конца собрания капитанов команд или, в случае отсутствия собрания, до 18.00 дня, предшествующего соревнованиям, спортсмен не допускается к участию в классических выступлениях.

8.3.9.7 Штрафы за неисполненные группы (семейства элементов)

(1) Если спортсмен исполнил в программе менее 8 элементов, то оценка за разнообразие уменьшается на 2 балла, за каждый элемент, которого не хватило, чтобы набрать количество в 8 элементов.

(2) Оценка за разнообразие уменьшается на 3 балла за каждую неисполненную группу (семейство элементов)

8.3.9.8 Таблица баллов судьи по штрафам.

ТИП ПАДЕНИЯ	ШТРАФ	ОПИСАНИЕ
Падение	2	Лёгкое падение с касанием пола одной или двумя руками без влияния на динамику программы
Полное падение	5	Тяжёлое падение с ударом о поверхность
Недокат, перекат	10	Выступление остановлено раньше или позже положенного интервала (105-120 сек)
Прерывание выступления	5	Выступление остановлено спортсменом. Штраф на усмотрение главного судьи
Сдвинутые конусы	1	За каждый сдвинутый конус

Интервалы	5	Более 5 пропущенных интервалов
Упавшая одежда	2	Обронённый элемент одежды, включая очки
Одежда-аксессуар	DQ	За использование одежды как аксессуара
Штраф за музыку	10	Музыка предоставлена позже срока

8.3.10. Помощники, поднимающие конусы

8.3.10.1 Помощники обязаны ждать сигнала судьи по штрафам, прежде чем начать ставить конусы на место после завершения выступления.

8.3.10.2 Помощники должны следить, чтобы площадка была свободна от посторонних людей и предметов до и во время каждого заезда.

8.3.10.3 Помощники не должны быть в роликовых коньках.

8.3.11. Распределение мест

8.3.11.1 Итоговое распределение мест основано на сравнении распределения мест каждого судьи по системе баллов перекрёстных побед в соответствии с приложением 2 к разделу 8 настоящих Правил.

8.3.11.2 Распределение мест у судей основано на выставленных ими баллах, из которых вычитаются штрафные баллы, предоставленные судьёй по штрафам.

Приложение 1: Таблица сложности элементов (трюков)

Базовая сложность трюков основана на стабильном исполнении на дорожке 80 см (минимум 4 оборота или 3 оборота для вращения)									
Сложность	Прочие	Сиденье	Прыжковые	Одноколесные и линейные	Вращательные	Уровень			
Уровень А (50-60)	1	Сложные пистолет на одном колесе спиной вперед	Вайпер на переднем колесе		Вращение в пистолете на переднем колесе	1			
	2	Сложный пистолет на одном колесе				2			
	3					3			
	4					4			
	5					5			
	6	Пистолет на переднем колесе спиной вперед			Внешн./Внутр. ребро - семерка на одном колесе спиной вперед	6			
	7				Внешн./Внутреннее ребро - семерка спиной вперед	7			
	8				Внешнее /внутреннее ребро - семерка	8			
	9					9			
	10	Чайник/Супермен					10		
Уровень В (40-50)	1	Пистолет на переднем колесе		Флип/Флипер/Дей-найт	Внешн./Внутреннее ребро - семерка на одном колесе	1			
	2			Фристайл в пистолете		2			
	3			Казюк спиной вперед		3			
	4	Кораблик реверс на передних колесах	Сложный пистолет спиной вперед			4			
	5					5			
	6					6			
	7					7			
	8					8			
	9	Кобра спиной вперед				9			
	10				Швейная машинка	10			
Уровень С (30-40)	1	Кобра	Сложный пистолет	Спиной вперед на одном колесе	Корейский кросс волыт спиной вперед	1			
	2	Кораблик инверс	Пистолет спиной вперед		Корейский кросс волыт в одном колесе	2			
	3				Корейский кросс волыт	3			
	4					4			
	5	Кораблик на передних колесах			Лифт на 4х колесах	5			
	6				Лифт вперед на одном колесе	6			
	7					7			
	8		Спиной вперед сидящий кросс на переднем и заднем колесе	Вайпер		Вращение на двух колесах	8		
	9	Зед-нороблик	Пистолет			Обратный Дж разворот	9		
	10		Сидящий кросс на переднем и заднем колесе	Сешл в прыжке			10		
Уровень D (20-30)	1	Сешл		Фристайл	Дж разворот	1			
	2	Брайш			Вращение	2			
	3	Сешл на двух колесах	Полный реми спиной вперед		Тотал кросс	3			
	4	Кораблик	Полный реми			4			
	5				Спиной вперед на двух колесах	5			
	6				Фан волыт	6			
	7					7			
	8					8			
	9					9			
	10					10			
Уровень E (10-20)	1	Восьмерка	Полурими			1			
	2	Восьмерка спиной вперед			Волыт	2			
	3	Грейпвайн				3			
	4				Креб кросс	4			
	5					Мексикан	5		
	6	Столл/Столл спиной вперед				Мабрук	6		
	7	Двойной грейпвайн					7		
	8	Чап-Чап/Мик			На одной ноге		8		
	9	Нельсон/Нельсон спиной вперед			Крисс-кросс		9		
	10	Прочие	Монолайн в присяде	Прыжковые	Одноколесные и линейные	Вращательные	10		

Приложение 2: Система перекрестных побед

Основная идея заключается в том, чтобы подсчитать, сколько раз более половины судей поставили одного спортсмена выше (в их внутреннем распределении мест) против других спортсменов.

Пример.

Таблица 1. Оценки судей

Имя	Штраф	Судья 1			Судья 2			Судья 3			Судья 4			Судья 5		
		Тех	Арт	Сумм	Тех	Арт	Сумм	Тех	Арт	Сумм	Тех	Арт	Сумм	Тех	Арт	Сумм
Сп 1	1	42	33	74	42	32	Сп 1	1	42	33	74	42	32	Сп 1	1	42
Сп 2	0	35	25	60	38	28	Сп 2	0	35	25	60	38	28	Сп 2	0	35
Сп 3	2	38	28	64	30	22	Сп 3	2	38	28	64	30	22	Сп 3	2	38
Сп 4	2	31	26	55	36	26	Сп 4	2	31	26	55	36	26	Сп 4	2	31
Сп 5	0	28	28	56	33	35	Сп 5	0	28	28	56	33	35	Сп 5	0	28
Сп 6	2,5	12	16	25,5	10	15	Сп 6	2,5	12	16	25,5	10	15	Сп 6	2,5	12
Сп 7	2	21	20	39	7	14	Сп 7	2	21	20	39	7	14	Сп 7	2	21
Сп 8	3	11	14	22	6,5	14	Сп 8	3	11	14	22	6,5	14	Сп 8	3	11

Таблица 2. Распределение мест у каждого судьи

Name	Судья 1	Судья 2	Судья 3	Судья 4	Судья 5
Спортсмен 1	1	1	1	1	1
Спортсмен 2	3	3	2	2	2
Спортсмен 3	2	5	4	4	3
Спортсмен 4	5	4	3	3	5
Спортсмен 5	4	2	4	4	4
Спортсмен 6	7	6	6	7	6
Спортсмен 7	6	7	7	6	7
Спортсмен 8	8	8	8	8	8

Таблица 3. Определение числа перекрестных побед (Victory Points)

	Спортсмен 1	Спортсмен 2	Спортсмен 3	Спортсмен 4	Спортсмен 5	Спортсмен 6	Спортсмен 7	Спортсмен 8	Критерий 1 сумма побед	Критерий 2 локальная сумма побед	Критерий 3 Сумма баллов за технику	Критерий 4 сумма всех побед	Критерий 5 сумма итоговых баллов	Место
Спортсмен 1		5	5	5	5	5	5	5	7					1
Спортсмен 2	0		4	5	4	5	5	5	6					2
Спортсмен 3	0	1		2	3	5	5	5	4	5	167	21		3
Спортсмен 4	0	0	3		2	5	5	5	4	5	167	20		4
Спортсмен 5	0	1	2	3		5	5	5	4	5	144			5
Спортсмен 6	0	0	0	0	0		3	5	2					6
Спортсмен 7	0	0	0	0	0	2		5	1					7
Спортсмен 8	0	0	0	0	0	0	0		0					8

Описание критериев определения числа перекрестных побед Таблицы 3.

Критерий 1 – Главный критерий – число побед надо всеми противниками

Если число побед у спортсмена больше чем половина числа судей, то ему присуждается 1 балл в первый критерий (сумма побед). Если число побед равно половине числа судей, присуждается половина балла. Больше сумма побед – выше место. Основная идея заключается в том, чтобы подсчитать, сколько раз более половины судей поставили одного спортсмена выше (в их внутреннем распределении мест) против других спортсменов.

Критерий 2 - локальная сумма побед

Если оценки по первому критерию совпадают (например, в таблице 1 у спортсменов 3, 4, 5), то вычисляются локальные баллы за число побед среди участников данного равенства.

Критерий 3

Если критерий 2 не разрешил равенства, то сравнивается сумма баллов за технику.

Критерий 4

Если критерий 3 не разрешил равенства, сравнивается общая сумма всех побед у всех судей.

Критерий 5

Если критерий 4 не разрешил равенства, то сравнивается общая сумма итоговых баллов у всех судей.

Если критерий 5 не разрешил равенства, то спортсмены занимают одинаковое место.

9. Скоростной слалом

9.1. Место проведения соревнований

9.1.1. Поверхность площадки должна быть пригодна для скоростного слалома на роликовых коньках (плоская, ровная, с хорошим сцеплением, с безопасным выкатом в конце дистанции).

9.1.2. Все расчёты делаются относительно центров конусов.

9.1.3. Для скоростного слалома используются 2 дорожки с интервалом 80 см между центрами конусов. Расстояние между дорожками равно 3 м.

9.1.4. Между дорожками на равном от них расстоянии должен находиться разделительный барьер длиной как минимум 15.2 м, высотой от 15 до 20 см.

9.1.5. Стартовое место каждого спортсмена в квалификационной части соревнований обозначено двумя стартовыми линиями на расстоянии 40 см друг от друга, каждая длиной 2 м.

9.1.6. Стартовое место каждого спортсмена в финальной части соревнований обозначено одной стартовой линией длиной 2 м.

9.1.7. Центр первого конуса дорожки находится в 12 м от ближайшей стартовой линии. Финишная линия находится в 80 см от центра последнего конуса дорожки.

9.1.8. Электронный хронометр должен использоваться для всех забегов скоростного слалома.

9.1.9. Во время квалификационных забегов сенсор на стартовой линии устанавливается на высоте 40 ± 3 см, на финишной линии - на высоте 20 ± 3 см над уровнем пола.

9.1.10. Во время финальных забегов сенсоров на старте нет, а на финишной линии они устанавливаются на высоте 20 ± 3 см над уровнем пола.

9.1.11. В финальной части соревнований источник стартового звукового сигнала должен находиться сзади спортсменов на равном расстоянии от каждого из них.

9.1.12. План площадки для квалификации по скоростному слалому

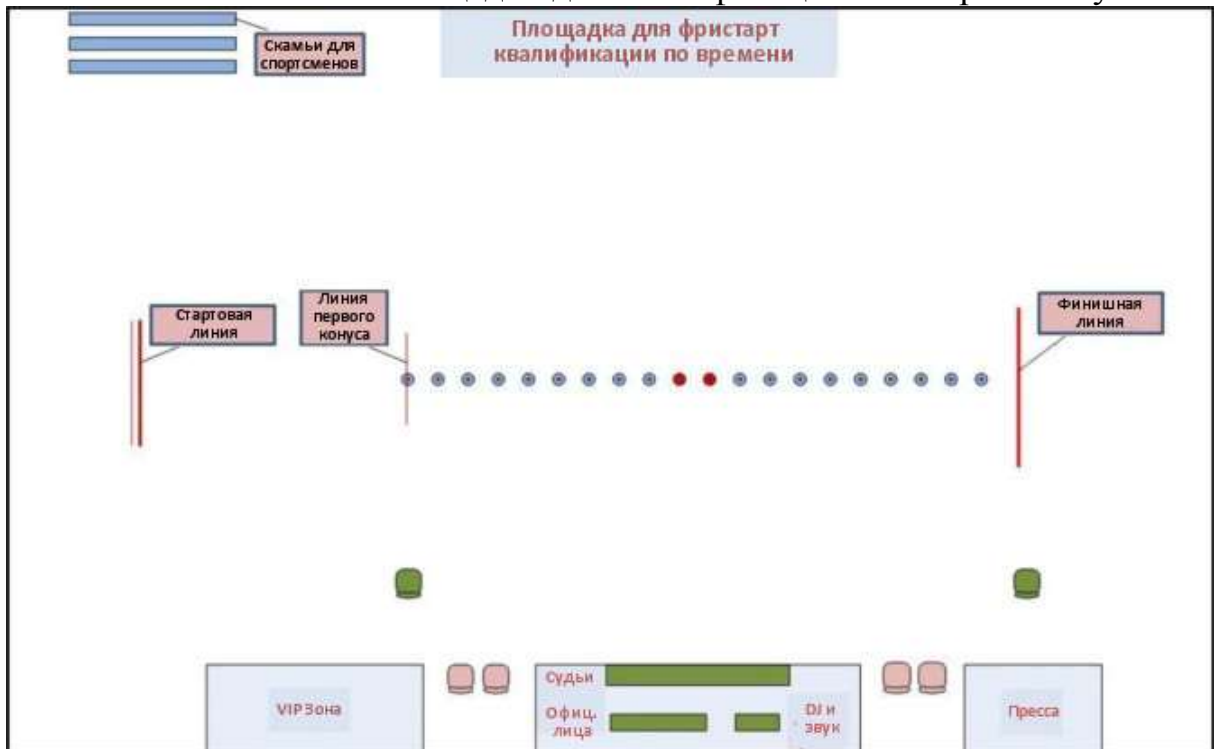

9.1.13. План площадки для скоростного слалома (КО)

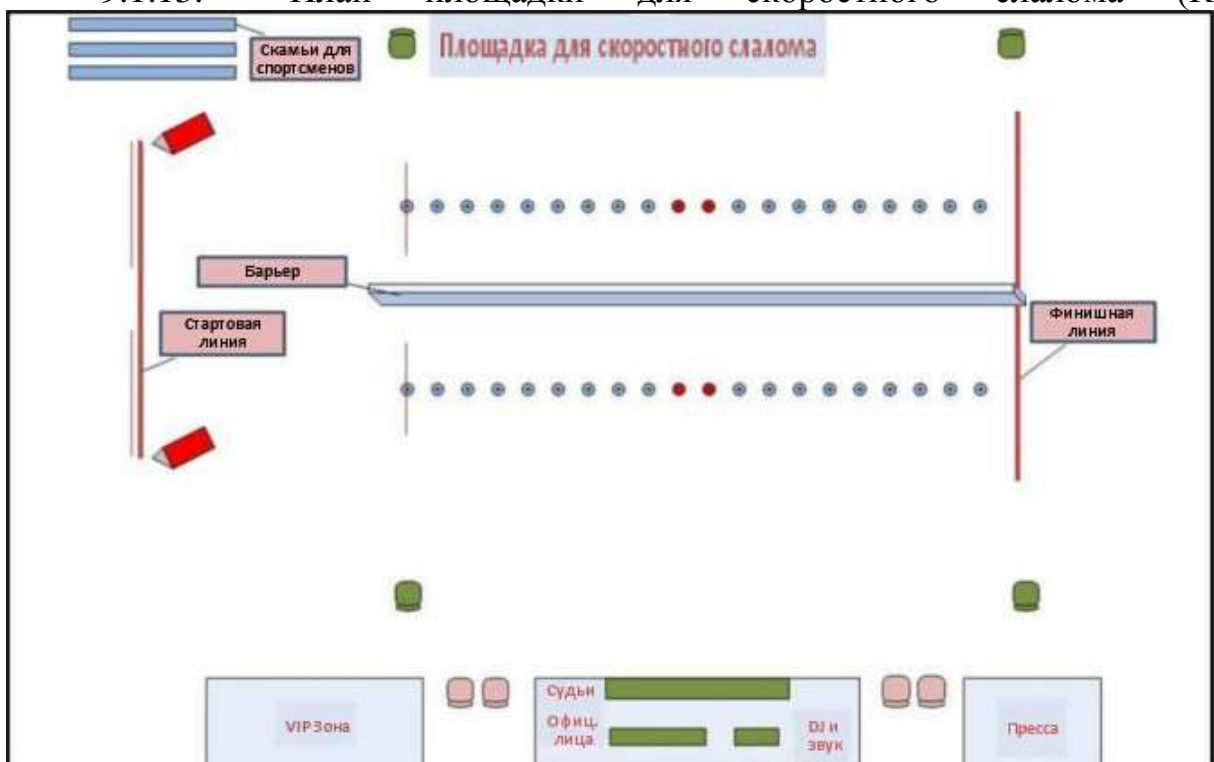

9.2. Судейская бригада

9.2.1. Главный судья.

9.2.2. Хронометрист. 1-2 человека. Хронометрист выполняет замер времени. В зависимости от модели хронометра может быть одновременного стартовым судьей.

9.2.3. Стартовый судья. Следит за порядком старта и дает команды старта.

9.2.4. Помощники не должны быть в роликовых коньках.

9.2.5. Линейные судьи по штрафам. 3 человека. Линейный судья выставляет оценивает выступления и получает собственное ранжирование спортсменов, которое учитывается в определении итоговых мест.

9.2.6. Судья на первом конусе. 2 человека. Следит за выполнением правила въезда на линию конусов.

9.2.7. Судья на финише. 2 человека. Следит за выполнением правила пересечения финишной линии.

9.2.8. Секретарь соревнований. 1 человек. Ведет протокол и подводит итоговые результаты.

9.2.9. Помощники, поднимающие конусы

9.2.9.1 Помощники обязаны ждать сигнала судьи по штрафам, прежде чем начать ставить конусы на место после завершения выступления.

9.2.9.2 Помощники должны следить, чтобы площадка была свободна от посторонних людей и предметов до и во время каждого заезда.

9.2.9.3 Помощники не должны быть в роликовых коньках.

9.3. Экипировка спортсменов

9.3.1. Участники могут использовать ролики любого типа (однорядные (инлайн) или двурядные (квады).

9.3.2. Участники должны самостоятельно удостовериться, что их ролики исправны и готовы к выступлению.

9.3.3. Главный судья имеет право запретить использование любых роликов, которые нельзя считать безопасными или представляющими нечестное преимущество для спортсмена.

9.3.4. Регистрационные номера (бэйджи, наклейки) должны быть предоставлены организатором. Главный судья определяет, где и когда участники должны их носить в зависимости от формы площадки. Изменение номера участником недопустимо.

9.4. Регламент соревнований

9.4.1. Спортсмены должны на одной ноге проехать дорожку конусов с максимальной скоростью.

9.4.2. Скоростной слалом состоит из двух этапов: индивидуальная квалификация спортсменов по времени и финал с парными забегами на вылет (олимпийская или КО система) до двух побед.

9.4.3. Квалификация по времени. У каждого спортсмена есть два забега (попытки). Только лучший из них принимается в расчёт для квалификационного ранжирования. Спортсмены с лучшим временем переходят на следующий финальный этап.

9.4.4. Порядок первой попытки определяется в соответствии с действующим российским рейтингом по скоростному слалому. Спортсмены вносятся в список по убыванию номера в рейтинге. Не имеющие рейтинга, выступают первыми в случайном порядке.

9.4.5. Порядок второй попытки определяется по результатам первой, от худшего времени к лучшему. Спортсмены, не получившие результата в первой попытке, выступают первыми в случайном порядке.

9.4.6. В зависимости от числа участников и по решению главного судьи в финалы проходят лучшие 4, 8, 16, 32, 64 спортсмена.

9.4.7. Финалы (КО система). Спортсмены, прошедшие квалификацию, группируются в пары по правилу: первый с последним, второй с предпоследним и т.д. Спортсмен, который одержит 2 победы, выходит из пары в следующий раунд финала.

9.4.8. Финальные группы для 8 финалистов.

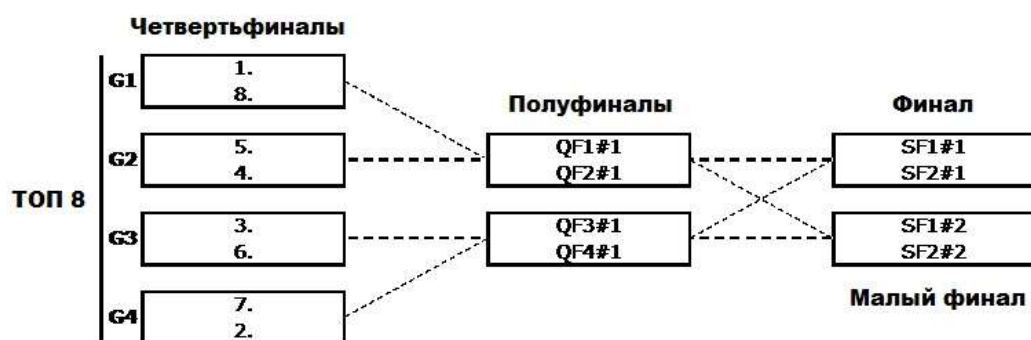

9.4.9. Финальные группы для 16 финалистов

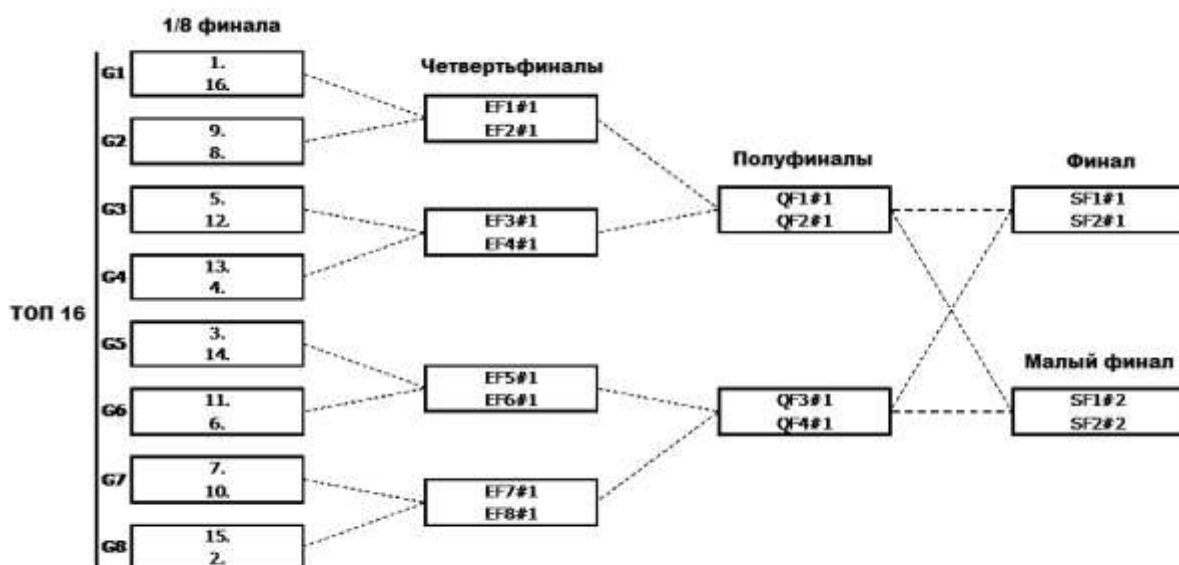

9.4.10. Если спортсмен в финалах сдаётся без какой-либо веской причины, то его соперник переходит в следующий раунд.

9.4.11. Если в группе нет победителя после 5 забегов, спортсмен с лучшим квалификационным временем считается победившим и переходит в следующий раунд финала.

9.4.12. По завершению полуфиналов победители соревнуются за 1 и 2 места в Финале, а проигравшие соревнуются за 3 и 4 места в Малом Финале.

9.4.13. Каждый спортсмен имеет право на тайм-аут продолжительностью 15 секунд в каждом раунде соревнований.

9.5. Основные процедуры и правила

9.5.1. Старт и стартовые команды для квалификации по времени

9.5.1.1 Стартовая команда для фри-старта: «On Your Marks», затем «Ready».

9.5.1.2 Спортсмен должен начать бежать не позже 5 секунд после команды «Ready», иначе ему засчитывается фальстарт. Два фальстарта подряд лишают забег результата.

9.5.1.3 Передняя нога спортсмена должна быть внутри стартового прямоугольника (40 см x 2 м) и никакая часть ноги, включая колёса, не должна касаться стартовых линий. Задняя нога может касаться задней стартовой линии. Оба роликовых конька должны касаться поверхности. Таким образом, допускаются любые движения роликов в рамках стартовых линий, но первое движение конька вперёд должно пересечь стартовую линию. Раскачивание корпуса разрешено. Время начинает измеряться по пересечению луча стартового створа любой частью тела спортсмена.

9.5.1.4 Положение передней ноги в стартовом боксе

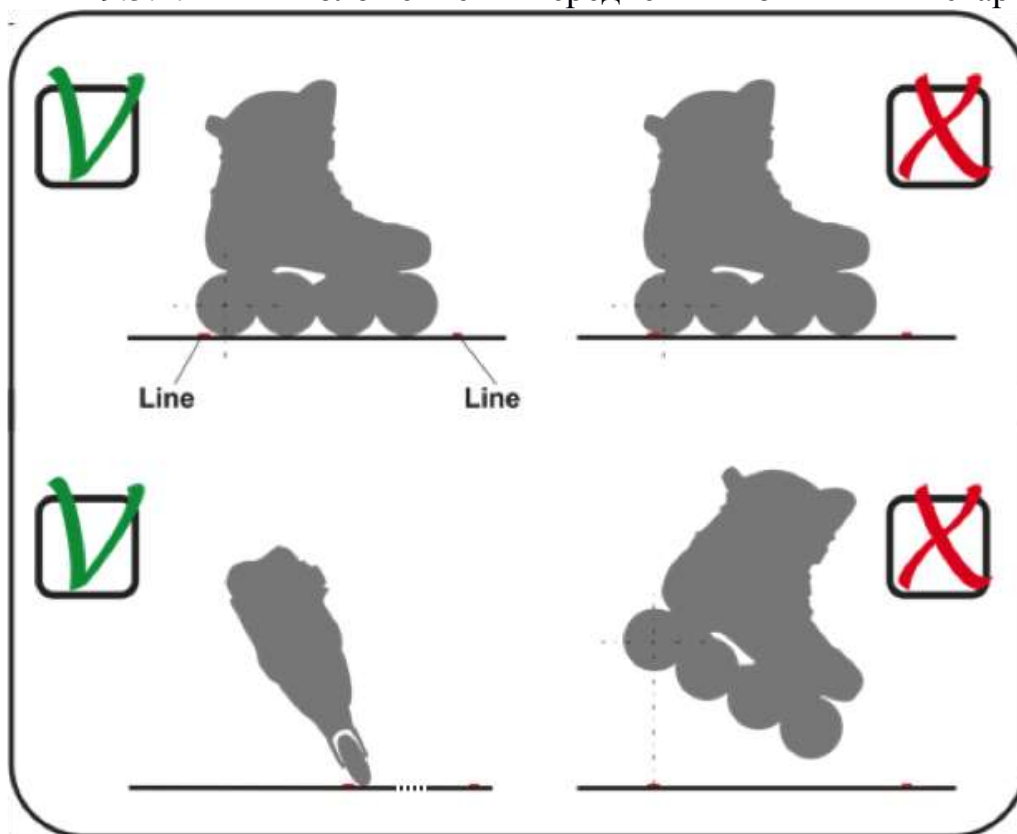

9.5.2. Старт и стартовые команды для финалов (Олимпийская или КО система)

9.5.2.1 Стартовая последовательность команд для финалов: «On Your Marks. Set. [Бип-сигнал]»

9.5.2.2 «On your marks». Спортсмены должны приготовиться и принять свои стартовые стойки в течение трёх секунд, иначе будет засчитан фальстарт.

9.5.2.3 «Set». Никакое движение или колебание корпуса недопустимо после команды «Set». Нарушителю будет засчитан фальстарт.

9.5.2.4 Стартовый сигнал («Бип»). Спортсмены должны ждать этого сигнала, чтобы начать движение. Старт до сигнала считается фальстартом.

9.5.2.5 Ноги спортсмена должны находиться за стартовой линией, и никакая часть ног, включая колёса, не должна касаться стартовой линии. Оба роликовых конька должны касаться поверхности и не должны двигаться (катиться). Колеса роликовых коньков не должны нависать над стартовой линией.

9.5.3. Въезд на дорожку происходит при пересечении линии, проходящей через передний край первого конуса. Это означает завершение разгона и переход к слаломному проезду по дорожке.

9.5.4. Спортсмен должен пересечь линию первого конуса находясь на одной ноге. Допускается подъём на одно колесо во время забега, это не никак не штрафует.

9.5.5. Спортсмен должен пересечь финишную линию на опорной ноге, касающейся поверхности как минимум одним колесом.

9.6. Штрафы

9.6.1. Штрафы на старте

9.6.1.1 Если спортсмен не замер в течение 3 секунд после команды «On your marks», он получает фальстарт.

9.6.1.2 После команды «Set» запрещается любое движение корпусом и ногами, иначе объявляется фальстарт.

9.6.1.3 Старт до стартового бип-сигнала приводит к фальстарту.

9.6.1.4 Два фальстарта подряд означают дисквалификацию и поражение спортсмена в данном забеге.

9.6.2. Штрафы на первом конусе

9.6.2.1 Если спортсмен пересёк линию первого конуса не на одной ноге, конус считается пропущенным и приводит к начислению штрафа.

9.6.2.2 В случае, когда спортсмен пересекает линию второго конуса не на одной ноге, два первых конуса считаются пропущенными, и штраф идёт за оба.

9.6.2.3 Если линия третьего конуса пересечена не на одной ноге, забег остаётся без результата, время не фиксируется.

9.6.3. Штраф за неправильное прохождение дистанции

9.6.3.1 Если спортсмен меняет опорную ногу, меняет элемент при движении по дистанции или касается поверхности свободной ногой до пересечения финишной черты, забег остаётся без результата, время не фиксируется.

9.6.4. Штрафы на финише

9.6.4.1 Если финишная линия пересечена не опорной ногой, забег остаётся без результата, время не фиксируется.

9.6.4.2 Запрещается перепрыгивать через финишную линию. В этом случае забег остаётся без результата, и время не фиксируется. Допускается прыжок между 20-м конусом и финишной линией, если спортсмен приземлился до финишной линии.

9.6.5. Штрафы за сбитые, сдвинутые или пропущенные конусы

9.6.5.1 За каждый пропущенный и сбитый конус назначается штраф равный 0.2 секунды, который прибавляется ко времени спортсмена.

9.6.5.2 Сдвинутый конус, центр отметки которого стал виден, считается сбитым и увеличивает время спортсмена на 0.2 сек.

9.6.5.3 Сдвинутые конусы, центр отметки которых не виден, не увеличивают штраф.

9.6.5.4 В случае, когда сбитый конус возвращается на своё место, закрыв центр, штраф не начисляется.

9.6.5.5 Когда один сбитый конус сбивает другие, то штраф 0.2 сек начисляется за каждый сбитый конус.

9.6.5.6 Если число штрафных конусов превысило 4, забег не получает результата, время не фиксируется.

9.7. Распределение мест

9.7.1. Ранжирование после этапа квалификации по времени.

9.7.1.1 Итоговое квалификационное ранжирование основано на лучшем из двух попыток результате спортсмена.

9.7.1.2 Если лучшие результаты спортсменов совпадают, сравнивается время их вторых попыток. Если и эти значения совпадают, сравнивается рейтинг спортсменов. Если рейтинга нет или он одинаков, то преимущество определяется жребием.

9.7.1.3 Если в квалификационном этапе у спортсмена в обеих попытках нет результата, то он занимает последнее место. Если у двух или более спортсменов в обеих попытках нет результата, то такие спортсмены занимают одинаковое последнее место.

9.7.2. Распределение мест на финальном этапе (Олимпийская или КО система)

9.7.2.1 Места 1 и 2 разыгрываются между спортсменами, достигшими Финала. Места определяются его результатом.

9.7.2.2 Места 3 и 4 разыгрываются между проигравшими в полуфиналах. Места определяются результатом Малого Финала.

9.7.2.3 Места с 5 по 8 распределяются между проигравшими в четвертьфиналах на основании их лучших результатов квалификации.

9.7.2.4 Места с 9 по 16 распределяются между проигравшими в одной восьмой финалов на основании их лучших результатов квалификации. И так далее.

9.7.2.5 В итоговом протоколе у финалистов должно быть указано не только лучшее квалификационное время, но и лучшее время в финалах. У спортсменов, не прошедших квалификацию, указывается только лучшее квалификационное время.

10. Слайды

10.1. Место проведения соревнований

10.1.1. Поверхность должна хорошо подходить для слайдов: ровная, гладкая, без вмятин и бугров.

10.1.2. Судейские столы находятся напротив зоны слайдов как минимум в 1 м от неё.

10.1.3. Минимальный размер площадки для слайдов 40 м x 5 м (ширина может быть уменьшена по решению главного судьи).

10.1.4. Длина участка для разгона равна 25 м от стартовой линии до начала слайдовой зоны.

10.1.5. Длина слайдовой зоны равна 15 м, и она размечена конусами с интервалом 1 м, чтобы проще было определять длину слайда.

10.1.6. План площадки для слайдов

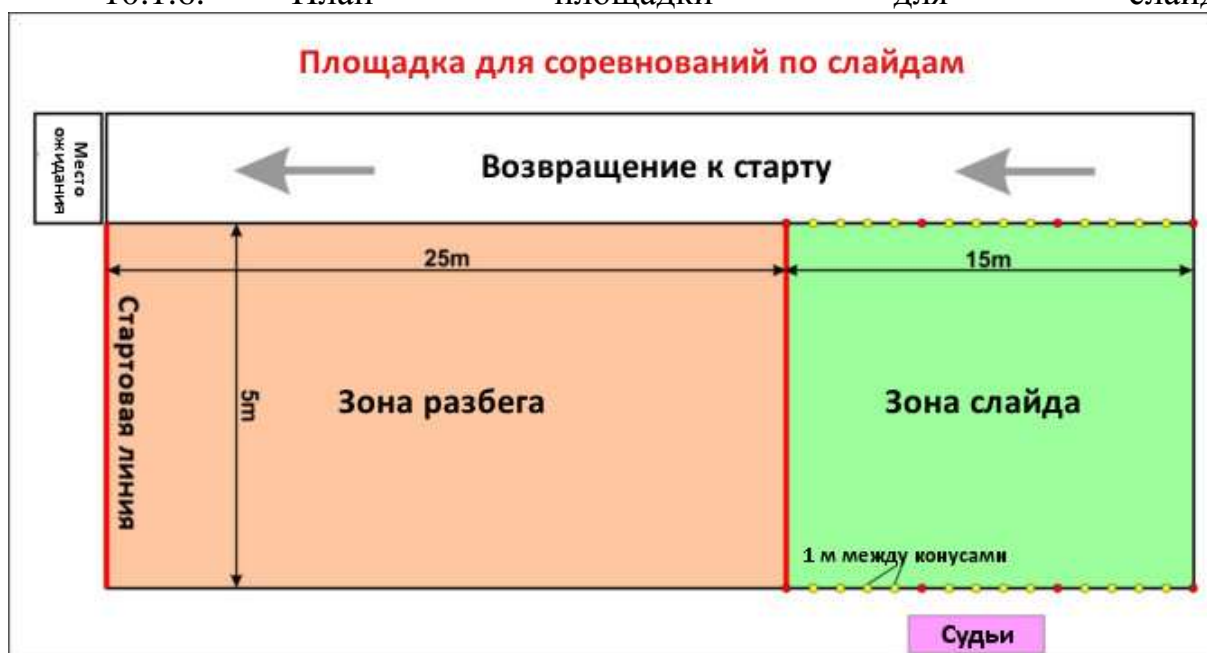

10.2. Экипировка спортсменов

10.2.1. Использование шлемов обязательно для всех участников соревнований по слайдам. Рекомендуется использование полного комплекта защиты (защита кистей, локтей, колен, защитные шорты).

10.3. Состав судейской бригады

10.3.1. Главный судья.

10.3.2. Линейные судьи. 3 человека. Линейный судья выставляет оценивает выступления и получает собственное ранжирование спортсменов, которое учитывается в определении итоговых мест.

10.3.3. Хронометрист. 1 человек. Судья который следит за временем выступления.

10.3.4. Секретарь соревнований. 1 человек. Ведет протокол и подводит итоговые результаты.

10.4. Регламент соревнований

Группы собираются на основании действующего российского рейтинга по слайдам. Спортсмены вносятся в список по возрастанию номера в

рейтинге. Не имеющие рейтинга спортсмены добавляются в конец списка в случайном порядке.

10.4.1. Если число участников не позволяет разбить их на группы из 3 или 4 спортсменов, то может быть проведена предварительная квалификация спортсменов. Число квалификационных групп, а также число и состав их участников определяется решением главного судьи исходя из общего числа участников.

10.4.2. В каждой группе должно быть минимум 3 и максимум 4 участника. В квалификации допускается формирование групп с 5 участниками.

10.4.3. Число групп зависит от числа участников: 12-16 спортсменов - 4 группы; 18-23 - 6 групп; 24-32 - 8 групп и т.д.

10.4.4. Спортсменам в группе даётся одинаковое число попыток, и они выступают один за другим по очереди.

10.4.5. Число попыток может отличаться в разных группах: до финала даётся 4 попытки, в финале 5.

10.4.6. Участники первой группы приглашаются на разминку (1-5 минут). Тем временем диктор представляет участников и объявляет порядок их выступления в данной группе.

10.4.7. В начале каждого слайда спортсмены ждут сигнала диктора, чтобы начать разгон.

10.4.8. Спортсмены могут делать один слайд или комбинацию слайдов, ограничений на это нет.

10.4.9. В зачёт берутся 3 лучших слайда из 4.

10.4.10. В финале учитываются 4 лучших слайда из 5.

10.4.11. Слайды из предыдущих раундов не учитываются.

10.4.12. Отброшенные слайды учитываются в случае равенства между участниками.

10.4.13. Слайд засчитывается только внутри слайдовой зоны.

10.4.14. Если слайд начался раньше, то засчитывается только попавшая в слайдовую зону часть слайда.

10.4.15. Слайд, вышедший за пределы слайдовой зоны, считается недоделанным, и засчитывается только его часть в слайдовой зоне.

10.4.16. После окончания выступления группы, пока судьи принимают решение, диктор вызывает следующую группу для разминки.

10.4.17. Когда судьи приняли решение, диктор останавливает разминку и объявляет результаты в следующем порядке: 1, 4, 2, 3. Два лучших спортсмена переходят в следующий раунд, остальные выбывают.

10.4.18. В случае ничьей см.п.10.4.19.

10.4.19. В результате 2 лучших спортсмена из каждого полуфинала собираются в финале, чтобы разыграть места с 1 по 4. Остальные соревнуются за места с 5 по 8 в малом финале. По решению главного судьи «малый финал» может не проводиться.

10.4.20. Процедура выполнения дополнительного раунда на Лучший слайд

10.4.21. Лучший Слайд (Best Slide). Во время любого раунда в случае равенства выступления спортсменов судьи могут дополнительно вызвать их на исполнение Лучшего Слайда.

10.4.22. Лучший Слайд является демонстрацией одного слайда либо комбинации слайдов.

10.4.23. Решение судей принимается только по Лучшим Слайдам. Всё, что было исполнено участниками в группе до этого, не берётся в расчёт.

10.4.24. Главный судья жребием определяет порядок выступления спортсменов в забегах на лучший слайд.

10.4.25. Каждый участник Лучшего Слайда может сделать две попытки подряд. Только лучшая попытка принимается в расчёт.

10.5. Когда лучшие слайды показаны, судьи по очереди объявляют победителя. Спортсмен, получивший больше голосов, выигрывает Лучший Слайд.

10.5.1. Требования к технике слайда

10.5.2. Никакие оценки за выступление спортсменов внутри одной группы не ставятся. Сравнение производится напрямую в процессе обсуждения спортсменов судьями, которые принимают коллективное решение. Судьи основывают своё распределение мест на технических критериях.

10.5.3. Длина и Качество. Сложность слайда оценивается в соответствии с его длиной и качеством исполнения, в которое входит также контроль спортсмена над слайдом от начала до конца. Более короткий, но чистый слайд с хорошей остановкой предпочтительнее более длинного, в конце которого спортсмен споткнулся.

10.5.4. Минимальная длина одного слайда равна 2 м.

10.5.5. Комбинация слайдов состоит из двух и более слайдов, объединённых переходами в один слайд. В комбинациях слайдов минимальная длина каждого отдельного слайда равна 2 м (для «3к» и выше), а переход между слайдами должен быть менее 1 м.

10.5.6. Непрерывность и плавность. Слайд должен быть с чёткими вхождением и остановкой, а также с плавными переходами в случае комбинации.

10.5.7. Контроль корпуса, обеспечивающий мастерский баланс верхней половины тела.

10.5.8. Разнообразие слайдов. Исполнение слайдов из различных групп (семейств) показывает более полное техническое достижение спортсмена, чем концентрация на слайдах одной группы.

10.6. Спортсмены должны показать слайды минимум из двух семейств.

10.6.1. Штрафы

10.6.2. В случае невыполнения слайда (с падением и без) слайд не засчитывается.

10.6.3. При касании пола одной или двумя руками слайд не засчитывается.

10.6.4. При повторении одного и того же слайда в течение одного раунда к рассмотрению принимается только лучший вариант слайда.

10.7. Распределение мест

10.7.1. Распределение мест в каждой группе является коллективным решением судей.

10.7.2. Если все судьи единогласны, то результат группы объявляется диктором немедленно.

10.7.3. Если возникли разногласия, то судьи в процессе обсуждения пытаются прийти к единому мнению.

10.7.4. Если к единому мнению прийти не получается, побеждает большинство (2 против 1), что объявляется диктором при оглашении результата.

10.7.5. Если судьи не могут выбрать между двух спортсменов, объявляется специальный заезд на Лучший Слайд.

10.7.6. Места с 1 по 4 достаются спортсменам, прошедшим в финал. Они распределяются по результатам финала.

10.7.7. Места с 5 по 8 достаются спортсменам, не вышедшим из полуфиналов. Они распределяются по результатам малого финала.

10.7.8. 4 спортсмена, вышедшие третьими из четвертьфиналов, занимают 9-е место. 4 спортсмена, вышедшие четвёртыми из четвертьфиналов, занимают 13-е место.

10.7.9. 8 спортсменов, вышедшие третьими из одной восьмых финалов, занимают 17-е место. 8 спортсменов, вышедшие четвёртыми из одной восьмых финалов, занимают 25-е место. И так далее.

Приложение. Таблица технической сложности слайдов

Сложность основана на длине слайда 2 метра					
Уровень	Группа 1	Группа 2	Группа 3	Группа 4	Группа 5
А	Ви на передних колесах	Ковбой на задних колесах	Эйт кросс на задних колесах		
		Ковбой на передних колесах	Эйт кросс на передних колесах		
			Эйт кросс на двух колесах		
		Ковбой на двух колесах			
		Ковбой на 8 колесах	Эйт кросс на восьми колесах		
			Кросс Уфо на задних колесах		
			Кросс Уфо на передних колесах		
			Кросс Уфо на двух колесах		
			Кросс Уфо на 8 колесах		
		Кросс Эрн Суи на задних колесах			Бэкслайд на переднем колесе
				Бэкслайд на заднем	

				колесе	
	Кросс Эрн Суи на двух колесах			Фастслайд на переднем колесе	
	Кросс Эрн Суи на передних колесах			Фастслайд на заднем колесе	
	Кросс Эрн Суи на заднем колесе		Игл на передних колесах		
	Кросс Эрн Суи на переднем колесе				
			Игл на двух колесах		
			Игл на задних колесах		
			Игл на восьми колесах		
В			Уфо на задних колесах	Бэкслайд на 4 колесах	Кросс параллель на задних колесах
			Уфо на двух колесах	Фастслайд на 4 колесах	Кросс параллель на передних колесах
			Уфо на передних колесах		Кросс параллель на 2 колесах
			Уфо на всех колесах		
	Эрн Суи на задних колесах			Мэджик на передних колесах	Кросс параллель на 8 колесах
	Эрн Суи на двух колесах			Мэджик на задних колесах	
	Эрн Суи на двух колесах			Мэджик на вудх колесах	
	Эрн Суи на передних колесах				
	Эрн Суи на 4 колесах				Юнити/Саванна на задних колесах
					Юнити/Саванна на передних колесах
					Юнити/Саванна на 2 колесах
С	Сояль на 2 задних колесах			Мэджик на 8 колесах	Юнити/Саванна на 8 колесах
	Сояль на 2 колесах			Фаствил на 4 колесах	Параллель на 2 передних колесах
	Сояль на 2 колесах			Фаствил на заднем колесе	Параллель на 8 колесах
	Сояль на 2 передних колесах			Фаствил на переднем колесе	Параллель на 2 колесах
	Сояль на заднем колесе			Фаствил на 2 задних колесах	Параллель на 2 задних колесах
	Сояль на переднем колесе			Фаствил на 2 передних колесах	
	Сояль на 4 колесах			Фаствил на 2 колесах	
				Фаствил на 2 колесах	
		Кросс эйсид на 2 колесах			
		Кросс эйсид на 2 колесах			
		Кросс эйсид на 2 передних колесах			
		Кросс эйсид на 2 задних колесах			

	Вил бэрроу на 2 колесах			
	Вил бэрроу на 2 колесах			
	Вил бэрроу на 4 колесах			
	Вил бэрроу на переднем колесе			
	Вил бэрроу на заднем колесе			
	Кросс эйсид на 8 колесах			
	Кросс эйсид на переднем колесе			
	Кросс эйсид на заднем колесе			
	Эйсид на переднем колесе		Поверслайд на переднем колесе	
	Эйсид на заднем колесе		Поверслайд на заднем колесе	
	Эйсид на 2 передних колесах		Поверслайд на 2 передних колесах	
	Эйсид на 2 задних колесах		Поверслайд на 2 задних колесах	
	Эйсид на переднем колесе		Поверслайд на 2 колесах	
	Эйсид на заднем колесе		Соул на переднем колесе	
	Эйсид на 4 колесах		Соул на заднем колесе	
			Соул на 4 колесах	

11. Хоккей

11.1. Общие правила игры

11.1.1. Правила допуска команд и игроков

А. Возраст для юниоров: Минимальный возраст – четырнадцать (14) лет, не старше двадцати (20).

В. Возраст для юниорок: Минимальный возраст – четырнадцать (14) лет, не старше двадцати (20).

С. Возраст для женщин: Минимальный возраст - пятнадцать (15) лет,

Д. Возраст для мужчин из взрослых команд: Минимальный возраст – пятнадцать (15) лет

Е. Возраст спортсменов определяется в календарный год проведения соревнования.

11.1.2. Время игры и таймауты

А. Согласно правилам, игра проводится в два периода по двадцать (20) минут каждый, с пятью (5) минутами отдыха в полупериоде, после чего команды должны поменяться воротами.

В. Каждой команде должен быть позволен один таймаут длительностью в одну минуту на период.

11.1.3. Ничья

А. Если в конце игры - счет равный, то результат игры называется «Ничья», и каждой команде начисляется по одному очку в турнирной таблице, за исключением матчей на выбывание, в конце таких обычных игр ничьи нежелательны.

В. Для игр, в конце которых ничьи нежелательны (1/8 финала, четверть финала, полуфинал и финал и другие типы соревнований на выбывание), результат игры устанавливается следующим образом:

а. В завершение ничьей разрешается трехминутный (3) отдых, после чего командам предоставляется дополнительный период, и первая команда, которая увеличит свой счет, объявляется победителем.

б. Если после дополнительного периода счет по-прежнему равный, команды переходят к серии послематчевых буллитов для определения победителя. (См. 11.1.3 Е).

С. Любой период овертайма должен рассматриваться как часть игры, и все действующие на конец второго тайма штрафы должны оставаться в силе.

Д. Периоды овертайма не используются при завершении вничью круговых матчей.

Е. Буллит: Когда невозможно использовать дополнительное время игры для определения победителя, можно использовать буллиты для увеличения счета команды в игре между командами, набравшими одинаковое количество очков.

а. Буллиты требуют участия трех игроков от каждой команды, в соответствии с порядком попеременного участия команд и с процедурами для использования пенальти. Капитаны сообщают судье об участниках, назначенных для забивания буллитов. Судья должен передать список участников Судье-регистратору до начала процедуры.

б. Капитаны команд до начала процедуры определяют жеребьевкой команду, которая начинает попеременную серию буллитов. Каждый вратарь должен защищать собственные ворота команды, общие ворота не используются.

с. Максимальное число голов, забитых после трех попыток, определит победителя серии буллитов.

д. Если после трех попыток, сделанных каждой командой, результат по-прежнему «ничья», то процедура должна продолжаться послематчевыми буллитами для тайбрейка с участием по одному игроку от каждой команды, новые игроки от другой команды начинают участвовать в забивании буллитов для тай-брейка. Игра заканчивается в тот момент, когда победитель, определяемый из двух игроков, приносит решающий результат.

11.2. Оборудование для проведения соревнований

11.2.1. Площадка

А. Хоккей на роликах должен играть на поверхности из спортивной плитки, дерева, асфальта, бетона или любой другой поверхности, одобренной ФРСР

В. Размер площадки - 50x25 метров (164x82 футов). Но размеры поверхности могут варьироваться между 40 и 60 метрами в длину (131 до 197 футов), 20 и 30 метров в ширину (66 до 98 футов). В пределах возможного необходимо обеспечивать соотношение длины и ширины площадки как 1:2.

С. Чемпионаты мира и международные соревнования проводятся на площадках с минимальным размером 50x25 метров (164x82 футов). Другие соревнования могут проводиться на площадках с минимальным размером 44x22 метра.

Д. Площадка должна быть размечена в соответствии с диаграммой, включенной в данные правила, с учетом точных указанных в данном документе размеров. Центральная красная линия отмечается на полу для различения зоны защиты и зоны нападения. Примечание: для хоккея на роликах не требуется разметка прочих линий на игровой поверхности.

Е. Площадка должна быть огорожена бортами из дерева или стекловолокна, которое возвышается над поверхностью площадки на 101 - 122 см (40 - 48 дюйма), идеальная высота - 107 см (42 дюйма). Барьер должен иметь скругленные углы радиусом примерно в 5 метров (16 футов) для того, чтобы шайба находилась в игре.

Ф. Известно, что площадки, которые используются для проведения чемпионатов мира, не всегда могут использоваться для всех игр, проходящих под юрисдикцией национальной федерации, таким образом, в подобных случаях допускаются вариации в разметке линий ворот и кругов вбрасывания, которые должны быть пропорциональны общему размеру игровой площадки. Если такая площадка используется как место проведения международных или каких либо других соревнований, в целях обеспечения честного результата из уважения к участникам данные размеры должны включаться в информационные листы, которые отправляются приглашенным национальным федерациям, региональным федерациям, командам.

11.2.2. Ворота

А. Ворота состоят из рамы, сделанной из железных труб, с прямоугольной передней открытой частью, с внутренними размерами по высоте – 105 см (41 дюйм) и внутренней шириной в 170 см (67 дюймов), как показано на приложенной диаграмме.

В. Передняя, или открытая часть рамы должна быть сделана из железных гальванизированных труб диаметром 7.6 см (3 дюйма). Верхние и нижние опоры и задняя стойка строятся из железной трубы диаметром 5 см (2 дюйма). Нижняя, или опорная, база ворот должна быть длиной 109 см (43 дюйма) по внешнему краю, от передней части рамы до задней арки. Верхняя опорная рама должна быть равна 74 см (29 дюйма) по внешней глубине. Опорная стойка в 5 см (2" дюйма) по центру задней части ворот должна соединять верхнюю и нижнюю рамы. Верх стойки и внутренняя лицевая сторона ворот должны быть обтянуты очень устойчивой плотной сеткой, плотность нитей которой достаточно высока, чтобы задерживать самые

сильные удары, а плетение должно быть настолько частым, чтобы шайба не могла пролететь насквозь. Использовать металлические нити сетки запрещается.

С. Ниспадающая сетка должна подвешиваться с ближней внутренней верхней части ворот с глубиной в 45 см (18" дюймов), которые отмеряют от верхнего пересечения штанги ворот. Данная тканевая сетка, которая тоньше в сравнении с внешней сеткой, имеет максимальную ширину в 180 см (71" дюйма) и высоту в 110 см (43" дюйма), должна подвешиваться внутри стойки ворот для предотвращения отскока шайбы от внутренней части ворот. Данная сетка должна быть белой и крепиться только к верхней части, свободно свисая до земли параллельно стойкам ворот. Стойки и передняя штанга должны быть выкрашены флуоресцентной красной или оранжевой краской, в то время как другие части рамы должны быть выкрашены в белый цвет. Необходимо, чтобы нижняя рельса ворот и задняя центральная скоба были обиты мягким материалом для сопротивления отскоку шайбы из ворот после сильного удара. Если используются обычные ворота FIRS для хоккея с мячом, ударная рампа, протянутая по дну ворот, должна быть удалена.

D. Ворота размещаются друг напротив друга в дальних концах площадки, открытой частью друг к другу. Расстояние от линии ворот до дальнего конца площадки - 3.8 метров (12.5 футов).

11.2.3. Разметка ворот

A. Перед каждым воротами «Разметка ворот» должна быть отмечена красной линией шириной в 5 см (2 дюйма). Данная линия идёт под прямым углом от точки линии ворот, на 30 см (1 фут) с внешней стороны каждой стойки ворот на расстояние 1.2м (4 фута). Линия, параллельная линии ворот, должна соединять концы этих двух линий. Должно быть понятно, что зона, попадающая под разметку ворот на полу, занимает все пространство над разметкой.

ПРИМЕЧАНИЕ: Привилегированная зона вратаря должна быть обозначена как зона, которая проходит между концевой зоной точек вбрасывания назад к линии ворот. Смотрите диаграмму площадки. Вратарь должен иметь возможность задержать шайбу при условии, что часть его тела находится в привилегированной зоне.

B. Вратарь должен иметь возможность задержать шайбу за линией ворот или со сторон сетки, при условии, что часть его тела находится на разметке ворот. Если вратарь становится причиной остановки игры, задерживая шайбу в зоне за пределами разметки ворот или привилегированной зоны, назначается малый штраф.

11.2.4. Точки и круги вбрасывания для начала игры

A. Площадка должна быть размечена таким образом, чтобы имелось всего пять (5) позиций вбрасывания.

В. Одна точка вбрасывания, 22.5 см в диаметре (9 дюймов), должна размещаться точно по центру площадки и находиться внутри окружности радиусом 3 метра (10 футов).

С. В каждой концевой зоне должны размещаться две точки вбрасывания по 22.5 см (9 дюймов) в 6.1 метрах (20 футах) от каждой линии ворот и в 6.7 метрах (22 футах) от точного центра площадки по ширине, вдоль воображаемой линии, параллельной линии ворот. Таким образом, эти точки будут находиться в 13.4 метрах (44 футах) друг от друга. Круг радиусом в 3 метра (10 футов) должен быть очерчен вокруг каждой точки.

11.2.5. Разметка судьи

А. Линия в форме полукруга радиусом 3 метра (10 футов) должна быть размечена на полу площадки непосредственно перед скамьей Судьи-хронометриста штрафного времени. Игрокам запрещается заходить в данную зону во время остановки игры без разрешения Судьи.

11.2.6. Скамейки для игроков

А. Каждая площадка должна быть оборудована сиденьями или скамейками для использования каждой командой, которые называется «Скамейками игроков». Каждая скамейка игроков должна вмещать шестнадцать (16) человек и должна размещаться непосредственно вдоль игровой поверхности, максимально близко к центру площадки, с удобным переходом к раздевалкам.

11.2.7. Скамейка штрафных

А. Каждая площадка должна быть оборудована сиденьями или скамейками, которые называются «Скамейки штрафников». Они используются оштрафованными игроками, Судьей-хронометристом штрафного времени, Судьей-хронометристом игры и официальным Судьей-регистратором. Скамейка штрафников должна размещаться на значительном расстоянии от скамейки игроков. Предпочтительно, чтобы скамейки штрафников размещались с противоположной стороны от скамеек игроков.

11.2.8. Устройства для сигнала и отсчета времени

А. На каждой площадке должно быть предусмотрено пригодное звуковое устройство, которое используется Судьей-хронометристом. Электронное устройство для отслеживания времени предусматривается для того, чтобы сообщать участникам игры о временных рамках игры. Экран должен показывать оставшееся время игры и штрафное время.

11.3. Состав команды и игровое снаряжение

11.3.1. Игроки

А. Список команды должен включать минимум шесть (6) игроков площадки и двух (2) вратарей и максимум 14 игроков площадки и 2 вратарей.

В. После начала чемпионата не разрешается замена или добавление игроков.

С. В подтверждение предыдущих требований к минимальному количеству игроков, игра, тем не менее, не подлежит лишению, а команда не

получает дисквалификацию до того момента, пока команда не достигает той численности, которая обозначена в п. 11.3.1.А.

11.3.2. Капитан команды и его заместители

А. В каждой команде должен быть выбран один капитан.

В. Капитан каждой команды должен присутствовать на площадке постоянно. Если постоянный капитан не присутствует на площадке, заместители капитана (не более трех) должны взять на себя права и обязанности капитана.

С. Запрещено назначать вратаря на позицию капитана или заместителя капитана на площадке

Д. В момент остановки игры только капитан или заместитель капитана (но не оба) имеют право на обсуждение с Судьей любых вопросов в отношении трактовки правил.

11.3.3. Все снаряжение, за исключением шайбы и роликовых коньков, подпадает под правила, регулирующие выбор снаряжения для хоккея на роликах.

11.3.4. Ключки

А. Ключки должны быть предназначенными для хоккея на роликах и сделанными из дерева или других одобренных материалов и не иметь никаких выступов.

В. Клейкая лента любого цвета может использоваться для оборачивания вокруг крюка с целью укрепления или повышения степени контроля шайбы.

С. Ключка не должна превышать по длине 1.57 м (63 дюйма) от пятки до конца штока, а также быть больше 32 см (12.5 дюйма) от пятки до конца крюка. Изгиб крюка клюшки не должен быть суженным. Крюк клюшки игроков площадки должен быть минимум 5 см (2 дюйма) и не должен превышать 9 см (3.5 дюйма) по ширине в любой точке.

Д. Крюк клюшки вратаря не должен превышать 13 см (5 дюйма) в ширину в любой точке, за исключением пятки, где ширина не должна превышать 14 см (5.5 дюйма); клюшка вратаря не должна превышать 39 см (15 дюйма) по длине от пятки до конца крюка.

11.3.5. Коньки

А. Используемые коньки должны быть только роликовыми коньками, коньки игроков площадки должны иметь три или четыре колеса.

В. Опционально вратари могут использовать роликовые коньки с пятью колесами, меньшими по размеру, при условии, что все колеса находятся под ботинком и не выступают спереди или сзади.

С. Если роликовые коньки изготовлены под конкретное количество колес, все колеса должны быть установлены на коньке. Все болты и оси должны быть заглублены и выровнены по раме или закрыты защитным материалом во избежание нанесения травм другим игрокам или повреждений игровой поверхности.

Д. Роликовые коньки квады или коньки для рекреационного катания не допускается использовать в играх международных чемпионатов, хотя отдельные федерации могут разрешить использование таких коньков для домашних игр.

11.3.6. Защитное снаряжение

А. Все игроки, за исключением вратарей, должны носить наколенники, налокотники, одобренные хоккейные перчатки, одобренные шлемы, лицевую защиту и защитную раковину для мужчин или защиту области таза для женщин в течение всего времени игры.

В. Перчатка, часть которой от ладони была полностью или частично снята или обрезана, что дает возможность пользоваться незащищенными пальцами, рассматривается как несоответствующее снаряжение.

С. Вратарь должен носить защиту груди, которая соответствует размерам тела, одобренные правилами вратарские перчатки, одобренную маску для лица и защитную раковину для мужчин или защиту области таза для женщин. Если вратарь использует защиту предплечья, она должна быть мягкой и пластичной и подходить по размеру предплечий вратаря. Любое снаряжение, отвечающее правилам хоккея на коньках, считается приемлемым.

Д. Полная защита лица должна крепиться на шлемы всех игроков младше девятнадцати лет (19), принимающих участие в международных чемпионатах и любых других соревнованиях. Данное правило относится как к мужчинам, так и к женщинам. Для всех игроков старше 19 лет обязательное снаряжение также включает шлем с визором.

Е. Обязательна защита ротовой полости для тех игроков, кто использует визор.

Ф. Шлемы игроков должны быть правильным образом застегнуты ремешком на подбородке.

Примечание. Полная защита лица обязательна для всех игроков, юниоров и юниорок (принимающих участие в Первенствах), независимо от возраста.

11.3.7. Снаряжение вратаря

А. За исключением коньков и клюшек, все снаряжение вратаря должно быть создано исключительно для защиты головы или тела и не должно включать никаких предметов одежды или приспособлений, которые незаконным образом способствовали бы удержанию шайбы.

В. Сетка или шнуровка, а также иные материал, соединяющие большой и указательный палец на перчатке вратаря, или же мешок, карман или сумка, сделанные из такого материала, не должны превышать минимальное количество материала, необходимого для заполнения пространства между большим и указательным пальцем, когда пальцы полностью вытянуты и удалены друг от друга.

С. Защитная прокладка на задней части или формирующей части перчаток вратаря не должна превышать 20 см (8 дюймов) в ширину и 40 см (16 дюймов) в длину.

Д. Фартуки на животе, которые вытягиваются вдоль бедер или выходят поверх брюк, запрещены.

Е. Накладки вратаря, когда новые, не должны превышать 30 см (12") по внешней ширине по замерам, когда они надеты на вратаря, и не должны никоим образом изменяться.

11.3.8. Сертификация защитного снаряжения

А. Шлемы и лицевая защита игроков, как и маски вратарей, должны быть сертифицированы HECC/CSA/CE.

11.3.9. Правила ношения защитного снаряжения

А. Все защитное снаряжение, за исключением перчаток, шлемов и лицевой защиты, а также ножных накладок вратаря, должно находиться под формой. Кожаные заплатки на локтях с наружной части формы запрещены.

11.3.10. Опасное снаряжение

А. Использование накладок или защиты из металла или любого иного материала, который может причинить травмы игроку, запрещено. ПРИМЕЧАНИЕ: Все накладки на локти, которые не имеют мягкого покрытия из губчатой резины или схожего материала толщиной минимум 12.5 мм (1/2 дюйма), считаются опасным снаряжением.

В. Игроки, которые носят очки, должны иметь пластмассовые, а не стеклянные линзы.

С. Любой игрок, который носит защитный прибор, назначенный терапевтом, должен получить разрешение ФРСР до начала игры.

11.3.11. Форма

А. Все игроки, участвующие в соревнованиях, должны иметь единую форму и по два хоккейных свитера разных цветов

В. Форма требует ношения идентичных маек с длинными рукавами и длинных брюк. Майки вратарей должны быть того же цвета и дизайна, что и у прочих членов команды.

С. Каждый игрок и вратарь, указанные в составе каждой команды, должен иметь индивидуальный идентификационный номер минимум 20 - 25 см (8 - 10 дюймов) высотой на спине майки. Последовательность чисел должна быть от 1 до 99. Номера не должны иметь впереди цифр 0 (2, а не 02). Форма команд в чемпионате мира должна иметь номер на спине, рукавах и номер на передней правой стороне груди формы. Передний номер должен быть 8см в высоту и 4 см ширину.

Д. Два члена одной и той же команды не могут получить разрешение или распоряжение иметь один и тот же номер. Индивидуальные номера игроков не должны изменяться или заменяться после предварительной регистрации команды без письменного разрешения комитета ФРСР.

Е. Один капитан команды и три заместителя капитана должны иметь маленькие буквы «С» или «А» на левом плече майки.

Ф. Игрокам разрешается использовать ленту поверх брюк и маек, но лента должна быть чистой.

11.3.12. Распределение цветов, цвета формы

А. Ответственностью домашней команды является замена маек, если цвета соревнующихся команд конфликтуют. Решение по данному вопросу оставляется на усмотрение Судей, отвечающих за игру. Домашняя команда должна носить преимущественно более светлые майки.

В. Вся форма команды «майки и брюки» - должна совпадать по стилю и цветам для всех игроков.

11.3.13. Осмотр формы

А. Официальные лица, ответственные за игру, должны проводить осмотр снаряжения до начала игры. До начала игры игроку не назначается штраф за ношение снаряжения, не отвечающего правилам. Вопросы ношения несоответствующего или опасного снаряжения после начала игры должны решаться в соответствии с правилами

11.3.14. Шайба

А. Шайба должна относиться к шайбам, одобренным комитетом ФРСР.

В. Домашняя команда или принимающая сторона должны нести ответственность за предоставление соответствующего набора официальных шайб.

С. Набор шайб должен храниться под скамейкой штрафных и быть под надзором одного из регулярных младших официальных лиц или специального сопровождающего.

11.4. Официальные лица

11.4.1. Официальные лица

А. В каждой игре участвуют два Судьи.

В. В число прочих необходимых официальных лиц входят судья-хронометрист, судья-регистратор и сопровождающий скамейки штрафных, который отвечает за уведомление игроков об окончании штрафного времени.

С. Если регулярные назначаемые официальные лица появляются в процессе игры, они могут заменять или не заменять своих заместителей по решению, принятому присутствующими представителями ФРСР.

11.4.2. Судьи

А. Двое Судей, назначенных ФРСР, участвуют во всех играх чемпионатов.

В. Если Судья не может появиться на матче, ФРСР должен назначить другого Судью.

С. Один из судей называется ФРСР Главным судьей.

Д. У Судей должны быть одинаковые обязанности, но в случаях возникновения противоречий финальное решение принимает Главный Судья.

Е. Главный Судья имеет все полномочия и принимает окончательное решение по всем спорным вопросам. Решение Главного Судьи считается окончательным по всем вопросам и фактам и не подлежит апелляции.

Ф. Главный Судья должен принимать окончательное решение по всем голам, оспариваемым или не оспариваемым, и может консультироваться с другими судьями и с судьей за воротами (если таковой присутствует) до вынесения окончательного решения.

Г. Судьи являются официальными представителями ФРСР. Они отвечают за всех игроков, находящихся на площадке и вне ее. Младшие официальные лица и официальные лица, связанные с соперничающими клубами и с Судьями, ограничиваются в правах до определенного предела.

Н. Все Судьи должны носить черные брюки, одобренные судейские майки и быть снаряжены согласно ФРСР.

І. Судьи не должны иметь связей ни с одной из команд.

Ј. Все игроки и делегаты всех команд и региональных Федераций должны уважительно обращаться с судьями и прочими официальными лицами в течение всего турнира. О любом нарушении данного правила будет сообщено в ФРСР, что может повлечь такие штрафы, как предупреждение за нарушение.

К. Судьи должны вызывать команды на площадку в назначенное время для начала игры, на второй период и на период овертайма.

Л. Судьи должны проверять снаряжение любого игрока по запросу менеджера или тренера любой из команд. Такой запрос делается через Капитана или заместителя капитана.

М. Судьи должны выносить все штрафы в соответствии с тем, что предписано правилами. Судьи должны сообщать официальному Судье-регистратору о назначении любых штрафов, включая нарушения, и о длительности таких штрафов. Судья также должен сообщать имя игрока, который забивает гол, и имя игрока, который провел голевую передачу.

Н. Судьи должны оставаться на площадке по окончании каждого периода и любого овертайма до того момента, пока игроки не проследуют к скамейкам или раздевалкам.

О. После каждой игры Судьи должны проверять и подписывать официальный отчет об игре, заверять подписи капитанов обеих команд и возвращать его официальному судье-регистратору.

Р. Судьи должны включать в официальный отчет об игре все случаи удаления с игры, дисциплинарные нарушения, грубые дисциплинарные нарушения и матч-штрафы, а также любые непредсказуемые задержки игры. Они должны сообщать об этом незамедлительно после игры и предоставлять все подробности ФРСР. Такие отчеты должны быть конфиденциальными.

11.4.3. Судья-регистратор

А. Официальный судья-регистратор обязан:

а) До начала игры получить от менеджера или тренера каждой команды полный состав, заверенный и подписанный ответственным лицом команды. Капитаны/заместители капитанов каждой команды должны быть внесены должным образом в официальный отчет об игре.

б) Подать полный состав соревнующихся команд Судье до начала игры и привлечь внимание Судьи к любым обстоятельствам, которые, как полагают официальные лица, не отвечают правилам.

в) Внести в официальный отчет по игре официальную запись о забитых голах, об игроках, забивших голы, и об игроках, осуществлявших голевую передачу, при наличии оных.

г) При наличии системы местного оповещения объявлять немедленно после каждого гола имя игрока, забившего гол, и имя каждого игрока, осуществившего голевую передачу.

д) Регистрировать сейвы вратаря в соответствии с тем, что сообщается судьей по воротам. Если судьи по воротам не имеется, то судья-регистратор отвечает за регистрацию и отслеживание задержанных голов.

е) Обеспечить корректное ведение записей обо всех назначенных штрафах, с указанием имен и номеров оштрафованных игроков, длительность каждого штрафа, тип нарушения и время, в которое был назначен штраф.

ж) Сообщить Судье о получении одним и тем же игроком второго или третьего штрафа за грубое дисциплинарное нарушение в одной и той же игре.

з) По завершении каждой игры подписать официальный отчет об игре и подать на подпись Судье и капитану каждой команды. Данное официальное лицо должно затем передать отчет об игре назначенному члену комитета ФРСР.

и) Капитан команды и/или тренер команды должны подписывать все списки голов после каждой игры совместно с Судьями для заверения корректности итогов.

11.4.4. Судья-хронометрист

А. Судья-хронометрист обязан:

а) Записывать время старта и финиша каждой игры и фактическое игровое время в течение игры.

б) Сигнализировать Судье о начале игры, начале второго периода, каждого периода овертайма. Если площадка не оборудована автоматическим звуковым сигнализатором, звонком или сиреной или данное оборудование вышло из строя, судья-регистратор должен посредством свистка сигнализировать об окончании каждого периода, о каждом периоде овертайма и об окончании игры.

в) Объявить о том, что до окончания фактического игрового времени в каждом обычном периоде или периоде овертайма остается ДВЕ МИНУТЫ.

d) Записывать время голов и штрафов в минутах и секундах с начала времени отсчета игры.

e) Записывать время таймаутов от каждой команды.

11.4.5. Судья-хронометрист штрафного времени

A. Судья-хронометрист штрафного времени должен:

a) Записывать время, отбытое каждым оштрафованным игроком в течение игры и по запросу информировать оштрафованного игрока о не истекшем штрафном времени.

b) Если игрок покидает скамейку штрафных до периода окончания штрафного времени, регистрировать время и сообщать об этом Судье, который как можно скорее остановит игру.

c) При использовании систем местного оповещения объявлять имя каждого оштрафованного игрока, характер нарушения и назначенный штраф.

11.4.6. Судьи за воротами

A. Присутствие судей за воротами и их местоположение определяется на усмотрение ФРСР.

B. Данные судьи не должны являться членами какой-либо соперничающих команд и не должны заменяться в течение игры, если не станет очевидным то, что какой-либо из судей за воротами судит с пристрастием или по какой-либо другой причине признан виновным в несправедливых решениях. В таких случаях Главный судья может назначить другого судью за воротами на место вышеуказанного лица.

C. Каждый судья по воротам должен находиться в назначенной зоне за воротами и вне пределов игровой площадки на протяжении игры и не должен переходить в другой конец площадки в любой момент после начала игры. Их юрисдикция ограничивается только данной игрой.

D. Обязанности судьи за воротами – следующие:

a) Проверять сетку, чтобы убедиться, что в ней нет отверстий, через которые может пройти шайба.

b) Следить за тем, чтобы ворота в течение всего времени находились в корректном положении на площадке.

c) Поднимать обе руки над головой в тех случаях, когда шайба полностью пересекает линию ворот.

d) Вытягивать руки в стороны при ударе в ворота, который не засчитывается как гол.

e) Осуществлять помощь Судье в принятии решения по вопросу, был ли игрок команды-соперника на разметке в момент, шайба оказалась внутри разметки.

f) Поднимать одну руку над головой, чтобы сигнализировать Судье в момент, когда вратарь задержал шайбу, которая стала непригодна для игры.

g) Обеспечить корректный подсчет сейвов (сейв – это удачные действия вратаря, спасающего команду от летящей в ворота шайбы) вратаря и сообщать о них Судье-регистратору в конце каждого периода и в конце игры.

ПРИМЕЧАНИЕ: Сейв засчитывается только в тех случаях, когда шайба, при вхождении во вратарскую зону, была остановлена вратарем.

11.5. Правила игры

11.5.1. Процедуры перед игрой

А. До начала игры менеджер или тренер от каждой команды должен перечислить игроков, вратарей и Капитана/Заместителей капитанов, которые имеют право принимать участие в игре. Данный список должен быть передан официальному Судье-регистратору.

В. Имена данных игроков должны быть включены в изначальный состав команды, поданный в начале чемпионата.

С. Внесение изменений в список участников или добавление игроков не разрешается после начала игры, за исключением случаев травмы или болезни вратаря. Имя другого вратаря должно быть обозначено в списке при подаче его официальному Судье-регистратору. Однако в случаях, когда происходит замена травмированного или больного вратаря, на замену может выставляться только игрок, который уже присутствует в списке.

11.5.2. Разминка

А. Все игроки должны быть полностью экипированы и быть в форме, включая защитное снаряжение, для начала разминки на площадке.

В. В течение разминки перед игрой и до начала игры в любой период каждая команда должна тренироваться на своей половине площадки.

11.5.3. Стартовый состав

А. До начала игры менеджер или тренер от каждой команды должен назвать состав команды Судье или официальному Судье-регистратору.

В. Чтобы начать игру, команда должна иметь в своем составе вратаря и четверых игроков на площадке, которые вступают в игру по свистку Судьи.

11.5.4. Старт игры и периоды

А. До начала игры Судьи должны убедиться в том, что назначенные Судья-регистратор игры, Судья штрафного времени, официальный Судья-регистратор и судьи за воротами находятся на своих соответствующих местах.

В. Игра должна начинаться в назначенное время в точке вбрасывания в центре площадки, как и вторая половина игры, игра после каждой забитой шайбы и перед дополнительным временем.

С. Не допускаются задержки по причине каких-либо церемоний, выставок, показов или презентаций, если заранее не получено предварительное одобрение от директора турнира.

Д. Домашняя команда имеет право выбирать ворота для защиты в начале игры.

Е. Две команды начинают игру в противоположных зонах от скамейки своих игроков.

Ф. Только игроки в форме, менеджер, тренер и наставники (всего 5 не играющих) могут занимать скамейки игроков.

Г. В течение игры тренеры, менеджеры и наставники могут пользоваться только зоной вдоль длины скамейки игроков, включая выход для своей команды. Нарушение данного правила наказывается малым скамеечным штрафом.

11.5.5. Вбрасывания

А. Команда обязана разместить необходимое количество игроков на площадке по команде Судьи. Гостевая команда всегда первая размещает игроков, входящих в игровой состав, на площадке для начала игры.

В. В момент вбрасывания игроки на вбрасывании стоят в направлении зоны соперника приблизительно на расстоянии в длину одной клюшки друг от друга, с полностью опущенным крюком клюшки на пол площадки. Все остальные игроки должны быть как минимум на расстоянии 3 метров (10 футов) от игроков в зоне вбрасывания, все они должны присутствовать в игре.

С. В момент вбрасывания крюк клюшек игроков должен соприкоснуться с полом.

Д. В ходе вбрасывания на какой-либо точке игровой поверхности игроки не должны производить какие-либо физические контакты с соперниками частями своего тела или клюшками, помимо процесса ведения шайбы после завершения вбрасывания. За нарушение данного правила Судья должен назначить малый штраф или штрафы тем игрокам, чьи действия привели к физическому контакту.

ПРИМЕЧАНИЕ: «Проведение какого-либо вбрасывания» начинается тогда, когда Судья обозначает место вбрасывания и бросает шайбу. Как только команда оказывается позиции готовности к вбрасыванию, шайба вводится в игру в течение пяти секунд.

Е. Если игрок на вбрасывании не смог занять правильную позицию незамедлительно после получения указания официальным лицом, официальное лицо может потребовать замены игрока другим игроком команды на площадке на момент вбрасывания.

Ф. При нарушении правил или остановке игры, что было вызвано каким-либо игроком с атакующей стороны, последующее вбрасывание должно производиться в центральной точке вбрасывания.

ПРИМЕЧАНИЕ: Это включает остановку игры, вызванную действиями игрока атакующей команды, который отправляет шайбу в заднюю часть сетки защищающейся команды, не встречая попыток сопротивления со стороны защищающейся команды.

Г. Когда правило нарушается игроками с обеих сторон, что приводит к остановке игры, последующее вбрасывание делается в круге вбрасывания, ближайшем к месту, на котором была остановлена игра, или же в некоторых случаях к месту, где игра была завершена, если иное явно не изложено в правилах.

Н. Если остановка игры происходит между концевыми кругами вбрасывания и концом площадки, шайба должна быть брошена на точке

вбрасывания на той стороне, где была остановка игры, если иное не изложено данными правилами.

I. Когда гол забит неправомерно в результате отскока шайбы от Судьи непосредственно в сетку, вбрасывание происходит на любой точке вбрасывания в данной зоне.

J. Если в течение остановки игры выбранные игроки атакующих команд собираются в концевой зоне атаки, последующее вбрасывание шайбы должно осуществляться в центральном круге вбрасывания. ПРИМЕЧАНИЕ: Цель данного правила – предотвращение скученности и потенциальных перебранок после остановки игры.

K. Когда по каким-то причинам, не обозначенным особым образом в официальных правилах, игра останавливается, шайба вбрасывается в том месте, где игра проходила в последний раз.

11.5.6. Таймауты

A. Таймаут запрашивается только Капитаном или Заместителем капитана при остановке игры. Игра затем возобновляется после вбрасывания.

B. Предусмотрен один таймаут длительностью в одну минуту для каждой команды на каждую половину игрового времени. Таймаут игры может быть запрошен Судьей в любое время в течение игры.

C. Во время таймаута команды могут проследовать к скамейкам игроков.

D. Во время овертайма таймауты не разрешаются.

11.5.7. Подгонка одежды и снаряжения

A. Игра не должна останавливаться и задерживаться по причине подгонки одежды, снаряжения, коньков или клюшек.

B. Ответственность за поддержание одежды и снаряжения в нормальном состоянии лежит на игроке. Если требуется подгонка, игрок должен уйти с площадки, и игра должна идти без прерывания с заменой. ПРИМЕЧАНИЕ: В случае если игрок теряет шлем в процессе игры, этот игрок должен взять шлем и немедленно застегнуть на голове или проследовать непосредственно к скамейке игроков. Нарушения приведут к малому двухминутному штрафу за несоответствующее снаряжение. ПРИМЕЧАНИЕ: Однако вратарь после остановки игры и при наличии разрешения от Судьи может делать подгонку или починку снаряжения, одежды или коньков. Вратари также могут получить от Судьи разрешение заменить маски, но не выделяется времени на починку или подгонку маски.

11.5.8. Замена игроков

A. В процессе игры не более четырех игроков и одного вратаря должны находиться на игровой поверхности в любой момент времени.

B. Игроки могут заменяться в любой момент другими игроками, которые находятся на скамейках игроков, при условии, что игрок или игроки, покидающие игровую поверхность, находятся в пределах 3 метров (10 футов) от своих скамеек до осуществления замены.

С. Вратарь может быть удален и заменен другим игроком. Такая замена не передает привилегии вратаря.

Д. Когда вратарь покидает зону ворот и следует к скамейке игроков для замены, это должно совершаться в пределах 3 метров (10 футов) в зоне скамейки до того, как заменяющий игрок сможет вступить в игру.

Е. Игроки, находящиеся на скамейке штрафных и подлежащие замене по истечении штрафного времени, должны проследовать по игровой поверхности площадки к своим скамейкам игроков до осуществления какой-либо замены.

Ф. Если заменяющая команда получает во владение шайбу, и замена произведена слишком рано, официальное лицо должно остановить игру, и вбрасывание должно происходить или в центральной точки вбрасывания, или в точке вбрасывания концевой зоны (в зависимости от того, какая локация предоставляет преимущества не нарушившей правила команде). Если команда не владеет шайбой и производит непропорциональную замену, Судья назначает малый штраф.

Г. Для проведения замены игрока в течение остановок игры Судья, который осуществляет вбрасывание, должен принять обычное положение для последующего вбрасывания. Судья, который не производит вбрасывание, выдерживает пятисекундный интервал, в течение которого гостевая команда производит замену игрока. После данного пятисекундного интервала Судья, который не производит вбрасывание, должен поднять руку, таким образом сообщая о том, что гостевая команда более не производит замен. С поднятой таким образом рукой Судья дает возможность домашней команде произвести замену игроков (если они еще этого не сделали). После следующего пятисекундного интервала Судья, который не производит вбрасывание, должен опустить руку. Это укажет на то, что домашняя команда более не производит замен игроков. Судья, находящийся в зоне вбрасывания, должен дать сигнал свистком и через пять секунд вбросить шайбу. Если команда пытается заменить игрока после выделенного временного интервала, Судья должен отправить игроков назад на скамейку игроков. Любое последующее нарушение данной процедуры наказывается малым скамеечным штрафом.

ПРИМЕЧАНИЕ: Замена игроков может включать от одного до четырех игроков во время остановки игры. Как только команда использовала выделенное время для замены, она более не имеет права производить дополнительные замены.

Н. Каждой команде разрешено проводить только одну замену в течение остановки игры.

11.5.9. Вратарь

А. Каждой команде разрешается иметь одного вратаря на игровой площадке.

В. Любому заменяющему вратарю, вступающему в игру по каким-то причинам, не разрешается проведение разминки на игровой площадке.

11.5.10. Травмы игроков

А. Когда игрок (не вратарь) получает травму или вынужден покинуть площадку в течение игры, данный игрок может выйти из игры и быть замененным, но игра должна продолжаться, и команды не должны покидать площадку.

В. Если вратарь получает травму или заболевает, он или должен быть готов возобновить игру немедленно, или быть замененным запасным вратарем, при этом Судьей НЕ предоставляется дополнительного времени на то, чтобы травмированный или заболевший вратарь возобновил игру, вернувшись на свое место. Заменяющему вратарю не предоставляется время на разминку.

С. Заменяющий вратарь подчиняется обычным правилам, которые относятся к вратарям, и получает те же привилегии.

Д. Когда производится замена основного вратаря, такой основной вратарь не может возвращаться в игру с этого момента до первой остановки игры.

Е. Когда игрок получает травму, при которой он не может продолжать игру на роликовых коньках или отправиться на скамейку игроков, игра не останавливается до тех пор, пока команда травмированного игрока не получает шайбу в свое надежное владение. Если команда игрока владеет шайбой в момент получения травмы, игра должна останавливаться незамедлительно, кроме тех случаев, когда команда травмированного игрока находится в позиции, максимально близкой к воротам.

Ф. Игрок (не вратарь), получивший достаточно серьезную травму, по причине которой игра должна быть остановлена, может не принимать участие в дальнейшей игре до завершения последующего вбрасывания.

ПРИМЕЧАНИЕ: В случае, когда очевидно, что игрок получил серьезную травму, Судья может остановить игру немедленно вне зависимости от того, какая команда владеет шайбой.

11.5.11. Шайба должна быть в движении

А. Шайба всегда должна быть в движении.

В. За исключением случаев, когда необходимо увести шайбу за свои ворота, команда в собственной зоне защиты, владеющая шайбой, должна постоянно направлять шайбу в сторону противоположных ворот, за исключением случаев, когда необходимо предотвратить увод шайбы игроками противоположной стороны или когда команда, владеющая шайбой, имеет меньшее число игроков.

С. За первое нарушение данного правила игра должна быть остановлена, и вбрасывание должно производиться в точке, ближайшей к воротам команды, вызвавшей остановку игры, при этом Судья должен вынести предупреждение Капитану или заместителю капитана или команде-нарушителю, объявив о причине вбрасывания. За второе нарушение любым игроком той же команды и в тот же период игроку, нарушившему правило, назначается малый штраф.

Д. Малый штраф также назначается любому игроку, который сознательно удерживает шайбу у бортов любым методом, за исключением случаев, когда у данного игрока отбирает шайбу соперник.

Е. За нарушение данного правила вбрасывание производится в концевой точке вбрасывания, ближайшей к воротам нарушителя.

11.5.12. Удар по шайбе

А. Удар по шайбе ногой разрешен во всех зонах, но гол может быть не засчитан, если он был забит ногой атакующего игрока.

11.5.13. Шайба за пределами площадки или непригодная шайба

А. Когда шайба выходит за пределы игровой площадки в один из концов или в одну из сторон площадки или встречает какие-либо препятствия, помимо бортов, стекла или проволоки, она должна вбрасываться в ближайшем круге к месту, где она отбита или отскочила, если иное не изложено в данных правилах.

В. Когда шайба застревает в сетке снаружи каких-либо ворот и становится непригодной для игры или же намеренно, или по иным причинам задерживается между двумя игроками-соперниками, Судья должен остановить игру и произвести вбрасывание на любой из ближайших точек вбрасывания. Если, по мнению Судьи, остановка была вызвана игроком атакующей команды, вбрасывание в результате этого должно производиться на ближайшей к воротам команды-нарушителя точке вбрасывания или в центральных точках вбрасывания.

ПРИМЕЧАНИЕ: Это включает остановку игры, вызванную тем, что игрок атакующей команды отправляет шайбу в заднюю часть сетки защищающейся команды без каких-либо попыток сопротивления со стороны защищающейся команды

С. Защищающаяся и/или атакующая команда может играть всегда, когда шайба находится не в сетке. Однако если шайба остается на сетке дольше трех секунд, игра должна быть остановлена, а вбрасывание происходит в концевой зоне вбрасывания, за исключением случаев, когда игра останавливается по причине, вызванной атакующей командой, и тогда вбрасывание происходит на точке вбрасывания в центральном круге.

Д. Если шайба попадает на верхнюю часть бортов, окружающих игровую площадку, она рассматривается как пригодная для игры и в игре, и игроки имеют право брать ее руками или клюшками.

11.5.14. Шайба, пропавшая из поля зрения, и недействительная шайба

А. Если случается завал игроков или же игрок случайно падает на шайбу, и она исчезает из поля зрения Судьи, Судья должен незамедлительно свистнуть в свисток и остановить игру. Вбрасывание происходит на ближайшей точке вбрасывания.

В. Если в любой момент времени в ходе игры шайба, отличная от той, которая правомерно находится в игре, появляется на игровой поверхности, игра не останавливается, но продолжается с действительной

шайбой до завершения игры сменой владения шайбой. Если, по решению Судьи, лишняя шайба повлияла на ход игры, Судья должен немедленно остановить игру.

11.5.15. Голы и голевая передача

А. Гол засчитывается в тех случаях, когда шайба находится между стойками ворот, отправленная клюшкой игрока атакующей стороны спереди и прошедшая под поперечной штангой и полностью пересекая линию ширины диаметра стоек ворот, проведенную на полу от одной стойки к другой.

В. Гол засчитывается на имя игрока, который направил шайбу в ворота соперника.

С. Когда игрок забивает гол, голевая передача засчитывается на имя игрока, который осуществил передачу, приведшую к голу.

Д. Гол засчитывается, если каким-либо образом шайба забита в ворота игроком защищающейся стороны. На имя игрока атакующей стороны, который последним вел шайбу, засчитывается гол, но не присуждается голевая передача.

Е. Гол также засчитывается, если шайба отскочила в ворота ударом атакующего игрока, ударом любой частью тела представителя или игрока той же стороны. На имя игрока, от которого отскочила шайба, засчитывается гол.

Ф. Если игрок должным образом направляет шайбу в разметку ворот команды соперника, и шайба становится свободной и доступной для другого игрока с атакующей стороны, засчитанный гол в данной игре считается правомерным.

Г. Гол не засчитывается, если шайба была ударена, выброшена или другим образом сознательно направлена в ворота не посредством клюшки.

Н. Гол не засчитывается, если атакующий игрок бросает шайбу, и она меняет направление и попадает в сетку ворот, отскочив от любого игрока той или иной команды.

И. Гол не засчитывается, если он забит в результате отскока шайбы в сетку от официального лица.

Ж. Гол не засчитывается, если он забит клюшкой, которая находилась на высоте, превышающей поперечную штангу ворот, за исключением случаев, когда гол забивает игрок защищающейся команды.

К. Когда игрок атакует вратаря, находящегося в пределах разметки ворот, и вследствие этого вступает в физический контакт с вратарем и, по мнению Судьи, таким образом мешает нормальной защите ворот, а гол забивается до или после такого контакта, он не засчитывается, далее назначается большой штраф, а также дисциплинарный штраф до конца игры.

Л. Любой гол, забитый таким образом, который не описан официальными правилами, не засчитывается.

11.6. Штрафы

11.6.1. Категории штрафов

А. Штрафы - это фактическое игровое время, и они делятся на следующие классы:

- a) Малые штрафы
- b) Малые скамеечные штрафы
- c) Большие штрафы
- d) Дисциплинарные штрафы
- e) Дисциплинарные штрафы до конца игры
- f) Матч-штрафы
- g) Штрафной буллит

11.6.2. Малые штрафы

А. Для отбывания малого штрафа любой игрок (кроме вратаря) должен быть отправлен с площадки на скамейку штрафных на две минуты, в течение которых не разрешается выставление замены. Чтобы узнать об исключениях, см. Обоюдное удаление (11.6.11).

В. Вратарь не отправляется на скамейку штрафных за нарушение, которое наказывается малым штрафом, но вместо этого такой штраф может быть назначен игроку, который находился на площадке в момент нарушения. Такой игрок назначается менеджером или тренером через капитана.

С. Если малый штраф получает травмированный игрок, команда-штрафник должна разместить заменяющего игрока на скамейке штрафных до истечения штрафа, и никакой другой заменяющий оштрафованного игрока не может вступать в игру откуда-либо, кроме как со скамейки штрафных. За нарушение этого правила назначается малый скамеечный штраф. Оштрафованный игрок, который заменяется на скамейке штрафных, не может играть до момента окончания штрафа.

Д. Малый штраф требует удаления с площадки одного игрока команды, которой выносится штраф на период в две минуты. Когда назначается малый скамеечный штраф и игрок, признанный виновным в нарушении, может быть идентифицирован, данный игрок должен отбыть штраф. Однако если игрок не идентифицируется, любой игрок, находящийся на площадке в момент нарушения, может отбывать штрафное время. Такой игрок должен быть выбран тренером или менеджером через капитана.

11.6.3. Большие штрафы

А. Для большого штрафа любой игрок, включая вратаря, удаляется с площадки и из игры. Заменяющий отбывает пятиминутный штраф.

В. Любой игрок или вратарь, который подвергается большому штрафу, также получает дисциплинарный штраф до конца игры.

С. Когда обоюдный большой штраф или матч-штраф или обоюдные штрафы одинаковой длительности, включая большой штраф или матч-штраф, выносятся игрокам обеих команд в течение одной и той же остановки игры, для отбывания штрафов должны быть незамедлительно представлены заменяющие, и такие штрафы не учитываются для отложенных (кумулятивных) штрафов.

Д. Когда применяется правило обоюдного большого/матч-штрафа, но имеется разница в итоговом времени штрафов, те штрафы, которые создают временную разницу, отбываются в первую очередь и учитываются с целью применения Правила 11.6.2 Малых штрафов, Отложенных штрафов 11.6.10. Любая разница в итоговом времени отбывается игроком (или игроками), находящимися на игровом поле в момент нарушения.

11.6.4. Дисциплинарные штрафы

А. «Дисциплинарные штрафы» назначаются всем игрокам, за исключением вратаря, и подразумевают удаление из игры на десятиминутный период в каждом случае. Заменяющий игрок может незамедлительно заменить игрока, который отбывает дисциплинарный штраф. Игрок, чей дисциплинарный штраф истек, должен оставаться на скамейке штрафных до следующей остановки игры.

В. В случае если вратарю назначается дисциплинарный штраф, данный штраф отбывается другим членом команды, присутствующим на площадке в момент нарушения, и данный игрок определяется менеджером или тренером команды-нарушителя через играющего Капитана.

С. Когда игрок получает малый штраф и дисциплинарный штраф одновременно, команда-нарушитель должна незамедлительно отправить заменяющего игрока на скамейку штрафных, и заменяющий игрок должен отбыть минимальный штраф без получения обвинения. Дисциплинарный штраф начинается по истечении малого штрафа.

11.6.5. Дисциплинарные штрафы до конца игры

А. «Дисциплинарный штраф до конца игры» подразумевает удаление игрока на оставшееся время игры, который следует на это время в раздевалки, и о нем сообщается в ФРСР для дальнейших разбирательств. (см. Правило 10.7.3 Отстранения). Тренер или Менеджер команды, получившей штраф, через играющего Капитана должен назначить любого игрока из данной команды, находившегося на игровой площадке в момент нарушения, который должен будет отбыть любые временные штрафы, связанные с Дисциплинарным штрафом до конца игры.

В. Если вратарь получает дисциплинарный штраф до конца игры, место вратаря может быть занято членом команды или регулярным запасным вратарем, находящимся в зоне доступа, и таковой игрок получает 10 минут на то, чтобы надеть все снаряжение вратаря.

С. За дисциплинарные штрафы до конца игры, безотносительно времени их вынесения, десять штрафных минут регистрируется на имена игроков-нарушителей.

ПРИМЕЧАНИЕ: Отслеживание дисциплинарных штрафов является ответственностью организаторов турнира и подтверждается Комитетом ФРСР.

11.6.6. Матч-штрафы

А. «Матч-штрафы» включают отстранение игрока на оставшееся время игры, и нарушитель должен незамедлительно удалиться в раздевалку.

Заменяющий игрок отправляется на скамейку штрафных на отбывание пятиминутного штрафа и не может возвращаться на площадку независимо от забитых голов.

В. Если вратарь получает матч-штраф, его место должно быть занято членом команды или запасным вратарем, который находится в зоне доступа, и такой игрок должен иметь прав на ношение вратарского снаряжения. На переодевание отводится десятиминутный временной период. Однако будут применяться любые дополнительные штрафы, назначения которых требуют правила, относящиеся к матч-штрафам, и команда-нарушитель должна получить наказание в соответствии с этим; такой дополнительный штраф должен отбываться другим членом команды, который находился на площадке в момент нарушения, и указанный игрок должен быть назначен менеджером или тренером команды-штрафника через играющего Капитана.

С. Для всех матч-штрафов безотносительно времени их вынесения на имя игрока-нарушителя регистрируется пять штрафных минут.

11.6.7. Дополнительные штрафы

А. На третьем (3^{-м}) штрафе, который назначается любому из игроков или вратарю в течение одной игры, данный игрок или вратарь получают дополнительные десять (10) минут дисциплинарного штрафа. (Малые штрафы или Обоюдные штрафы также включают отложенный малый штраф, который компенсируется забитым голом).

ПРИМЕЧАНИЕ: игрок-нарушитель получает замену для отбытия временного штрафа, но сам игрок-нарушитель будет отбывать полный срок штрафа.

В. Любой последующий штраф, назначенный в ходе игры, приводит к тому, что игроку назначается штраф в качестве удаления до конца игры.

С. Любой игрок, получивший три (3) штрафа за неправильное пользование клюшкой в течение одной игры, должен также получить штраф в соответствии с последним нарушением и получить Удаление до конца игры. Заменяющий его игрок отбывает любое штрафное время, которое было назначено удаленному игроку. Неправильное пользование клюшкой подразумевает следующее: угроза нанести удар клюшкой, игра высоко поднятой клюшкой, толчок клюшкой, удар концом клюшки и колющий удар. ПРИМЕЧАНИЕ: «Штраф в виде удаления до конца игры» включает удаление игрока на оставшееся время игры. Заменяющему позволено немедленно заменить удаленного игрока. Заменяющий должен отбыть любое штрафное время, назначенное удаленному игроку.

Д. Когда какой-либо из игроков или вратарь получают второй дисциплинарный штраф в течение одной игры, данный игрок или вратарь также получают дополнительный дисциплинарный штраф до конца игры.

11.6.8. Штрафной бросок (буллит)

А. Пять (5) критериев для назначения штрафного броска (буллита) – следующие:

- 1) Потерпевший игрок должен владеть шайбой

- 2) Шайба должна быть за центральной линией в зоне атаки
 - 3) Игрок, владеющий шайбой, делает бросок исключительно против вратаря
 - 4) Игрок подвергся нечестному приему из-за спины
 - 5) Игроку должны были отказать в возможности начисления очков
- В. Когда нарушение правил требует штрафного броска (буллита), он производится следующим образом:
- a) Все игроки, за исключением игрока, который делает штрафной бросок (буллит), должны находиться на скамейке игроков.
 - b) Если в момент назначения штрафного броска (буллита) вратарь команды-нарушителя был удален с площадки для замены другого игрока, вратарь имеет право вернуться на площадку до осуществления штрафного броска.
 - c) Судья должен объявить через систему местного оповещения имя игрока, назначенного Судьей или выбранного командой (в соответствии с положенной процедурой), который должен сделать штрафной бросок (буллит).
 - d) В тех случаях, когда штрафной бросок (буллит) присуждается вследствие неправомерного вступления в игру, бросания клюшки или нечестного приема из-за спины, Судья должен назначить игрока, подвергшегося нечестному приему, для осуществления штрафного броска (буллита). В случаях, когда штрафной бросок (буллит) назначается вследствие падения на шайбу в линии ворот или за подбирание шайбы из линии ворот, штрафной бросок (буллит) должен быть осуществлен игроком, выбранным Капитаном не нарушившей правила команды из числа игроков на площадке, присутствовавших в момент совершения нечестного приема.
 - e) Если по причине травмы игрок, назначенный Судьей для осуществления штрафного броска (буллита), неспособен сделать это в течение определенного времени, бросок совершается игроком, выбранным из числа игроков не нарушившей правила команды, которые находились на площадке в момент совершения нарушения.
 - f) О таком выборе необходимо сообщить Судье, и изменения не допускаются.
 - g) Если игрок, в пользу которого присуждается штрафной бросок (буллит), также нарушил правила и совершил нечестный прием в связи с той же игрой или обстоятельствами, до или после назначения штрафа, и он назначается для осуществления штрафного броска (буллита), вначале данный игрок должен получить разрешение на это до отправления на скамейку штрафных и отбывания штрафа.
 - h) Судья должен разместить шайбу в центральной точке вбрасывания, а игрок, ответственный за бросок, по свистку Судьи уводит шайбу из этого места и пытается забить гол вратарю.
 - i) Вратарь должен находиться внутри линии ворот до свистка Судьи и до момента касания игроком шайбы для осуществления штрафного

броска (буллита) и пересечения им центральной линии. Игрок, осуществляющий бросок, должен поддерживать шайбу в движении и перемещаться в сторону линии ворот соперника, и после броска игра считается оконченной. Если вратарь оставляет линию ворот до того, как игрок прикоснется к шайбе в центре, а игрок не забивает штрафной бросок, игрок повторяет штрафной бросок (буллит).

j) Гол не засчитывается при любом отскоке, и в момент, когда шайба пересекает линию ворот, бросок считается завершенным. Вратарь должен попытаться перехватить штрафной бросок (буллит) любым способом, но не посредством бросания клюшки или любого другого предмета, в противном случае гол будет засчитан.

ПРИМЕЧАНИЕ: Отскок шайбы от вратаря и ее попадание в сетку рассматривается как гол.

С. Если игрок команды соперника, за исключением вратаря, вмешивается в процесс подачи штрафного броска (буллита), гол автоматически засчитывается безотносительно того, был ли он забит. Время, которое требуется на штрафной бросок (буллит), не включается в обычное время игры или в какой-либо овертайм.

Д. Если штрафной бросок (буллит) приводит к голу, шайба должна вбрасываться в центре площадки обычным способом. Если гол не забит, шайба вбрасывается на любой из концевых точек вбрасывания в зоне, в которой осуществлялась попытка штрафного броска.

Е. Если нарушение, за которое был назначен штрафной бросок (буллит), могло обычным образом наказываться малым штрафом, то безотносительно того, привел ли штрафной бросок (буллит) к голу или нет, малый штраф далее не назначается.

Ф. Если вследствие штрафного броска (буллита) был забит гол, дальнейший штраф нарушителю не применяется, если нарушение, вследствие которого был назначен штрафной бросок (буллит), не требует назначения большого штрафа или матч-штрафа – а таком случае назначается штраф, предписанный за данные нарушения.

Г. Если нечестный прием, за который присуждается штрафной бросок (буллит), был применен в течение фактического игрового времени, штрафной бросок (буллит) назначается и осуществляется незамедлительно и в обычной манере, несмотря на какую-либо задержку, вызванную запозданием свистка Судьи, который дает сигнал к завершению игры, задержка которой приводит к истечению обычного игрового времени в любом периоде.

11.6.9. Управление штрафными ситуациями

А. Штрафы не могут снизить число играющих на площадке менее чем до трех игроков (включая вратаря). Такие штрафы должны быть отложенными до того времени, когда возможно будет их назначить.

В. Если в то время, когда команда играет в меньшинстве в результате получения малых или малых скамеечных штрафов, команда

соперника забивает гол, первый из таких штрафов автоматически истекает. ПРИМЕЧАНИЕ: «Игра в меньшинстве» означает, что команда должна проигрывать по численности своим соперникам, находящимся на площадке в момент гола. Малый или малый скамеечный штраф, который автоматически истекает, когда команде забивают гол, - это штраф, после назначения которого команда оказалась в меньшинстве (первый штраф). Однако обоюдные малые штрафы обеим командам не приводят к игре в меньшинстве для какой-либо команды, поскольку хотя игроки от каждой команды отправляются на скамейку штрафных, на численное соотношение это не влияет. Таким образом, штрафное время, назначенное за обоюдные штрафы, никогда не уменьшается после забитого гола. Данное правило также применяется в тех случаях, когда штрафной бросок (буллит), назначенный вместо другого штрафа, приводит к голу.

С. Когда игрок получает большой штраф и малый штраф одновременно, большой штраф отбывается в первую очередь посредством заменяющего, за исключением случаев, описанных в Правиле 10.6.10, в случае которых малый штраф регистрируется и отбывается в первую очередь.

ПРИМЕЧАНИЕ: Это относится к случаям, когда ОБА штрафа назначаются одному и тому же игроку. Также см. Примечание к Правилу 10.6.10 С).

11.6.10. Отложенные штрафы

А. Если третий игрок какой-либо из команд получает штраф в то время, как два игрока одной и той же команды уже отбывают штрафы, штрафное время третьего игрока не начинается до тех пор, пока не истечет штрафное время уже оштрафованного игрока. Тем не менее, третий игрок, получивший штраф, должен проследовать незамедлительно на скамейку штрафных, но он может быть заменен на момент начала отсчета штрафного времени.

В. Когда какая-либо из команд имеет трех игроков, отбывающих штрафы, и, согласно правилам отложенных штрафов, заменяющий третьего игрока находится на игровой поверхности, ни один из трех оштрафованных игроков, находящихся на скамейке штрафных, не возвращается на площадку до момента остановки игры. Когда игра останавливается, игрок, чей штраф полностью истек, может вернуться на игровую поверхность. Однако Судья-хронометрист штрафного времени должен разрешить возвращение на площадку в порядке истечения штрафного времени игроку или игрокам по истечении их штрафного времени, и в таком случае команда-нарушитель получает право иметь более четырех игроков на площадке.

С. В случае отложенных штрафов Судья должен проинструктировать Судью-Хронометриста штрафного времени, сообщив, что оштрафованные игроки, чье штрафное время истекло, смогут вернуться на площадку только во время остановки игры. Когда штрафы двух игроков одной и той же команды истекают одновременно, Капитан данной команды сообщает Судье, какой из игроков возвращается на площадку первым, и

Судья дает соответствующие инструкции Судье-хронометристу штрафного времени. Когда одновременно назначаются большой и малый штрафы игрокам одной команды, Судья-хронометрист штрафного времени регистрирует малый штраф как первый в порядке отбывания штрафов.

ПРИМЕЧАНИЕ: Это применимо к случаям, когда два штрафа назначаются РАЗНЫМ игрокам одной команды.

D. В процессе назначения отложенного штрафа команде, которая уже пребывает в численном меньшинстве из-за предыдущих малых и больших скамеечных штрафов, не нарушившая правила команда забивает гол, изначальный штраф, который стал причиной численного меньшинства команды-нарушителя, заканчивается, после чего команде-нарушителю назначается новый штраф, и она продолжает играть в численном меньшинстве.

11.6.11. Обоюдные штрафы

A. Обоюдные малые/большие штрафы – это штрафы, которые не вызывают численного меньшинства команд (т.е. 4 на 4 или 3 на 3), что происходит, когда игроки обеих команд одновременно получают штрафы одинаковой длительности. Когда назначаются обоюдные штрафы, штрафники занимают места на соответствующих скамейках штрафных, и обе команды могут произвести незамедлительную замену штрафников.

B. Штрафники должны отбыть полностью назначенное штрафное время и оставаться на скамейке штрафных до первой остановки игры после истечения штрафного времени.

C. Если одна команда уже представлена в уменьшенном на одного игрока составе ввиду штрафа, назначенного ранее, обоюдные штрафы не меняют число игроков на площадке.

11.6.12. Заявление о штрафах

A. Если нарушение правил, которое требует назначения малого, большого, дисциплинарного штрафа или матч-штрафа, совершается игроком стороны, которая владеет шайбой, Судья должен незамедлительно свистнуть в свисток и назначить штрафы соответствующим игрокам. Вбрасывание вследствие этого осуществляется на одной из точек вбрасывания в концевых зонах команды-нарушителя.

B. Если нарушение правил, которое требует назначения малого, большого, дисциплинарного штрафа или матч-штрафа, совершается игроком команды, которая не владеет шайбой, Судья должен подать сигнал о назначении отложенного штрафа, подняв прямую правую руку над головой, по завершении игры командой, которая владеет или потеряла владение шайбой и передала ее защищающейся команде, Судья незамедлительно должен свистнуть в свисток и назначить штраф игроку-нарушителю. Вбрасывание вследствие этого должно производиться на одной из точек вбрасывания концевых зон команды-нарушителя.

C. Если назначенный штраф – это малый штраф, а командой, не нарушившей правила, в этой игре забивается гол, то малый штраф не

назначается, но большой штраф и матч-штраф назначаются в обычном порядке, безотносительно того, был ли забит гол или нет. (Данный штраф регистрируется Судьей-регистратором).

ПРИМЕЧАНИЕ: «Завершение игры командой, владеющей шайбой». Данное правило означает, что шайба была во владении и под контролем игрока соперника или была «заморожена». Это не подразумевает отскок от вратаря, ворот или любого случайного контакта с телом или снаряжением игрока соперника.

Д. Если после того, как Судья сигнализировал о штрафе, но до того, как прозвучал свисток, шайба входит в ворота команды, не нарушившей правила, вследствие действий игрока этой команды, гол засчитывается, и штраф, о котором был подан сигнал, назначается в обычном порядке.

Е. Если, когда команда имеет численное меньшинство из-за назначения одного или нескольких малых или малых скамеечных штрафов, Судья сигналом сообщает о назначении малого штрафа команде, играющей в меньшинстве, а командой, не нарушившей правила, гол забивается до свистка, то должен отбываться отложенный штраф, а первый малый штраф, который уже отбывается, должен автоматически истечь согласно Правилу 11.5.9 В.

Ф. Если тот же игрок-нарушитель совершает последующие нечестные приемы в той же игре до или после свистка Судьи, то игрок-нарушитель отбывает такие штрафы последовательно. Если команда получает отложенный малый штраф и этой же команде забивается гол в течение отложенного штрафа, то штраф не назначается, но регистрируется и засчитывается в общее число штрафов на имя игрока-нарушителя. Если отложенный штраф – это большой штраф, то он назначается.

11.6.13. Реализация штрафов

А. При совершении нарушения любым игроком или вратарем в течение игры или при остановке игры применяется тот же штраф.

В. Игроки не должны покидать скамейку штрафных до истечения времени штрафа. При получении указаний судьи игроки могут покинуть скамейку штрафных после полупериода или же в конце матча. Игрок не может уйти по какой-либо иной причине. Период овертайма рассматривается как часть игры, и не истекшие штрафы продолжают иметь силу. Все игроки на скамейке штрафных должны оставаться на местах до истечения штрафного времени.

С. Когда штрафное время игрока-нарушителя истекает или заканчивается по причине гола, этот игрок может вернуться на игровую поверхность до замены.

Д. Когда обоюдные малые штрафы назначаются одинаковому количеству игроков от каждой команды, то игроки-нарушители должны занять свои места на скамейке штрафных, и они не могут покинуть скамейку штрафных до первой остановки игры, следующей после истечения соответствующего штрафного времени. Незамедлительные замены должны

производиться в отношении игроков-нарушителей, и их штрафы не должны учитываться для отложенных штрафов, Правило 11.5.12.

Е. Когда обоюдные штрафы одинаковой длительности (малый/малый скамеечный) назначаются игрокам от каждой команды, игроки-нарушители должны занять свои места на скамейке штрафных и не могут покидать их до первой остановки игры, следующей после истечения соответствующего штрафного времени. Незамедлительная замена должна производиться для оштрафованных игроков, и их штрафы не должны учитываться для отложенных штрафов, Правило 11.5.10 или Правило 11.5.4.

11.6.14. Протесты

А. Жалоба в отношении штрафа не является вопросом, связанным с трактовкой правил, и в этом случае Капитану, заместителю капитана или иным игрокам, выступившим с подобной жалобой, назначается дисциплинарный штраф.

В. Дисциплинарный штраф назначается любому Капитану, заместителю капитана или игроку, который встает со скамейки и пытается оспорить штраф или по каким-либо причинам помешать Судье.

11.6.15. Запрещенное снаряжение

А. Малый штраф назначается любому игроку, включая вратаря, за использование клюшки, не соответствующей положениям Правила 11.3.4.

В. Малый штраф назначается любому игроку на площадке за использование роликовых коньков, которые не отвечают положениям Правила 11.3.5. До исправления дефекта он не может вернуться в игру.

С. Малый штраф назначается любому игроку, который надевает на себя запрещенное защитное снаряжение, в соответствии с Правилем 11.3.6.

Д. Малый штраф назначается вратарю, который использует или надевает запрещенное снаряжение.

Е. Если в течение игры вратарь теряет шлем, то Судья должен остановить игру немедленно. Не назначается штраф в этом случае, за исключением случаев, когда Судья определяет, что вратарь сознательно снял шлем, чтобы остановить игру. В таком случае назначается малый штраф, за исключением случаев, когда удовлетворены все критерии для назначения штрафного броска (буллита). Если любая другая деталь снаряжения вратаря теряется в течение игры, Судья разрешает продолжать игру.

Ф. После одного предупреждения Судьи назначается малый штраф любому игроку за нарушения положения Правила 11.3.9 в отношении защитного снаряжения.

11.6.16. Вбрасывание шайбы

А. Малый штраф или штраф назначаются игроку (игрокам), действия которых привели к физическому контакту во время вбрасывания.

В. Малый штраф за задержку игры назначается игроку, который совершает второе нарушение любых положений или секций пункта 11.5.5 в течение того же вбрасывания.

11.6.17. Подгонка одежды и снаряжения

А. Малый штраф за задержку игры назначается любому игроку или вратарю за нарушение положений правила 11.5.7 в отношении подгонки одежды и снаряжения.

ПРИМЕЧАНИЕ: В случае если игрок теряет шлем «в процессе игры», данный игрок должен заменить шлем (должным образом застегнуть) или проследовать на скамейку игроков для замены. Если таковой игрок участвует в игре, игра должна быть немедленно остановлена, и назначен малый штраф. ПРИМЕЧАНИЕ: Однако вратарь после остановки игры с разрешения Судьи может произвести подгонку или починку снаряжения, одежды или коньков. Вратари также могут получить от Судьи разрешение на замену лицевых масок, но не выделяется времени для починки или подгонки маски.

11.6.18. Замена игроков

А. Малый скамеечный штраф назначается за нарушение любого раздела пункта 11.5.8. штраф отбывается игроком, который совершил нарушение.

В. Если в процессе замены игрок вступает в игру или покидает игру и при этом намеренно уводит шайбу клюшкой, коньками или руками, или вступает в физический контакт с игроком соперника, который (при покидании игры или вступлении в нее) фактически находится на поверхности площадки, назначается малый скамеечный штраф за нахождение слишком большого количества игроков на площадке. Однако, если в ходе покидания игры или вступления в нее игрок случайно задевает шайбу, штраф не назначается, и игра не останавливается.

С. Если в последние две минуты обычной игры или овертайма назначается малый скамеечный штраф за сознательную неправомерную замену, произведенную защищающейся командой, которая выставила большее количество игроков, назначается штрафной бросок (буллит), который делает команда, не нарушившая правила. Малый скамеечный штраф не отбывается.

11.6.19. Штрафы вратарю

А. Малый штраф назначается вратарю, который участвует каким-либо образом в игре, находясь за центральной линией.

В. Малый штраф назначается вратарю, который (когда тело вратаря полностью за пределами привилегированной зоны или границами разметки ворот и когда шайба находится за линией ворот) сознательно падает на шайбу, или подтягивает к своему телу, или прижимает или удерживает шайбу у бортов.

С. Малый штраф назначается вратарю, который удерживает шайбу руками дольше трех секунд, а в непосредственной близости от него не имеется атакующих игроков.

Д. Вратарь не имеет права сознательно удерживать шайбу любым способом, если, по мнению Судьи, это провоцирует задержку игры, также вратарь не имеет права намеренно опускать шайбу за вратарские накладки или на сетку ворот, а также создавать препятствия на сетке или около нее,

которые, по мнению Судьи, помешают забиванию гола.
ПРИМЕЧАНИЕ: Цель данного правила – обеспечить постоянное движение шайбы, и любые действия, предпринятые вратарем для нежелательной остановки игры, должны наказываться без вынесения предупреждения.
ПРИМЕЧАНИЕ: В случае если шайба, выброшенная вперед вратарем, забирается соперником, Судья разрешает продолжить и завершить игру. Однако если такой бросок перехватывается членом своей команды, игра останавливается по причине паса рукой вперед, совершенного вратарем, и вбрасывание производится в круге вбрасывания концевой зоны. Вратарю разрешается откатить шайбу игроку своей команды при условии, что шайба выкатилась из привилегированной зоны или за линию ворот в сторону ворот.

Е. Малый штраф назначается вратарю, который сознательно роняет шайбу на сетку ворот, чтобы остановить игру.

Ф. Дисциплинарный штраф до конца игры назначается вратарю, который покидает зону непосредственной близости к воротам и принимает участие в перебранке.

ПРИМЕЧАНИЕ: Все штрафы, назначенные вратарю, безотносительно того, кто отбывает эти штрафы или заменяет его, должны регистрироваться в журнале как штрафы вратарю.

11.6.20. Смещение стойки ворот

А. Малый штраф за задержку игры назначается любому игроку (включая вратаря), который задерживает игру, намеренно вмещая стойку ворот из ее нормальной позиции.

В. Если действие пункта 11.6.20 А происходит в последние две минуты обычного времени игры или овертайма, штрафной бросок (буллит) назначается в пользу не нарушившей правила команды.

11.6.21. Оскорбления официальных лиц и иные дисциплинарные нарушения

А. Малый или дисциплинарный штраф по решению судьи может назначаться за оскорбление официальных лиц или иные дисциплинарные нарушения.

ПРИМЕЧАНИЕ: В целях соблюдения данного правила Судья может назначать Малый штраф, Дисциплинарный штраф или Малый скамеечный штраф. В первую очередь Судья должен назначать Малый скамеечный штраф за нарушения, которые происходят в непосредственной близости от скамейки игроков, но также и за те, которые происходят вне игровой поверхности, и которые во всех случаях имеют отношение к неиграющему персоналу или игрокам.

ПРИМЕЧАНИЕ: «Малый или дисциплинарный штраф» может назначаться за нарушения, которые происходят на игровой поверхности.

Дисциплинарный штраф должен назначаться за нарушения, которые происходят на игровой поверхности или в зоне скамейки штрафных, на которой нарушители уже идентифицированы.

В. Дисциплинарный штраф назначается любому игроку, который намеренно бросает или толкает шайбу, увод ее от официального лица, который пытается ее забрать.

С. Дисциплинарный штраф назначается игрокам, которые ударяют по бортам или воротам своими клюшками, или любым другим оборудованием в любой момент времени.

Д. Дисциплинарный штраф назначается игрокам-нарушителям, которые не проследовали незамедлительно и напрямую к скамейке штрафных и не заняли свои места на скамейке штрафных. Любой игрок, который (вследствие драки или иной перебранки, в которую игрок был вовлечен и получил за это наказание) не следует незамедлительно к скамейке штрафных или продолжает, или пытается продолжить драку или перебранку и который мешает Судье выполнять свои обязанности, получает Дисциплинарный штраф до конца игры.

Е. Дисциплинарный штраф до конца игры назначается любому игроку, который после предупреждения Судьи продолжает нарушать правила (включая угрозы или оскорбительные выражения и жесты, или подобные действия), чтобы спровоцировать соперника на нарушения и получение штрафов.

Ф. В случае если исполнительное лицо клуба, менеджер, тренер или наставник совершают подобные дисциплинарные нарушения, то данное лицо удаляется из здания, а об инциденте сообщается в комитет ФРСР.

Г. Если менеджер, тренер или наставник удаляются со скамейки по приказу Судьи, то данное лицо не может находиться рядом со скамейкой своей команды и не имеет права руководить или пытаться руководить действиями команды в игре.

Н. Дисциплинарный штраф назначается любому игроку, который использует нецензурную, грубую или оскорбительную лексику, обращаясь к любому лицу или официальному лицу.

И. Дисциплинарный штраф до конца игры назначается команде-нарушителю, если игрок, менеджер, тренер или наставник, находящиеся в непосредственной близости к скамейке игроков или скамейке штрафных, бросают что-то на пол в процессе игры или остановки игры.

Ж. Дисциплинарный штраф до конца игры назначается команде-нарушителю, если игрок, менеджер, тренер или наставник данной команды вмешивается в какой-либо манере в работу официальных лиц, включая Судью, судью-хронометриста или судью за воротами во время исполнения ими своих обязанностей.

ПРИМЕЧАНИЕ: Судья может назначить дальнейшие штрафы в рамках данного правила, если это полномочно.

К. Дисциплинарный штраф назначается любому игроку или игрокам, которые, за исключением случаев, когда это необходимо для того, чтобы занять свои позиции на скамейке штрафных, заходит или пребывает в пределах судейской разметки, в то время как Судья совещается с

официальными лицами, включая судью-хронометриста, судью-хронометриста штрафного времени, официального судью-регистратора или ведущего, или дает им отчет.

L. Малый штраф/Малый скамеечный штраф назначается любому игроку или официальному лицу команды, который ставит под сомнение или оспаривает распоряжения любого официального лица в течение игры или который демонстрирует неспортивное поведение. Если игрок или вратарь продолжают вести себя подобным образом, им назначается дисциплинарный штраф, и любые дальнейшие споры приведут к назначению дисциплинарного штрафа до конца игры, назначенного нарушителю или вратарю. Если официальное лицо команды продолжает вести себя подобным образом, после назначения малого скамеечного штрафа ему назначается дисциплинарный штраф до конца игры. Судья не обязан назначать малый штраф в рамках данного правила перед назначением дисциплинарного штрафа или дисциплинарного штрафа до конца игры, но может вначале назначить любой из этих штрафов.

ПРИМЕЧАНИЕ: Если продолжающиеся действия игрока уже привели к назначению штрафа за неспортивное поведение, то судья может назначить большой дисциплинарный штраф. Большой дисциплинарный штраф должен назначаться за осмеяние ситуации или подрыв репутации игры.

11.6.22. Попытки нанесения травм

A. Штраф-матч должен назначаться любому игроку, который сознательно пытается нанести травму сопернику, официальному лицу, менеджеру, тренеру или наставнику в той или иной манере. О данных обстоятельствах необходимо сообщить в ФРСР для дальнейших действий. Замена штрафника разрешается по истечении пятой минуты.

11.6.23. Сломанная клюшка

A. Игрок или вратарь, клюшки которых сломаны, могут участвовать в игре при условии, что игроки немедленно бросают клюшки. Малый штраф назначается за нарушение данного правила.

B. Игрок или вратарь, клюшки которых сломаны, не могут получать клюшки, которые брошены им на пол, но получают их у скамейки своей команды. Малый штраф назначается игроку или вратарю, который получает их неправомерным образом в рамках данного правила. Игрок, который бросает предметы на игровую поверхность, также получает малый штраф и автоматический дисциплинарный штраф до конца игры. Если игрок не идентифицируется, то назначается малый скамеечный штраф.

C. Вратарь не может продолжать игру с нижней частью сломанной клюшки.

ПРИМЕЧАНИЕ: Сломанная клюшка – это клюшка, которая, по мнению судьи, непригодна для игры.

11.6.24. Неправильная атака

А. Малый штраф или большой штраф и дисциплинарный штраф до конца игры назначаются по усмотрению Судьи игроку, который врзается или прыгает на соперника, или совершает неправильную атаку.

В. Большой штраф и дисциплинарный штраф до конца игры назначается игроку, который совершает неправильную атаку на вратаря, когда тот находится в пределах разметки ворот. Если игрок, совершая неправильную атаку, вступает в физический контакт в вратарём, что, по мнению Судьи, мешает нормальной защите ворот, любой гол, забитый до или после такого контакта, не засчитывается.

ПРИМЕЧАНИЕ: Вратарь не рассматривается как не подвергавшийся неправильной атаке только потому, что находится за пределами разметки ворот. Штраф за вмешательство или неправильную атаку (малый или большой и дисциплинарный штраф до конца игры) заявляется в каждом случае, когда игрок команды-соперника вступает в контакт с вратарем.

11.6.25. Толчок соперника на борт

А. Малый штраф или по усмотрению Судьи большой штраф и дисциплинарный штраф до конца игры, в зависимости от тяжести нарушения и удара по бортам, назначается любому игроку, который совершает силовые приемы, толчки клюшкой, локтями, нападает на оппонента или ставит подножку в такой манере, что оппонент оказывается прижатым к бортам.

ПРИМЕЧАНИЕ: Любой контакт без необходимости с игроком, который приводит к тому, что игрока отбрасывает на боковые борта, называется толчком соперника на борт и должен быть наказан. В других случаях, когда не происходит контакта с бортами, это рассматривается как «неправильная атака»

ПРИМЕЧАНИЕ: «Прокатывание» соперника (если данный игрок ведет шайбу) вдоль бортов, мимо которых соперник пытается пройти через узкое пространство, не является толчком на борт. Однако если соперник не ведет шайбу, то такое действие наказывается как толчок на борт, неправильная атака, вмешательство или, если используется рукоятка клюшки, это расценивается как удержание или зацеп.

11.6.26. Толчок клюшкой

А. Малый штраф или, по усмотрению Судьи, большой штраф и дисциплинарный штраф до конца игры назначается игроку, который совершает толчок клюшкой в сторону соперника.

В. Большой штраф и дисциплинарный штраф до конца игры назначаются игроку, который совершает толчок клюшкой в сторону вратаря, когда тот находится внутри разметки ворот.

С. Большой штраф и дисциплинарный штраф до конца игры назначаются любому игроку, который травмирует соперника вследствие толчка клюшкой.

ПРИМЕЧАНИЕ: толчок клюшкой означает толчок, совершенный при удержании клюшки обеими руками, при этом ни одна часть клюшки не находится на полу.

11.6.27. Намеренное нанесение травм соперникам

А. Штраф-матч назначается игроку, который намеренно травмирует соперника каким-либо образом.

В. Не разрешается проведение замены игрока-нарушителя до истечения пяти минут фактического игрового времени с момента назначения штрафа.

С. Матч-штраф назначается любому игроку за удар или попытку удара ногой по любой части тела соперника или его конькам.
ПРИМЕЧАНИЕ: обо всех подобных случаях необходимо сообщать в ФРСР.

11.6.28. Задержка игры

А. Никто из игроков или вратарей не имеет права задерживать игру, намеренно выбрасывая или выбивая шайбу за пределы игровой зоны. Назначается малый штраф – незамедлительно и без предупреждения – любому игроку или вратарю, который выбрасывает шайбу за пределы игровой зоны.

В. Малый скамеечный штраф назначается любой команде, которая после получения предупреждения от Судьи Капитаном или заместителями капитана и требования разместить правильное число игроков на игровой площадке и начать игру не подчиняется указаниям Судьи и таким образом создает задержку, производя дополнительные замены или иные действия.

11.6.29. Толчки локтями и коленями

А. Малый штраф или, по усмотрению Судьи, большой штраф и Дисциплинарный штраф до конца игры назначаются любому игроку, который использует локоть или колено для нечестных приемов против соперника.

В. Большой штраф и дисциплинарный штраф до конца игры назначаются любому игроку, который травмирует соперника в результате нечестного приема с использованием локтей и коленей.

11.6.30. Падение на шайбу

А. Малый штраф назначается игроку (не вратарю), который намеренно падает на шайбу или забирает ее своим телом.
ПРИМЕЧАНИЕ: Защитники, которые падают на колени для препятствования броскам, не получают наказания в тех случаях, когда шайба проходит под их телами или застревает в частях их одежды или снаряжения, но любое использование рук с целью выведения шайбы из игры должно быть незамедлительно наказано.

В. Защитникам, за исключением вратаря, не разрешается падать на шайбу, или удерживать шайбу, или брать шайбу руками или телом в момент, когда шайба находится в пределах разметки ворот. Последующим в этом случае штрафом будет штрафной бросок (буллит), присуждаемый в пользу команды, не нарушившей правила. Если правомерным образом произведена замена вратаря, штрафной бросок не осуществляется, но команде, не нарушившей правила, присуждается гол.

11.6.31. Драка

А. Драка – это фактическое нанесение ударов закрытым кулаком игроком, который вступает в физический контакт с соперником.

ПРИМЕЧАНИЕ: Толчки, пинки и захваты, выполняемые в момент, когда игрок стоит на коньках, - это наказуемые нарушения, но они не подпадают под определение драки в данном правиле.

В. Большой штраф и дисциплинарный штраф до конца игры назначаются любому игроку, который начинает драку.

С. Малый штраф назначается игроку, который, получив удар, попытался ответить или ответил ударом. Однако по усмотрению Судьи большой или двойной малый штраф назначается в том случае, если игрок продолжает перебранку.

ПРИМЕЧАНИЕ: В арсенале Судьи имеется широкий набор возможных штрафов, которые Судья может вынести в рамках данного правила. Эти правила разработаны таким образом специально, чтобы дать возможность Судье разграничить степень ответственности участников за развязывание драки или отказ ее прекратить. Такими полномочиями стоит пользоваться, помня о реалистичной картине.

ПРИМЕЧАНИЕ: Судьи, согласно инструкции, могут использовать любые средства, указанные в данных правилах, для остановки драки, и должны руководствоваться Правилom 11.6.21 в данных целях, если речь не идет о правиле об обоюдных больших штрафах.

Д. Дисциплинарный штраф до конца игры назначается любому игроку, который втянут в драку вне игровой поверхности или с другим игроком, который находится вне игровой поверхности.

Е. Дисциплинарный штраф до конца игры назначается любому игроку или вратарю на площадке, который первым вмешивается в текущую перебранку.

Примечания: Для применения правила 11.6.31 Е один игрок должен получить большой штраф и дисциплинарный штраф до конца игры.

Ф. Большой дисциплинарный штраф, в добавление к любым другим штрафам, назначается любому игроку, который намеренно снимает шлем для использования в драке.

ПРИМЕЧАНИЕ: Если команда отстраненного игрока переходит без соревнований к следующей игре, данный штраф переходит вместе с ней до следующей игры команды.

ПРИМЕЧАНИЕ: Команда-нарушитель отправляет игрока на скамейку штрафных и играет в численном меньшинстве на протяжении большого штрафа.

Г. Дополнительный матч-штраф должен назначаться любому игроку, который был вовлечен в драку и имел на руке кольцо или ленту, которая использовалась для получения преимущества или причинения травмы.

Н. Любой игрок, получивший большой штраф и дисциплинарный штраф до конца игры за драку, будет автоматически удален из игры и не

допущен к следующей игре, в которой играет его команда, если иное не указано в правилах игры.

ПРИМЕЧАНИЕ: Матч-штраф за драку в финальной игре команды на чемпионате или Первенстве России, независимо от позиции команды в турнирной сетке, автоматически приводит к отстранению игрока от участия в чемпионате России и от следующих чемпионатов России, за тем следует рассмотрение дела в ФРСР для выяснения подробностей. ФРСР имеет право отстранить данного игрока от международных соревнований, Чемпионатов и Первенств России на один год за нанесение ущерба репутации роллер спорту по дисциплине «хоккей». Любые дальнейшие отстранения или иные действия рассматриваются как оправданные дисциплинарные действия.

11.6.32. Поднимание шайбы руками

А. Малый штраф назначается игроку, за исключением вратаря, который намеренно касается рукой или перчаткой шайбы, после чего игра должна быть немедленно остановлена.

В. Малый штраф назначается игроку, за исключением вратаря, который в процессе игры берет шайбу рукой с пола.

С. Игроку разрешается остановить или отбить шайбу в воздух открытой рукой или бросить ее рукой по поверхности пола, и игра не будет остановлена - за исключением случаев, когда, по мнению Судьи, данный игрок передает шайбу намеренно члену своей команды, и в этом случае игра останавливается, и шайба вбрасывается на точке, в которой произошло нарушение.

Д. Вратарь имеет право откатить шайбу в сторону, но не непосредственно в направлении ворот команды соперника. Вратарь может откатить шайбу игроку своей команды, в этом случае Судья не останавливает игру за передачу руками (схема 11.9.3).

Е. За нарушение и передачу шайбы руками в зоне атаки вбрасывание осуществляется в центральной точке. Если нарушение произошло в зоне защиты, вбрасывание осуществляется в круге вбрасывания концевой зоны на той стороне, откуда совершалась передача.

ПРИМЕЧАНИЕ: Цель данного правила – обеспечить непрерывную работу игроков, и Судья не должен останавливать игру до тех пор, пока не убедится в том, что передача шайбы члену своей команды руками была намеренной. Шайбу нельзя отбивать в сетку прямым или непрямым образом. Если при последней игре к шайбе прикасались руками, и шайба была отбита в сетку, гол не засчитывается. Исключение из этого правила подразумевается в случае, когда данное действие было совершено защищающейся командой, и в этом случае гол засчитывается.

11.6.33. Игра высоко поднятой клюшкой

А. Подъем крюка клюшки выше обычного уровня плеч запрещен.

В. Использование клюшки для отбивания шайбы на уровне выше нормального уровня плеч запрещено, и если происходит такое нарушение,

должен последовать свисток, и последующее вбрасывание происходит в точке, где произошло нарушение, за исключением случаев, когда:

а. Защищающийся игрок отбивает шайбу сопернику, и в этом случае игра должна продолжаться, или

б. Игрок с защищающейся стороны отбивает шайбу в свои ворота, и в этом случае гол засчитывается.

С. Когда клюшку используют, замахиваясь ей выше уровня плеч, чтобы отбить шайбу, и это происходит в непосредственной близости от другого игрока, то данный игрок наказывается за опасную игру с высоко поднятой клюшкой, и ему назначается малый штраф. ИСКЛЮЧЕНИЕ: штрафы не назначаются, когда клюшку переключают из одной руки в другую через голову, чтобы игрок мог вести шайбу, в случае если это не представляет опасности для другого игрока. ПРИМЕЧАНИЕ: В начале и конце броска после амплитудного замаха крюк может находиться выше уровня плеч.

ПРИМЕЧАНИЕ: Для заявления об опасной игре с высоко поднятой клюшкой и назначения штрафа не требуется, чтобы в этом случае происходил фактический контакт с соперником, однако для назначения штрафа соперник должен при этом находиться в непосредственной близости.

Д. Малый штраф, или, на усмотрение Судьи, большой штраф и дисциплинарный штраф до конца игры назначается любому игроку, который вступает в контакт с соперником или угрожает ему, поднимая крюк клюшки выше плеч соперника. Если это приводит к травме, назначается большой штраф и дисциплинарный штраф до конца игры.

Е. Когда игрок несет или держит любую часть клюшки выше уровня плеч, в результате чего игрок команды-соперника получает травму лица или головы, Судья не имеет альтернативного решения и должен назначить игроку-нарушителю большой штраф и дисциплинарный штраф до конца игры.

Ф. Когда какая-либо из команд уступает по численности сопернику, и игрок команды, играющей в численном преимуществе, вызывает остановку игры в результате удара по шайбе клюшкой, которая находится выше уровня плеч, последующее вбрасывание осуществляется на одной из концевых точек вбрасывания, ближайших к воротам команды, по вине которой произошла остановка.

11.6.34. Удержание

А. Малый штраф или, по усмотрению Судьи, большой штраф и дисциплинарный штраф до конца игры назначаются игроку, который удерживает соперника руками, ногами, ступнями или клюшкой каким-либо способом.

В. Большой штраф и дисциплинарный штраф до конца игры назначаются, если действия по удержанию привели к травме удерживаемого игрока.

11.6.35. Зацеп

А. Малый штраф или, по усмотрению Судьи, дисциплинарный штраф до конца игры назначаются игроку, который препятствует или пытается препятствовать игре соперника, зацепляя его любым концом хоккейной клюшки.

В. Большой штраф и дисциплинарный штраф до конца игры назначаются игроку, который наносит травму сопернику посредством зацепа. ПРИМЕЧАНИЕ: когда игрок толкает другого игрока таким образом, что происходит только контакт клюшки с клюшкой, такие действия не рассматриваются как зацеп. Игрок может положить клюшку на клюшку соперника.

11.6.36. Вмешательство

А. Малый штраф или, по усмотрению Судьи, большой штраф и дисциплинарный штраф до конца игры назначаются игроку, который вмешивается или препятствует игре соперника, не владеющему шайбой или намеренно выбивающему клюшку из рук соперника, или мешающему игроку, который уронил клюшку, поднять ее, или ударяющему и бросающему оставленные или сломанные клюшки, или иной мусор в сторону соперника, ведущего шайбу, таким образом, чтобы отвлечь соперника.

ПРИМЕЧАНИЕ: последний игрок, который прикасался к шайбе, за исключением вратаря, рассматривается как владеющий шайбой. При трактовке данного правила Судья должен выяснить, кто именно из игроков вмешивался в ход игры. Часто это бывают действия и движения атакующего игрока, что влечет за собой вмешательства, так как защищающиеся игроки имеют права отстаивать свою территорию или следовать за атакующим игроком. Игроки той стороны, которая владеет шайбой, не имеют права вмешиваться в ход игры, намеренно создавая неудобства игроку, который ведет шайбу.

В. Малый штраф и дисциплинарный штраф до конца игры назначаются в случае, если кто-либо из игроков на скамейке игроков или на скамейке штрафных вмешивается в ход движения шайбы или препятствует движению любого игрока соперника по площадке в ходе игры.

С. Малый штраф назначается игроку, который посредством хоккейной клюшки или частей тела вмешивается или препятствует движениям вратаря, создавая фактический физический контакт в то время, когда вратарь находится в зоне разметки ворот, за исключением случаев, когда шайба уже находится в этой зоне.

Д. Если шайба находится в зоне разметки ворот, игрок с атакующей стороны, не владеющий шайбой, не может находиться на линии разметки ворот или внутри разметки ворот или держать клюшку внутри зоны ворот, и если шайба входит в сетку при таковом предварительном условии, гол не засчитывается. Шайба должна вбрасываться в центральной точке вбрасывания.

Е. Если игрок с атакующей стороны пострадал от физического вмешательства ввиду действий любого защищающегося игрока, который

попытался оказаться на разметке, а шайба, которая должна была быть отправлена в сетку в момент вмешательства, также находилась внутри линии ворот, гол засчитывается.

Г. Если, когда вратарь удален с площадки, любой член его команды, неправомерно находящийся на площадке, включая менеджера, тренера или наставника, препятствует посредством выставления частей тела, клюшки или любого другого предмета движению шайбы или игрока соперника, Судья должен незамедлительно присудить гол команде, не нарушившей правила.

ПРИМЕЧАНИЕ: Штраф за вмешательство должен следовать во всех случаях, когда игрок команды-соперника вступает в нежелательный контакт с игроком, который не владеет шайбой.

ПРИМЕЧАНИЕ: Судьи должны обращать внимание, в частности, на три типа агрессивного вмешательства, за которое следует наказание:

а. Когда защищающаяся команда удерживает во владении шайбу на своей собственной концевой зоне, а другие игроки этой команды создают препятствие с целью защиты игрока, владеющего шайбой, формируя экран против игроков другой команды, наступающих в зоне противника

б. Когда игрок на вбрасывании создает препятствия игроку противоположной команды после вбрасывания, при этом соперник не владеет шайбой

с. Когда владеющий шайбой оставляет шайбу движущемуся за ним партнеру и следует далее, чтобы вступить в физический контакт с игроком противоположной команды

ПРИМЕЧАНИЕ: Все атакующие или защищающиеся игроки могут попытаться сформировать позиционную территорию перед теми или иными воротами. Случайный контакт, который происходит в этом случае, не считается вмешательством или неоправданно грубой игрой. Однако если игрок из любой команды врывается в соперника, совершает толчки, на свое усмотрение Судья может назначить малый штраф за вмешательство, неправильную атаку или неоправданно грубую игру.

11.6.37. Вмешательство зрителей

А. В случае если зритель удерживает игрока или вмешивается в его игру, Судья должен свистнуть в свисток, и игра останавливается – за исключением случаев, когда команда игрока, которому было создано препятствие, на тот момент владеет шайбой, и тогда игра продолжается и должна быть закончена до свистка, а шайба вбрасывается на той точке, где велась игра до остановки.

ПРИМЕЧАНИЕ: Судья должен обратиться в ФРСР для принятия возможных дисциплинарных наказаний и сообщить обо всех случаях, когда игрок был вовлечен в перебранку со зрителем, безотносительно назначенного или не назначенного штрафа. В случае, когда на площадку бросают предметы, что становится препятствием для ведения игры, Судья должен свистнуть в свисток и остановить игру, и шайба вбрасывается на той точке, в которой была остановлена игра.

11.6.38. Толчки в спину

А. Большой штраф и дисциплинарный штраф до конца игры назначаются игроку, который намеренно делает толчки или ударяет игрока противоположной команды в спину в любом месте игровой поверхности.

В. Если игрок ведет опасную игру высоко поднятой клюшкой, делает толчок клюшкой в спину, делает толчок в тело, ударяет или двигает вперед в какой-либо манере, находясь сзади соперника, прижимая его к борту или к воротам таким образом, что игрок не может защититься, назначается матч-штраф.

ПРИМЕЧАНИЕ: Судьям даны инструкции не заменять другие штрафы в тех случаях, когда игрок получает удар в спину тем или иным образом. Это правило должно строго соблюдаться.

11.6.39. Покидание скамейки игроков или скамейки штрафников

А. Игрок не имеет права ни в какой момент времени оставлять скамейку штрафных, за исключением окончания каждого периода или истечения, или прекращения времени штрафа.

В. Игрок - нарушитель, который покидает скамейку штрафных до истечения времени штрафа, безотносительно того, ведется или не ведется игра, получает дополнительный малый штраф после отбывания оставшегося времени предыдущего штрафа.

С. Если игрок покидает скамейку штрафных до полного отбывания штрафного времени, Судья-хронометрист штрафного времени должен отметить время и сообщить об инциденте судье во время следующей остановки игры. В случае если игрок возвращается на площадку до момента полного отбывания штрафного времени, Судья-хронометрист штрафного времени должен отметить время и сообщить об инциденте судье при следующей остановке игры. В случае если игрок возвращается на площадку до момента истечения штрафного времени по причине ошибки Судьи-хронометриста штрафного времени, то данный игрок не отбывает дополнительный штраф, но должен отбыть оставшееся штрафное время.

Д. Если игрок-нарушитель возвращается на площадку со скамейки штрафных до момента истечения штрафа по причине своей собственной ошибки или ошибки Судьи-хронометриста штрафного времени, любой гол, забитый командой данного игрока в то время, когда игрок неправомерно присутствует на площадке, не засчитывается, но все штрафы, назначенные той или иной команде, должны отбываться как обычные штрафы.

Е. Игроки не имеют права ни в какой момент времени покидать скамейку игроков или скамейку штрафных с целью вступления в перебранку. Замены, произведенные до перебранки, должны оставаться в силе при условии, что заменяющие игроки не участвовали в перебранке.

Ф. За нарушение данного правила двойной малый штраф и дисциплинарный штраф до конца игры назначаются игроку команды, которая первой покинула скамейку игроков или штрафных в ходе перебранки.

Г. Если игроки обеих команд оставляют свои скамейки одновременно, первый идентифицируемый игрок от каждой команды получает двойной малый штраф. Дисциплинарный штраф до конца игры также назначается любому игроку, который получает наказание в рамках данного раздела – плюс любые другие штрафы, которым они подлежат;

Н. Любой игрок-нарушитель, оставляющий скамейку штрафных в течение остановки игры и вступающий в перебранку, получает малый штраф и дисциплинарный штраф до конца игры после отбывания оставшегося времени штрафа.

И. Если игрок неправомерно вступает в игру непосредственно со своей скамейки игроков, любой гол, забитый его собственной командой во время пребывания игрока на площадке, не засчитывается, но все штрафы, назначенные любой из команд, должны отбываться как обычные штрафы.

11.6.40. Физическое воздействие на официальных лиц

А. Любой игрок, который касается или удерживает Судью, или любого официального представителя игры рукой или клюшкой, или же толкает официальное лицо, автоматически получает матч-штраф. Использование замены для удаленного таким образом игрока разрешается.

В. Матч-штраф назначается любому менеджеру, тренеру или наставнику, если те удерживают или ударяют официальное лицо.

11.6.41. Непристойные или оскорбительные выражения или жесты

А. Дисциплинарный штраф до конца игры назначается любому игроку, менеджеру, тренеру или наставнику:

а. Который использует непристойные или оскорбительные выражения, или жесты, адресованные любому лицу на площадке или в пределах ее, включая подрыв репутации игры или дискриминирующие и клеветнические, а также расистские замечания;

б. Который продолжает споры или показывает неуважение к решениям любого официального лица в течение игры;

с. Который подрывает репутацию игры.

ПРИМЕЧАНИЕ: ответственностью официальных лиц игры и официальных лиц команд является отправление конфиденциальных отчетов в ФРСР с изложением всех деталей в отношении использования оскорбительных жестов кем-либо из игроков, тренеров или иных официальных лиц. ФРСР предпринимает дальнейшие дисциплинарные действия, если это обосновано.

11.6.42. Угроза нанесения удара клюшкой

А. Малый штраф или, на усмотрение Судьи, большой штраф и дисциплинарный штраф до конца игры назначаются игроку, который препятствует или пытается препятствовать действиям соперника, угрожая нанести удар клюшкой. Любой контакт между клюшкой и телом соперника, инициированный преследующим его игроком, считается угрозой нанесения удара клюшкой.

В. Большой штраф и дисциплинарный штраф до конца игры назначаются любому игроку, который наносит сопернику травмы вследствие удара клюшкой.

ПРИМЕЧАНИЕ: Судьи должны выносить наказание, адекватное наказанию за угрозу нанесения удара клюшкой, любому игроку, замахивающемуся клюшкой на любого игрока из команды соперника (в пределах замаха или за ними) без фактического удара, нанесенного игроку, или же в случаях, когда игрок, перехватывающий шайбу, делает широкий замах для запугивания соперника.

С. Любой игрок, который замахивается клюшкой на другого игрока в ходе перебранки, получает матч-штраф. Это рассматривается как намеренная попытка нанесения травмы.

Д. Любой игрок, не владеющий шайбой, не может касаться клюшкой вратаря, иначе это рассматривается как повод для назначения штрафа за угрозу нанесения удара клюшкой.

ПРИМЕЧАНИЕ: Судья должен назначить обычный и оправданный штраф, условия для которого изложены в других разделах данного правила, и дополнительно незамедлительно сообщить в ФРСР обо всех нарушениях в рамках данного раздела.

11.6.43. Колющий удар клюшкой и основанием

А. Двойной малый штраф назначается игроку, который наносит колющий удар клюшкой или предпринимает попытку нанести колющий удар или удар основанием сопернику.

В. Матч-штраф назначается любому игроку, который наносит травму сопернику вследствие колющего удара клюшкой или основанием. Это рассматривается как намеренная попытка нанесения травмы в рамках Правила 11.6.27.

ПРИМЕЧАНИЕ: «Колющий удар клюшкой» означает тычок в соперника концом крюка клюшки при удержании клюшки одной рукой или двумя руками. Удар основанием клюшки означает тычок в соперника основанием клюшки при удержании клюшки одной рукой или двумя руками.

ПРИМЕЧАНИЕ: «Попытка нанесения колющего удара клюшкой» включает все случаи, когда демонстрируется колющий жест, безотносительно того, был ли контакт с телом или нет.

11.6.44. Выбрасывание клюшки

А. Малый скамеечный штраф и дисциплинарный штраф до конца игры назначаются игроку или неиграющему персоналу, который выбрасывает клюшку или любые другие предметы на игровую поверхность со скамейки игроков или скамейки штрафных. Если игрок не идентифицируется, назначается малый скамеечный штраф.

В. Большой штраф и дисциплинарный штраф до конца игры назначаются игроку, находящемуся на игровой поверхности, который бросает клюшку игрока или любую ее часть или любой другой предмет в

любой зоне, за исключением случаев, когда такое действие наказывается присуждением штрафного броска (буллита) в ворота.

С. Если в момент, когда вратарь команды-соперника удаляется с поля (правомерно заменяется), а атакующий игрок не встречает на своем пути защищающегося игрока, мимо которого нужно пройти, и получает шанс забить гол в ворота, гол присуждается атакующей стороне.

ПРИМЕЧАНИЕ: Если игрок бросает сломанную часть клюшки в сторону площадки (но не через борта) таким образом, что это не мешает игре или игроку противоположной команды, штраф не назначается. Судья должен сообщить незамедлительно в ФРСР для принятия дисциплинарных мер о каждом случае, когда клюшка или часть ее выбрасывается за пределы игровой зоны.

11.6.45. Подножка

А. Малый штраф или, по усмотрению Судьи, большой штраф или дисциплинарный штраф до конца игры назначаются игроку, который размещает клюшку, колено, ступню, локоть, руку или ладонь таким образом, чтобы заставить игрока команды соперника споткнуться или упасть. ПРИМЕЧАНИЕ: Если, по мнению Судьи, игрок очевидным образом зацепляет клюшкой и получает шайбу во владение, вследствие чего игрок, владевший шайбой, спотыкается, штраф не назначается.

В. Большой штраф или дисциплинарный штраф до конца игры назначаются любому игроку, который размещает клюшку, колено, ступню, руку, ладонь или локоть таким образом, чтобы заставить игрока команды соперника споткнуться или упасть и получить травмы.

11.6.46. Грубая игра

А. Малый штраф или, по усмотрению Судьи, большой штраф или дисциплинарный штраф до конца игры назначаются любому игроку, который признан виновным в грубой игре.

В. Большой штраф и дисциплинарный штраф до конца игры назначаются, если действия грубой игры приводят к травмам пострадавшего игрока. ПРИМЕЧАНИЕ: Не подразумевается, что между двумя игроками команд соперников не будет физического контакта в момент, когда они преследуют шайбу. Увод соперника от шайбы, прямое столкновение лицом к лицу при попытке забрать друг у друга шайбу не рассматриваются как варианты грубой игры. Однако это не означает, что игроки, которые НЕ владеют шайбой, могут использовать части тела для блокирования соперника в целях получения шайбы во владение.

ПРИМЕЧАНИЕ: Штраф за неоправданную грубость (грубую игру) назначается в каждом случае, когда игрок команды-соперника вступает в неоправданный контакт с игроком, владеющим шайбой.

11.6.47. Штрафные броски (буллиты) – Присужденные голы

А. Если игрок с атакующей стороны, которая владеет шайбой, оказывается в такой позиции, что не встречает сопротивления на пути к вратарю команды-соперника, и в этом случае игроку пытается помешать

игрок команды-соперника, который неправомерно вступил в игру, штрафной бросок (буллит) присуждается в пользу команды, не нарушившей правил.

В. Если вратарь команды-соперника был удален с поля, а игрок, пытающийся атаковать свободные ворота, столкнулся с вмешательством игрока, который вступил в игру неправомерно, автоматически гол немедленно присуждается команде, не нарушившей правила.

С. Если вратарь команды-соперника удаляется с поля, и атакующий игрок, владеющий шайбой, проходит к воротам, не встречая сопротивления игрока команды соперника, и в этот момент игрок команды-соперника бросает клюшку или часть клюшки, или же данный игрок подвергается нечестному приему со спины, что таким образом препятствует забиванию гола в открытые ворота, автоматический гол присуждается команде, не нарушившей правила.

Д. Если защищающийся игрок, за исключением вратаря, использует руки, чтобы поднять шайбу с пола, находясь в зоне разметки ворот в процессе игры, игра должна быть немедленно остановлена, и штрафной бросок (буллит) присуждается в пользу команды, не нарушившей правила.

Е. Если защищающийся игрок, за исключением вратаря, падает на шайбу или удерживает ее, или захватывает телом или руками в момент, когда шайба находится в разметке ворот, игра должна быть немедленно остановлена, и штрафной бросок (буллит) присуждается в пользу команды, не нарушившей правила.

ПРИМЕЧАНИЕ: Данное правило должно трактоваться таким образом, что штрафной бросок присуждается только в случае, когда шайба находится в разметке ворот в момент остановки игры. Однако в случаях, когда шайба находится вне разметки, может быть назначен малый штраф, хотя не назначается штрафной бросок.

Ф. Если игрок (включая вратаря) намеренно перемещает стойку ворот с целью предотвращения возможности гола, забиваемого командой-соперником, штрафной бросок (буллит) назначается в пользу команды, не нарушившей правила. Если нарушение происходит в то время, когда вратаря заменяют в игре запасным игроком, автоматический гол присуждается в пользу команды, не нарушившей правила.

Г. Когда какой-либо игрок защищающейся стороны, включая вратаря, намеренно бросает клюшку или часть клюшки, или какой-либо другой предмета в сторону шайбы, которая находится в защитной зоне игрока, Судья позволяет завершить игру, и если гол не был забит, назначается штрафной бросок (буллит) в пользу команды, не нарушившей правила, и этот бросок должен быть выполнен игроком, назначенным Судьей и определяемым как игрок, пострадавший от нечестного приема.

Н. Когда игрок, владеющий шайбой в зоне атаки и не имеющий иных соперников, мимо которых нужно пройти, кроме вратаря, сталкивается с тем, что ему подставили подножку или иным способом использовали нечестные приемы со спины, чтобы предотвратить возможность гола,

назначается штрафной бросок (буллит) в пользу команды, не нарушившей правила. Тем не менее, Судья не останавливает игру до того момента, пока атакующая сторона не потеряет владение шайбой и не отдаст ее защищающейся стороне.

ПРИМЕЧАНИЕ: Цель данного правила – восстановить возможность правомерного гола, которая была потеряна ввиду нечестной игры и атаки со спины в зоне атаки. “Контроль шайбы” – это направление шайбы клюшкой. Если во время движения шайбы к ней прикасается другой игрок, или снаряжение игрока, или она попадает в ворота, или уходит в свободном направлении – и тогда игрок более не контролирует шайбу.

I. Если в момент, когда вратарь удаляется с поля (для правомерной замены), игрок, имеющий контроль шайбы, сталкивается с тем, что ему подставили подножку или иным образом вели нечестную игру, что предотвратило возможность гола, при этом не было сопротивления между данным игроком и воротами команды-соперника, игра должна быть немедленно остановлена, и автоматически гол засчитывается в пользу команды, не нарушившей правила.

11.7. Дисциплинарные меры и споры

11.7.1. Дисциплина

A. Дисциплинарный комитет ФРСР слушает все дела в отношении дисциплинарных мер, которые принимаются на любом чемпионате и первенстве и утверждаются в Отчете об инцидентах ФРСР. Отчет об инциденте в ФРСР подается в следующих случаях:

a. Игрок, получающий матч-штраф, попадает под расследование непосредственно ФРСР, и данная инстанция имеет все полномочия принимать все дальнейшие дисциплинарные меры, которые сочтет необходимыми.

b. Матч-штраф влечет за собой дисквалификацию игрока на все оставшееся время турнира или до тех пор, пока ФРСР не проведет полноценное расследование. ФРСР имеет все полномочия для внесения поправок или изменений в длительность отстранения.

11.7.2. Санкции. Лишение

A. Лишение игры объявляется по следующим причинам:

a. В начале игры при свистке Судьи и требовании вбросить шайбу в игру команда не успевает выставить четверых игроков и вратаря на площадке в полном и соответствующем снаряжении.

b. При подаче капитаном в письменной форме заявления, принятого директором турнира, о том, что команда не может участвовать в данной конкретной игре. В данном случае команда-соперник не имеет необходимости экипироваться или присутствовать на игре, но при этом победа присуждается ей.

c. Ввиду полученных травм или заболеваний во время игры команда не может выставить (будучи в полном составе) четырех игроков и вратаря на поле для продолжения игры.

d. Ввиду штрафов, назначенных во время игры, команда не может обеспечить необходимое количество игроков для продолжения игры.

e. Команда, получив приказ Судьи через капитана или тренера, тем не менее не выходит на площадку, чтобы начать игру – о таких случаях необходимо сообщать в Дисциплинарный комитет ФРСР для принятия дальнейших мер.

f. Обе команды находятся на площадке, при этом одна команда по каким-либо причинам отказывается играть, получив приказ Судьи, после чего Судья должен вынести предупреждение Капитану или заместителю капитана и выделить отказывающейся от игры команде пятнадцать секунд на то, чтобы начать или возобновить игру. Если в конце данного временного ограничения команда по-прежнему отказывается играть, то Судья назначает малый скамеечный штраф команде-нарушителю. Штраф отбывается игроком команды, нарушившей правила, который назначается менеджером или тренером команды через Капитана. Если происходит повторение того же инцидента, Судья не имеет альтернативного решения, кроме объявления о лишении игры в пользу команды, не нарушившей правила. О таких случаях нужно сообщать в Дисциплинарный комитет ФРСР для принятия дальнейших мер.

ПРИМЕЧАНИЕ: отказ начинать игру – это очень серьезное нарушение. В данный момент наши правила говорят о том, что команда должна вернуться на площадку в течение двух минут, и после этого большой штраф и дисциплинарный штраф до конца игры выносятся тренеру за задержку игры. В дополнение, если отказ от игры происходит в последние две минуты игры или во время овертайма, также присуждается штрафной бросок (буллит). Если команда не возвращается в игру по истечении двух минут или отказывается от игры во второй раз, игра немедленно приостанавливается. Дальнейшие дисциплинарные меры по отношению к команде и тренерам последуют после подачи письменного отчета президиуму ФРСР. Это также применимо к ситуациям, когда игрок или официальное лицо команды получают приказ покинуть игру и не подчиняются ему, а не только в случаях протестов, когда от игры отказывается вся команда.

В. В случае лишения присуждаются следующие очки:

a. Команда, получившая лишение, считается проигравшей. Команде-сопернику начисляется два очка (победа в игре). Счет игры будет 1 - 0. Команда, получившая лишение (проигравшая), оставаясь в турнирной таблице, лишается двух очков за данную игру, которые вычитаются из итогового количества накопленных очков в турнирах.

b. Капитану команды-победителя присуждается один гол. (Замены другим игроком не предусматривается). Не присуждается голевая передача.

c. Вратарям команд не зачисляется голов, бросков или сейвов.

С. Команда может лишиться игры в течение цикла матчей без получения дисквалификации данной команды в данном турнире. Если та же самая команда получает второе лишение в том же турнире, данная команда

дисквалифицируется на все остальные игры турнира. Любое одиночное лишение, произошедшее после завершения цикла матчей, в течение игр за медали или отборочных игр также влечет за собой дисквалификацию команды на оставшиеся игры турнира.

Д. В случае удаления команды из турнира по причине лишения присуждаются следующие очки:

а. Вся статистика удаленной команды и игроков команды удаляется из официальной статистики. Это включает все очки команды, все забитые голы, голевые передачи, штрафные минуты и прочие статистические данные.

б. Любые и все команды, которые уже играли с командой, получившей лишение, также удаляют статистику, как если бы данные игры не игрались.

ПРИМЕЧАНИЕ: Удаление всех штрафных минут не отменяет мер, которые приняты или будут приняты директором турнира или Дисциплинарным комитетом ФРСР в качестве штрафных санкций к игрокам команды, получившей лишение.

ПРИМЕЧАНИЕ ФРСР выпускает инструкции в отношении данных и пр. для отмененной игры.

11.7.3. Санкции. Отстранение

А. Любой игрок, получивший большой штраф и дисциплинарный штраф до конца игры, автоматически удаляется из игры и отстраняется от следующей игры своей команды, если иное не указано в игровых правилах.

В. Если игрок, тренер или менеджер, несмотря на предупреждение, вынесенное Судьей, продолжает грубо нарушать дисциплину, данное лицо подлежит отстранению на период в один год или более, как определяется ФРСР.

С. Любой не играющий тренер, наставник или менеджер, который выходит на поле после начала игры без разрешения Судьи, автоматически удаляется из игры и получает дисциплинарный штраф до конца игры. Данное лицо также отстраняется от следующей игры своей команды. Любой игрок, который удерживает или ударяет официальное лицо, отстраняется на все оставшееся время турнира.

Д. Любой менеджер, тренер или наставник, который удерживает или ударяет официальное лицо, должен проследовать в раздевалки, и далее Дисциплинарным комитетом ФРСР будут приняты дисциплинарные меры.

11.7.4. Протесты

А. Протест Судье не считается действительным до тех пор, пока не заявляется на площадке капитаном протестующей команды, и Судья незамедлительно информирует об этом Капитана команды-соперника. Когда Судья, отвечающий за матч, решил вопросы, связанные с инцидентом, произошедшим во время игры, данное решение будет в силе до тех пор, пока не будет подано официальное письмо протеста с требованием пересмотра решения президиума ФРСР. После этого ФРСР будет рассматривать протест. Если протест удовлетворен, команде, подавшей жалобу, полностью

возвращается сумма уплаченного сбора. Однако если ФРСР решает оставить протест без удовлетворения, оплата удерживается.

В. В случае подачи административных протестов (плохое состояние покрытия, оборудования игроков и пр.) действительными считаются только те протесты, которые поданы Судье ДО начала матча. Затем Судья сообщает капитанам обеих команд о том, что матч играется в условиях опротестования. Все протесты должны подтверждаться официальным письмом на имя президента ФРСР вместе с оплатой сбора, поданными в течение полутора часов (1-1/2) после окончания игры. Когда имеется достаточно времени до начала игры для урегулирования подобных административных протестов, они попадают немедленно под юрисдикцию ФРСР.

С. Каждая участвующая федерация имеет право вынести протест против любых инцидентов (произвольных или иных), которые могли произойти в ходе проведения чемпионата. Чтобы протест был действительным, он должен быть изложен письменно и подан президенту ФРСР или его законному представителю не позднее трех часов (3) после инцидента.

Д. Все апелляции (описанные в п.А выше) в отношении решений Судьи должны подаваться в письменной форме не позднее трех часов после инцидента члену президиума ФРСР вместе с оплатой апелляционного сбора в сумме 6000руб (шесть тысяч рублей)

11.7.5. Апелляции

А. Решение президиума ФРСР является окончательным и пересмотру не подлежит.

11.8. Определение финального пула и распределение команд в чемпионатах, первенствах

11.8.1. Финальное распределение начисления очков и дополнительные очки

А. При составлении результатов игр в рамках пула, игры, закончившиеся вничью, остаются играми вничью, и очки каждой команде присуждаются следующим образом:

- Два (2) очка победителю
- Одно очко (1) за ничью
- Ноль очков (0) проигравшему
- Минус (-2) очков за лишение

В. Распределение команд внутри каждого пула происходит согласно **максимальному количеству очков, набранных в цикле матчей.** Если после добавления очков две или более команды получают одинаковое количество очков в играх пула, позиция команды определяется следующим образом:

С. **Победитель соревнований «команда на команду»** в цикле матчей получает высшие позиции в таблице.

D. Если объявлена ничья, наименьшее итоговое **число засчитанных голов** за весь раунд матчей команды служит для определения позиций команд, сыгравших вничью.

E. Если сохраняется ничья, **наименьшее итоговое число засчитанных голов в общих победах среди команд, сыгравших вничью**, в течение всех игр в групповых соревнованиях, определяет позиции групп.

F. Если сохраняется ничья, **самое большое число голов, забитых при общих проигрышах** среди команд, сыгравших вничью, определяет их позиции.

G. Если счет ничьей остается после применения изложенных критериев, **победа определяется буллитами**, как определено в Правиле 11.1.3 (E)

11.9. Приложения

11.9.1. Диаграмма площадки 50м x 25м

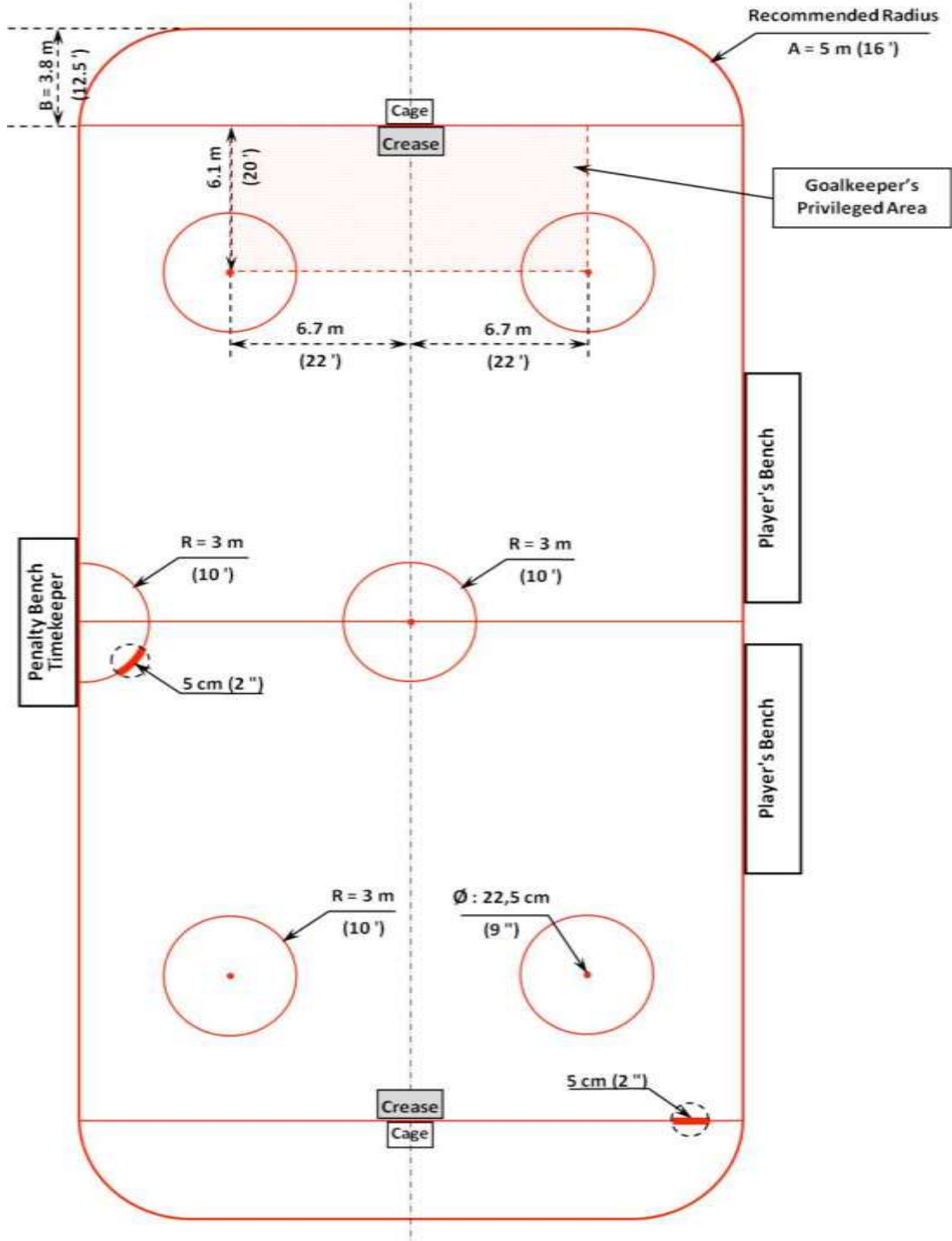

11.9.2. Схема ворот и разметки

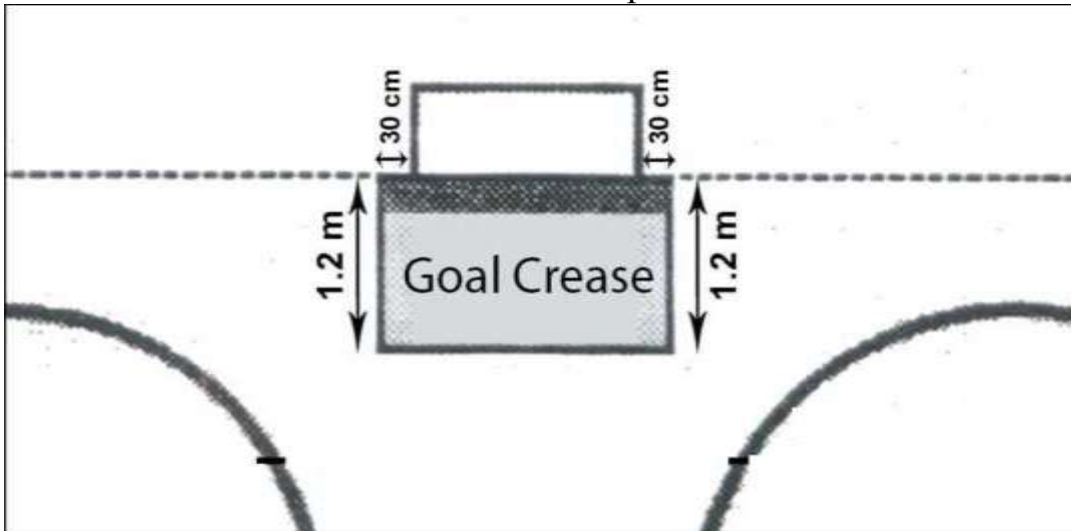

11.9.3. Зона правомерной передачи рукой для вратаря

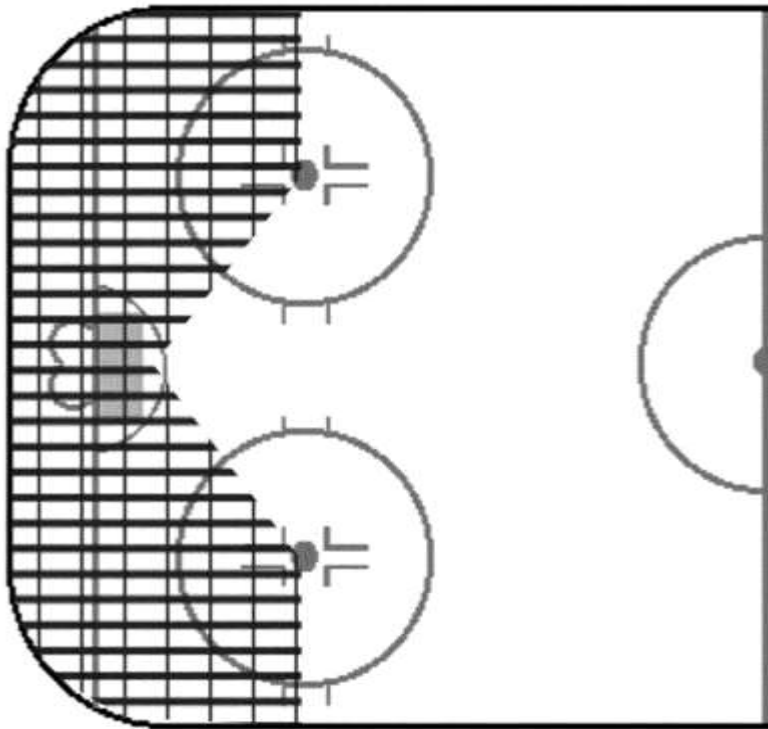

Вратарь может передавать шайбу члену команды только внутри очерченной зоны. Такая передача начинается в очерченной зоне и должна закончиться там же. Если передача осуществляется за пределами данной зоны, это рассматривается как нарушение правил.

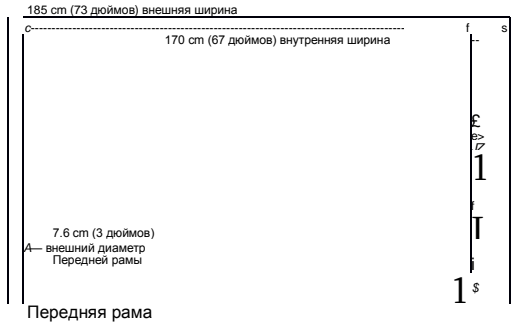

11.9.4. Схема

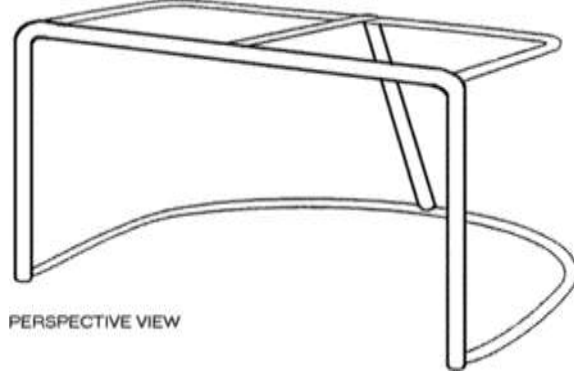

PERSPECTIVE VIEW

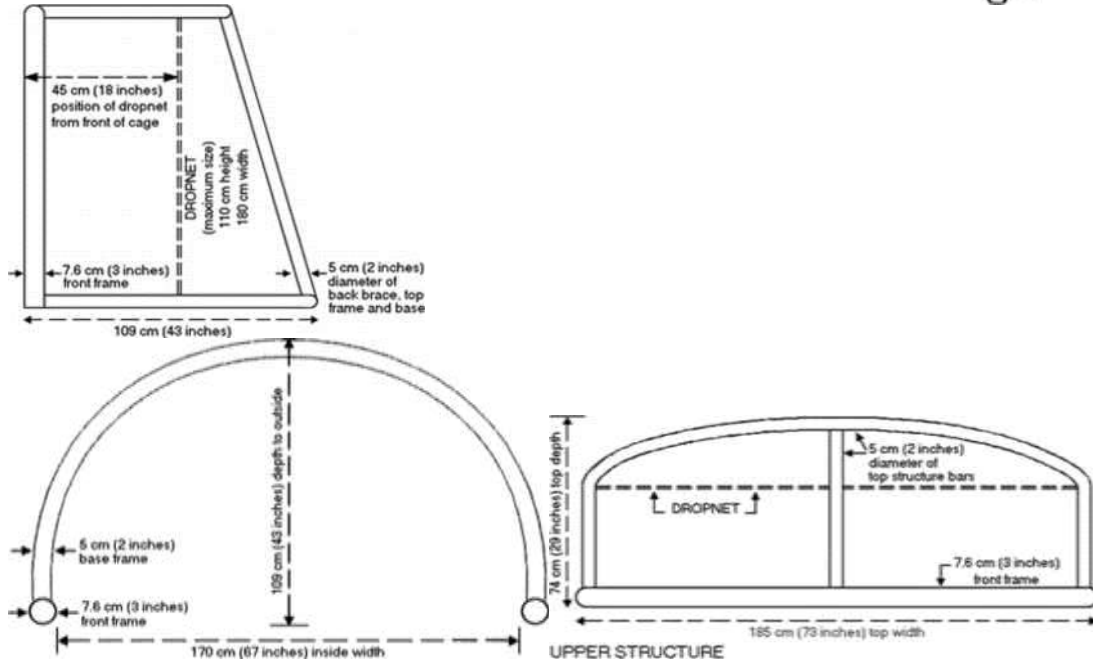

11.9.5. Сигналы о штрафах

<p>Толчок соперника на борт</p>  <p>Удар сжатым кулаком одной руки в открытую ладонь другой руки на уровне груди</p>	<p>Силовой прием</p>  <p>Рука, которая не держит свисток, размещается на плече, затем выносится вперед и в</p>	<p>Удар концом клюшки</p>  <p>Перекрестное движение запястий, одна рука над другой</p>	<p>Неправильная атака</p>  <p>Вращение сжатыми кулаками друг вокруг друга на уровне груди</p>
---	---	---	--

<p>Толчок клюшкой</p>  <p>Разовое движение вперед и назад сжатыми кулаками на уровне груди</p>	<p>сторону</p> <p>Толчок сзади</p>  <p>Открытые ладони вытянуты вперед толкающем движении</p>	<p>Отложенн ый штраф</p>  <p>Вытянута я рабочая рука над головой с раскрытой ладонью. Пальцы сжаты</p>	<p>Задержка игры</p>  <p>Рука без свистка, ладонь раскрыта, кладется на грудь и затем полностью вытягивается</p>
<p>Толчок локтем</p>  <p>Похлопыва ние по локтю противоположной рукой</p>	<p>Грубая игра</p>  <p>Сжатый кулак, рука полностью вытягивается в сторону</p>	<p>Гол забит</p>  <p>Указание на сетку рукой, в которой нет свистка</p>	<p>Передача рукой</p>  <p>Рука, в которой нет свистка, с открытой ладонью делает толкающее движение от тела.</p>
<p>Дисциплин арное нарушение</p>  <p>Обе руки положены на</p>	<p>Матч</p>  <p>Рука без свистка, находится на</p>	<p>Игра высоко поднятой клюшкой</p> 	<p>Зацеп</p>  <p>Рывок двумя сжатыми кулаками по</p>

<p>бедра</p>	<p>шлеме.</p>	<p>Кулаки расположены друг над другом и отведены в сторону от тела</p>	<p>направлении к телу</p>
<p>Удержание</p>  <p>Сжимание запястья руки со свистком на уровне груди.</p>	<p>Вмешательство</p>  <p>Перекрещенные руки со сжатыми кулаками находятся на уровне груди</p>	<p>Удар коленом</p>  <p>Рука без свистка положена на колени, оба конька стоят на поверхности</p>	<p>Штрафной бросок</p>  <p>Руки скрещены над головой, кулаки сжаты</p>
<p>Таймаут</p>  <p>Руки повторяют форму буквы Т на уровне груди</p>	<p>Колющий удар</p>  <p>Одиночное движение двумя руками от тела, показывающее укол</p>	<p>Угроза нанести удар клюшкой</p>  <p>Рубящий удар запястьем руки со свистком по руке без свистка</p>	<p>Подножка</p>  <p>Оба конька на полу, рука без свистка подводит по колени</p>
<p>Неспортивное поведение</p>  <p>Обе руки</p>	<p>Неудачная попытка</p>  <p>Обе руки вытянуты в</p>		

формируют букву Т на уровне груди	стороны, ладони раскрыты		
-----------------------------------	--------------------------	--	--

11.9.6. Индекс штрафов

Описание	Правило	Длительность
Подгонка одежды и снаряжение	11.6.17	2'
Толчок соперника на борт	11.6.25	2'
Сломанная клюшка	11.6.23	2'
Неправильная атака	11.6.24	2'
Задержка игры	11.6.28	2'
Удар локтем или коленом	11.6.29	2'
Нарушения при вбрасывании	11.6.16	2'
Падение на шайбу	11.6.30	2'
Штрафы вратарю	11.6.19	2'
Передача шайбы руками	11.6.32 А, В	2'
Удержание	11.6.34	2'
Зацеп	11.6.35	2'
Запрещенное снаряжение (вратарь)	11.6.15 D	2'
Запрещенное снаряжение (Защитное снаряжение)	11.6.15 С	2'
Запрещенное снаряжение (Коньки)	11.6.15 В	2'
Запрещенное снаряжение (Клюшки)	11.6.15 А	2'
Неправомерная замена	11.6.18 С	2'
Вмешательство	11.6.36 А	2'
Вмешательство в игру вратаря	11.6.36 С	2'
Оставление скамейки игроков или штрафных	11.6.39 В	2'
Отказ начать игру	11.7.2 А	2'
Грубая игра	11.6.46	2'

Подножка	11.6.45	2'
Замах клюшкой выше плеча	11.6.33 C	2'
Угроза нанести удар клюшкой	11.6.42 A	2'
Толчок клюшкой	11.6.26 A	2'
Игра высоко поднятой клюшкой	11.6.33 C	2'
Коллющий удар и удар концом клюшки (попытки)	11.6.43 A	2+2'
Тройной штраф за неправильную игру клюшкой	11.6.7 C	GE
Удары клюшкой *	11.6.26 B	5'+GM
Удары клюшкой, повлекшие травмы	11.6.26 C	5'+GM
Удары клюшкой вратаря в зоне разметки	11.6.16 B	5'+GM
Угрозы нанести удар клюшкой *	11.6.42 B	5'+GM
Угрозы нанести удар клюшкой, повлекшие травмы	11.6.42 B	5'+GM
Игра высоко поднятой клюшкой *	11.6.33 D	5'+GM
Игра высоко поднятой клюшкой, повлекшая травмы	11.6.33 E	5'+GM
Игра высоко поднятой клюшкой в ходе перебранки	11.6.42 C	MP
Коллющие удары и удары концом клюшки, повлекшие травмы	11.6.43 B	MP
Оставление скамейки игроков или штрафных (в течение драки или с целью участия в драке)	11.6.39 F	2+2+GM

Выбрасывание ключки	11.6.44 А	2'+GM
Толчок соперника на борт *	11.6.25	5'+GM
Силовой прием *	11.6.24 А	5'+GM
Силовой прием против вратаря в зоне разметки	11.6.24 В	5'+GM
Толчки в спину	11.6.38 А	5'+GM
Драка (инициирование)	11.6.31 В	5'+GM
Удержание *	11.6.34 А	5'+GM
Удержание, повлекшее травмы	11.6.34 В	5'+GM
Зацеп *	11.6.35 А	5'+GM
Зацеп, повлекший травмы	11.6.35 В	5'+GM
Вмешательство *	11.6.36 А	5'+GM
Грубая игра *	11.6.46 А	5'+GM
Выбрасывание ключки	11.6.44 В	5'+GM
Подножка *	11.6.45 А	5'+GM
Подножка, повлекшая травмы	11.6.45 В	5'+GM
Грубая игра, повлекшая травмы	11.6.46 В	5'+GM
Удар локтем или коленом *	11.6.29 А	5'+GM
Удар локтем или коленом, повлекшие травмы	11.6.29 В	5'+GM
Драка (Вмешательство в драку)	11.6.31 Е	GM
Драка (вне зоны игровой площадки)	11.6.31 D	GM
Покидание вратарем вратарской зоны в течение перебранки	11.6.19 F	GM
Подстрекательство соперника после предупреждения	11.6.21 Е	GM
Вмешательство в работу официального	11.6.21 J	GM

лица		
Непристойные или оскорбительные выражения, или жесты	11.6.41	GM
Сопrotивление отбыванию штрафа	11.6.21 D	GM
Сопrotивление судье при исполнении	11.6.21 J	GM
Второе дисциплинарное нарушение в игре	11.6.7 D	GM
Выбрасывание шайбы за пределы зоны доступа официального лица.	11.6.21 B	MIS
Выбрасывание предметом на игровую поверхность	11.6.21 I	GM
Попытки нанесения травмы	11.6.22	MP
Толчок сзади (толчок на борт или ворота)	11.6.38 B	MP
Драка (намерение нанесения травмы)	11.6.31 G	MP
Толчок соперника ногой	11.6.27 C	MP
Физическое нападение на официальных лиц	11.6.40 A B, C	MP
Намеренное нанесение травмы сопернику	11.6.27 A	MP
Намеренное перемещение стойки ворот	11.6.20	PS
Штрафные броски – Присужденные голы	11.6.47	
Удар по борту	11.6.21 C	10'
Вторжение без разрешения в разметку судьи	11.6.21 K	10'
Протесты	11.6.14	10'
Сопrotивление	11.6.21 D	10'

отбыванию наказания		
Третий малый штраф	11.6.7 А	10'
Вмешательство зрителей	11.6.37	Уведомление официальных лиц после вбрасывания
Последующий штраф	11.6.7 В	GE
GE – удаление из игры GM – дисциплинарный штраф до конца игры PS – аккумулируемые штрафы игрока MIS – дисциплинарный штраф MP – штраф-матч		

12. Прыжок в высоту на роликовых коньках

12.1. Площадка и оборудование

12.1.1. Площадка для соревнований должна быть размером не менее 15 метров в длину (из которых 10 метров – для разгона, 5 метров – для приземления) и четырех метров в ширину.



Рисунок Ошибка! Текст указанного стиля в документе отсутствует.2-1

12.1.2. Оборудование.

Минимальный набор для проведения соревнований состоит из двух стоек с нанесёнными на них делениями для определения высоты от 0.4 м до 1.7 м и планки, длиной 3 м. Финишная линия должна быть нанесена или наклеена в 5 м от стоек.

12.2. **Состав судейской бригады**

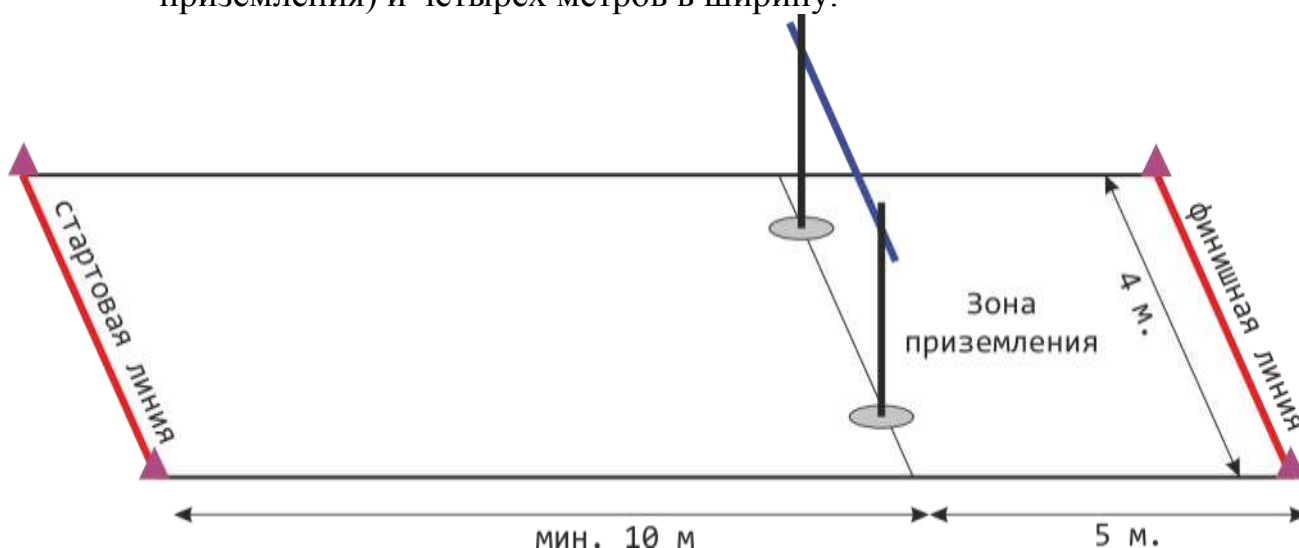
12.2.1. Главный судья.

12.2.2. Линейные судьи. 2 человека. Линейный судья выставляет определенную главным судьей высоту планки, производит измерения установленной высоты, оценивает правильность преодоления высоты, правильность приземления и финиширования.

12.2.3. Стартовый судья. Стартовый судья следит за правильностью порядка старта и дает команду на выполнение прыжка.

12.2.4. Секретарь соревнований. Секретарь соревнований ведет протокол и подводит итоговые результаты соревнований.

12.3. **Экипировка участников**

12.3.1. Для участия в соревнованиях не требуется специальной защиты. Рекомендуется использовать защиту на запястья.

12.4. **Регламент соревнований**

12.4.1. Участник имеет право на две или три (по решению главного судьи) попытки прыжка через планку, чтобы успешно преодолеть установленную высоту и перейти в следующий раунд. По умолчанию сохраняется правило: более трёх участников получают две попытки на преодоление высоты, трое и менее - три попытки.

12.4.2. Участник может принять решение пропустить высоту и перейти в следующий раунд. В случае принятия такого решения, в тот момент, когда до участника дойдет очередь совершать попытку, участник незамедлительно сообщает стартовому судье о пропуске попытки (голосом или скрещенными над головой руками). Участники не могут пропустить попытку преодоления первой высоты.

12.4.3. Очерёдность выступлений определяется по действующему российскому рейтингу по прыжкам в высоту на роликовых коньках, начиная с более низких позиций. Не имеющие рейтинга спортсмены добавляются в начало списка в случайном порядке.

12.4.4. Попытка не засчитывается, если планка упала после совершения прыжка, или участник проехал под ней.

12.4.5. Если участник перепрыгивает через планку, приземляется без падения, не касается пола рукой, коленом или любой другой частью тела, то прыжок считается успешным. После этого участник обязан пересечь финишную линию, чтобы попытка была засчитана. Падение участника до его полного пересечения финишной линии, либо выезд из зоны приземления не через финишную линию, приводит к незачету попытки.

12.4.6. Если участник не преодолевает высоту установленное число раз, то выбывает из соревнований.

12.4.7. Стартовая высота отличается для мужчин и женщин. Главный судья определяет её, исходя из ситуации (оставшееся время, категория

участников и пр.). В любом случае пропускать первую высоту нельзя.

- 12.4.8. Порядок высот для женщин (см): 70, 80, 90, 95, 100, 105, 110 и т.д. с шагом +5.
- 12.4.9. Порядок высот для мужчин (см): 90, 100, 110, 115, 120, 125, 130 и т.д. с шагом +5.
- 12.4.10. Измерение высоты. Все измерения должны производиться в целых сантиметрах перпендикулярно от земли до самой низкой части верхней стороны планки.
- 12.4.11. Любые измерения новой высоты должны производиться до того, как участники начали выполнять попытку на этой высоте. Повторное измерение должно производиться каждый раз после смещения планки.
- 12.4.12. Во всех случаях попытки установления рекордов, линейные судьи должны также перепроверить измерения до начала выполнения каждой последующей рекордной попытки, если до планки дотрагивались с момента последнего измерения.
- 12.4.13. Когда в раунде остаются трое или менее участников, они, посоветовавшись между собой, должны выбрать следующую высоту. Если они не могут прийти к согласию, то устанавливается наименьшая из высот предложенных оставшимися участниками текущего раунда. Минимальный шаг увеличения высоты равен 2 см.
- 12.4.14. После того, как стартовый судья дает команду на выполнение попытки, у участника есть 30 секунд, чтобы начать свою попытку.
- 12.4.15. Если после того, как истечёт отведённое на попытку время, участник решает пропустить высоту, его попытка считается незасчитанной. Дополнительное время не предоставляется. Если участник начал разгон для выполнения прыжка до истечения времени своей попытки, а финишировал после окончания времени своей попытки, то его попытка принимается.

12.5. **Распределение мест.**

- 12.5.1. Спортсмен, безошибочно преодолевший большую высоту, занимает более высокое место. В случае равенства преодоленных высот распределение мест происходит в соответствии с пунктом 13.6. Правил.

12.6. **Равенство мест**

- 12.6.1. Равенство мест должно быть устранено для определения первых трёх мест следующим образом.
 - 12.6.1.1. Спортсмен с меньшим числом попыток на высоте, где произошло равенство мест, получает более высокое место.
 - 12.6.1.2. Если равенство мест сохраняется, спортсмен с меньшим общим числом попыток получает более высокое место.

- 12.6.1.3. Если равенство мест сохраняется, спортсмен с более высоким первым неудачным прыжком получает более высокое место.
- 12.6.1.4. Если равенство мест сохраняется, назначаются дополнительные попытки («Золотой Прыжок»). Дополнительных попыток может быть не более трех на одной высоте, но любой удачный прыжок на этой высоте делает текущую попытку последней для всех оставшихся участников равенства мест. Если равенство мест сохранилось, высота меняется на 2 см вверх, если была взята всеми оставшимися участниками, и вниз, если нет.
- 12.6.2. Участники дополнительных попыток не могут пропускать высоты и должны прыгать каждый раз.
- 12.6.3. Равенство мест для 4 места и ниже определяется без дополнительных попыток следующим образом.
 - 12.6.3.1. Спортсмен с меньшим числом попыток на высоте, где произошло равенство мест, получает более высокое место.
 - 12.6.3.2. Если равенство сохраняется, спортсмен с меньшим общим числом попыток получает более высокое место.
 - 12.6.3.3. Если равенство сохраняется, спортсмен с более высоким первым неудачным прыжком получает более высокое место. Если равенство сохраняется, спортсмены занимают одинаковые места.

ПРЕДВАРИТЕЛЬНАЯ ЗАЯВКА

От команды _____

На участие в спортивных соревнованиях _____

Проводимых в _____ период _____

п/п	Фамилия, имя, отчество	Дата рождения	Спортивный разряд, звание

Руководитель региональной спортивной федерации

М.П.

Согласовано:

Руководитель органа исполнительной
власти субъекта Российской Федерации
в области физической
культуры и спорта _____

М.П.

ЗАЯВКА

От команды _____

На участие в спортивных соревнованиях _____

Проводимых в _____ в период _____

п/п	Фамилия, имя, отчество	Дата рождения	Спортивный разряд, звание	Виза врача

Представитель команды _____

К соревнованиям допущено _____ чел.

Врач _____

м.п. дата

Руководитель органа исполнительной власти субъекта Российской Федерации в области физической культуры и спорта _____

м.п.

Руководитель региональной спортивной федерации _____

м.п.